

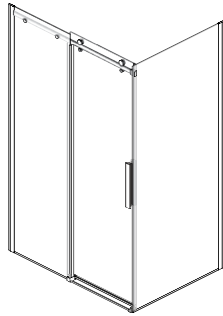

Kalia

HISTOIRES D'EAU^{MD}
ONCE UPON A TIME...WATER[®]



KONCEPT^{MC/TM}
(Réversible / Reversible)

Installation de coin

Porte de douche de **coin** coulissante 2 panneaux
(48" ou 60") avec panneau de retour (36")

Corner Installation

***Corner sliding shower door 2 panels (48" or 60")
with return panel (36")***

www.KaliaStyle.com

Instructions d'installation - Garantie
Installation Instructions - Warranty

Numéro de série/Serial number



Conserver ce guide après l'installation car il contient des informations utiles pour le service et la garantie.

Keep these instructions after you have finished the installation, it contains useful information regarding service and warranty.

Merci d'avoir choisi Kalia!

Merci d'avoir choisi un produit Kalia et de faire confiance à notre entreprise.

Kalia a une philosophie d'affaires basée sur des valeurs fondamentales dont l'innovation et l'excellence ainsi qu'un service personnalisé adapté aux exigences d'aujourd'hui et de demain. Nous sommes convaincus que ce produit saura vous plaire et surpassera vos exigences en termes de fiabilité et durabilité. Nous sommes là pour vous!

Dans ce guide vous trouverez toute l'information nécessaire à l'installation et au bon fonctionnement de votre produit Kalia.

Dans le but d'assurer une installation et une utilisation optimales veuillez prendre quelques minutes pour étudier ce guide.

En cas de problème d'installation ou de performance, veuillez communiquer avec nous au numéro sans frais **1 877 GO KALIA (1-877-465-2542)** ou par courriel au **service@KaliaStyle.com**.

Nous vous remercions encore une fois d'avoir choisi un produit Kalia.

Thank you for choosing Kalia!

Thank you for choosing a Kalia product and for placing your trust in our company.

Kalia has a business philosophy based on solid core values that are focused on providing innovation and excellence as well as a personalized service designed to meet the changing needs of today and tomorrow.

We are convinced that you will be fully satisfied with your new Kalia product and that it will exceed your expectations in terms of reliability and durability. At Kalia, we put our expertise to work for you!

This guide contains all the information necessary for the installation and proper use of your Kalia product. To ensure the smooth installation and optimal use of your product, we recommend to take a few moments to study the information provided in this guide.

*In the event that you should encounter a problem related to the installation or the performance of this product, please contact us at our toll-free line **1 877 GO KALIA (1-877-465-2542)** or by email at: **service@KaliaStyle.com**.*

Thank you once again for choosing Kalia.

Renseignements importants

IMPORTANT

- Lire attentivement le présent guide avant l'installation.
- Respecter tous les codes de plomberie et de bâtiment locaux.
- Assurez-vous d'avoir tous les outils et matériaux nécessaires à l'installation.
- Il est recommandé de porter des lunettes de sécurité en tout temps lors de l'installation.
- Vérifier que toutes les pièces illustrées à la section *Schéma des pièces* sont incluses et qu'**aucune pièce n'est endommagée**.
- **La porte de douche doit être installée de niveau sur une base et des murs également de niveau.**
- Manipuler les pièces avec soin.
- Les panneaux sont fait de verre trempé et ne peuvent être coupés ou percés.
- **Assurez-vous d'avoir un seuil de douche minimum de 70 mm (2 3/4 po) pour une installation adéquate.**

REMARQUE

- L'installation de la porte de douche requiert deux personnes.
- Couvrir le drain de la douche afin d'éviter de perdre des pièces.
- Avant l'installation, déballer la porte de douche et vérifier que toutes les pièces sont incluses et qu'elles sont en bon état (voir *schéma des pièces de rechange*). Si un problème survient, le signaler immédiatement au vendeur.
- Lors de nouvelles installations, avant d'installer la porte, assurez-vous d'avoir suffisamment d'espace de dégagement pour une utilisation adéquate de la porte.
- Vérifier que la structure des murs comporte les renforts appropriés pour supporter le poids de la porte de douche; au besoin et si possible, ajouter des montants d'ossature de 2"x 4" vis-à-vis les montants muraux de la porte ou utiliser des ancrages appropriés au type de revêtement mural.

Kalia se réserve le droit d'apporter toute modification au design du produit et ceci sans préavis. Utiliser le manuel d'installation fourni dans l'emballage.

Kalia n'est pas responsable des problèmes causés par une installation non conforme aux directives énoncées dans le présent guide.

Bonne installation!

Important Information

IMPORTANT

- *Read this guide before proceeding with the installation.*
- *Respect all local plumbing and building codes.*
- *Make sure you have all the tools and materials needed for installation.*
- *It is recommended to wear safety glasses at all times during the installation.*
- *Make sure all the parts shown in the Parts Diagram section are included and **in good condition**.*
- **The shower door must be installed perfectly levelled on a base and walls that are also perfectly levelled.**
- *Manipulate parts with care.*
- *The glass of the panels is tempered glass and must not be cut or drilled.*
- **Make sure to have a shower base threshold minimum of 70 mm (2 3/4 in) for a proper installation.**

COMMENT

- *Two people are required to install the shower door.*
- *Cover the drain of the shower so no parts are lost.*
- *Before installing, take the shower door out of the packaging and make sure all the parts are included and that they are in good shape (see the service parts diagram). If there is a problem, report it immediately to the seller.*
- *For new constructions, before installing the shower door, make sure there is sufficient clearance to properly use the shower door.*
- *Make sure the wall structure is built to support the shower door weight; as required and if possible, install 2"x4" wall studs behind the door wall jambs or use appropriated anchors for the wall covering type.*

Kalia reserves the right to make any changes to the design of the product, without notice. Use the installation instruction supplied with the product.

Kalia is not responsible for problems caused by an installation not executed in accordance with the directions given in this guide.

Good installation!

48" x 36"

INSTALLATION EN COIN / CORNER INSTALLATION DR1215-XXX-XXX (48") & DR1233-XXX-XXX (36")

Schéma des pièces

Parts Diagram

DR1215-XXX-XXX-001
DR1233-XXX-XXX
Ouverture à droite illustrée /
Right opening shown

Pour installation en alcôve seulement / For alcove installation only

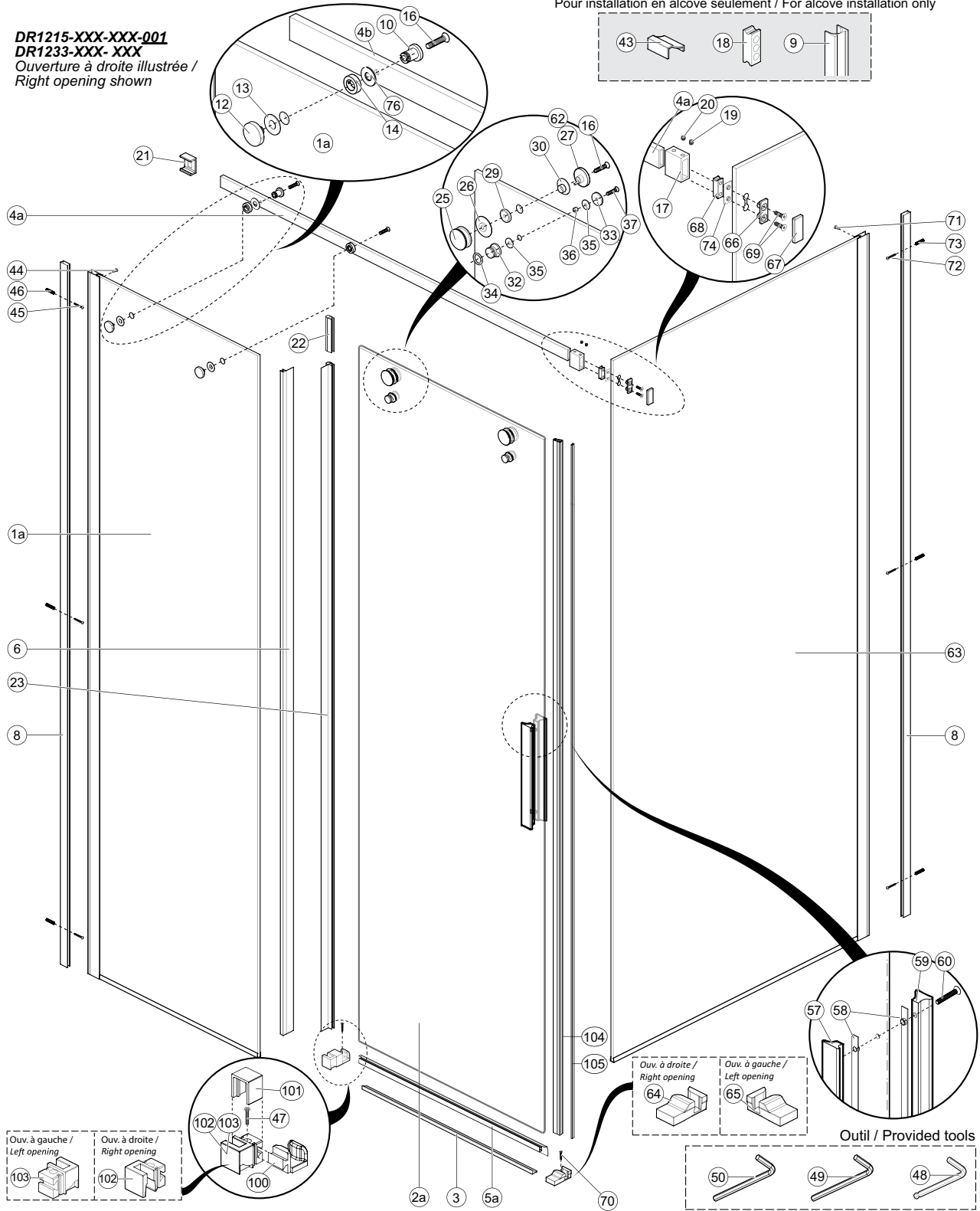

60" x 36"

INSTALLATION EN COIN / CORNER INSTALLATION
DR1238-XXX-XXX/DR1239-XXX-XXX (60") & DR1233VXXX-XXX (36")

Schéma des pièces

Parts Diagram

Pour installation en alcôve seulement / For alcove installation only

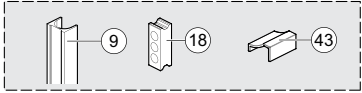

DR1238-XXX-XXX-002
DR1239-XXX-XXX
DR1233-XXX-XXX

Ouverture à gauche illustrée /
Left opening shown

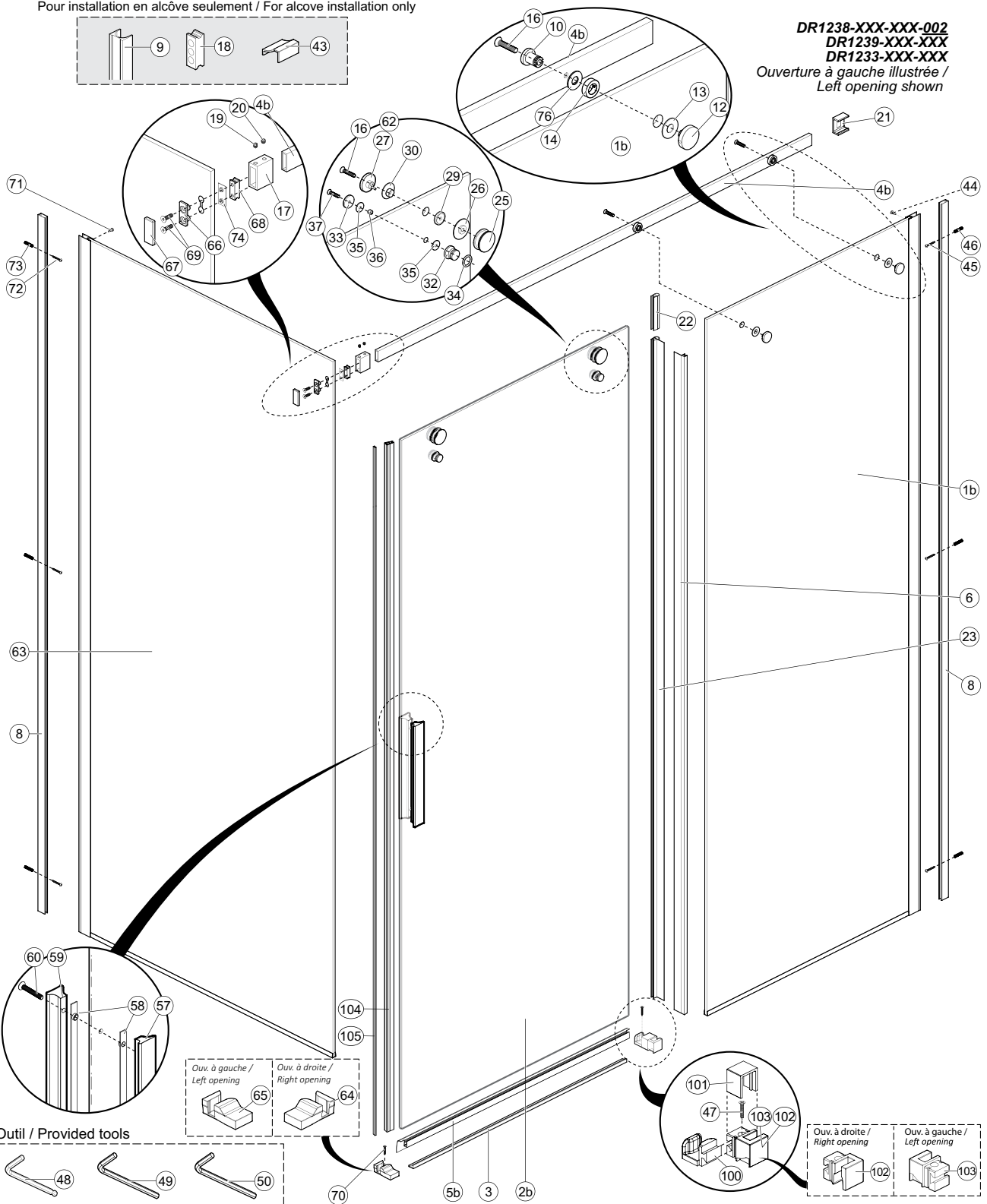

Outil / Provided tools

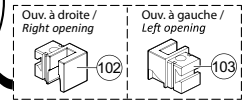
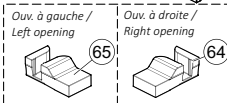
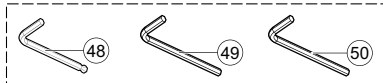

INSTALLATION EN COIN/CORNER INSTALLATION

PORTE ALCÔVE/ALCOVE DOOR : DR1215-XXX-XXX (48") ou/OR DR1238-XXX-XXX/DR1239-XXX-XXX (60")

PANNEAU RETOUR/RETURN PANEL : DR1233-XXX-XXX (36")

Liste des pièces

Parts List

Assemblage/ Assembly	Sous-Assemblage/ Sub-assembly	#	Numéro de pièce/ Part Number	Description	Qté totale/ Total qty	
DR1215-XXX*-003 Alcôve 48" 48" Alcove		1a	101981-XXX*-000	Panneau fixe 535mm (21 1/16") / Fixed panel 535mm (21 1/16")	1 **	
		2a	101985-000	Panneau mobile 642mm (25 1/4") / Mobile panel 642mm (25 1/4")	1	
		3a	102013-XXX *	Extrusion du seuil 800mm (31 1/2") / Sill extrusion 800mm (31 1/2")	1	
				Ensemble de rail 1195mm (47") / Rail 1195mm (47") assembly	1	
	102169-XXX *		4a	101977-XXX *	Rail 1195mm (47") / Rail 1195mm (47")	1
			76	103236	Tampon de protection / Protective pad	2
			10	101994-XXX *	Goupille du support de rail / Rail support pin	2 **
			14	101995-XXX *	Tampon de protection pour espaceur / Spacer protective pad	2 **
			5a	102003	Défecteur d'eau en PVC 642mm (25 9/32") / PVC water deflector 642mm (25 9/32")	1
			6	102215	Défecteur d'eau latéral en PVC pour panneau fixe / Fixed panel PVC water deflector	1
			8	101986-XXX *	Montant mural du panneau fixe / Wall jamb fix panel	1
					Assemblage du PVC avec aimant et de l'aimant autocollant/Magnet PVC and double face tape magnet assembly	
	104536		104	104539	Scellant vertical en PVC avec aimant intégré 1887mm / PVC vertical seal with integrated magnet	1
			105	104540	Aimant avec ruban autocollant 1890mm / Magnet with double face tape 1890mm	1
					Ensemble de la bague de serrage du support de rail / Rail support locking bushing assembly	2
	102171-XXX *		12	101379-XXX *	Bague de serrage du support de rail / Rail support locking bushing	1 **
			13	102202	Tampon de protection / Protective pad	1 **
			16	102168	Vis à tête plate à 6 pans creux M6-1 x 30mm SS / Flat head allen screw M6-1 x 30mm SS	1 **
					Ensemble de connecteur du rail / Rail connector sleeve assembly	1
	101278-XXX *		17	101384-XXX *	Connecteur du rail (côté mobile) / Rail connector sleeve (mobile side)	1 **
			18	102203	Bague interne de fixation pour mur / Wall internal anchor bushing	1 **
			19	101386	Vis de pression M6-1 x 8mm pointu SS / Set screw M6-1 x 8mm tip SS	1 **
			20	101387	Vis de pression M6-1 x 6mm plat SS / Set screw M6-1 x 6mm cup SS	1 **
			21	101210-XXX *	Capuchon du rail (côté fixe) / Rail connector end cap (fixed side)	1 **
			22	102349	Joint d'étanchéité en PVC côté du panneau mobile (haut) / PVC seal for mobile panel side (top)	1 **
			23	102002	Défecteur d'eau latéral en PVC pour panneau mobile / Mobile panel PVC water deflector	1 **
					Ensemble de roulettes en nylon et roulement / Nylon roller and bearing assembly	2
			25	101369-XXX *	Roulette en nylon et roulement / Nylon roller and bearing	1 **
			26	101370-XXX *	Bague interne de roulette / Roller inner bushing	1 **
			27	101371-XXX *	Bague à cam de la roulette / Roller cam bushing	1 **
			62	103055	Goupille de verrouillage / Lock pin	1 **
			29	101373	Espaceur en nylon / Nylon spacer	1 **
			30	101374	Tube de protection / Protection tube	1 **
			16	102168	Vis à tête plate à 6 pans creux M6-1 x 30mm SS / Flat head allen screw M6-1 x 30mm SS	2 **
					Ensemble butée de roulette / Roller stopper assembly	2
			32	101391-XXX *	Butée de roulette / Roller stopper	1 **
			33	101393-XXX *	Capuchon de finition / Finishing cap	1 **
			34	101392	Joint torique rond en caoutchouc / Rubber o-ring	1 **
			35	101394	Tampon de protection en PVC / PVC protective pad	2 **
			36	101395	Tube de protection en PVC / PVC protective tube	1 **
			37	101396	Vis à tête plate à 6 pans creux M5-0.8 x 24mm SS / Flat head allen screw M5-0.8 x 24mm SS	1 **
					Ensemble du guide pour panneau mobile / Sliding guide kit for mobile panel	1
	104271-XXX *		100	104251	Guide de glissement du panneau mobile / Mobile panel sliding guide	1
			101	104252-XXX *	Couvercle du guide de glissement / Sliding guide cover	1
			102	104253-XXX *	Support pour ouverture à Droite / Right opening support	1
			103	104254-XXX *	Support pour ouverture à Gauche / Left opening support	1
			43	101261-XXX *	Embout du seuil / Sill end cap	1
					Sac de quincaillerie / Hardware bag	1
			44	100748	Vis à tête pan TEK quadrex #8-18 x 10mm SS / Pan head TEK Quadrex Screw #8-18 x 10mm SS	1
			45	100177	Vis à métal quadrex M4 35mm (1 3/8") SS / Metal screw quadrex M4 35mm (1 3/8") SS	4
			46	102205	Cheville d'ancrage / Wall anchor	5
			47	100634	Vis métal quadrex M4 25mm (1") SS / Metal screw quadrex M4 25mm (1") SS	2
			48	100305	Clé hexagonale Hex 2.5 à rotule pour vis M5 / Allen Key ball-point Hex 2.5 for M5 Screw	1
			49	100945	Clé hexagonale Hex 3 pour vis M6 / Allen Key Hex 3 for M6 Screw	1
			50	100824	Clé hexagonale Hex 4 pour vis M6 / Allen Key Hex 4 for M6 Screw	1
					Ensemble Poignée extérieure / Outside handle assembly	1
	102212-XXX *		57	102213-XXX *	Poignée extérieure / Outside handle	1 **
			58	102209	Tampon protecteur pour poignée / Handle protective pad	2 **
			59	102214-XXX *	Poignée intérieure / Inside handle	1 **
			60	102211	Vis à tête plate M6 x 38mm SS / Flat head allen screw M6 x 38mm SS	2 **

INSTALLATION EN COIN/*CORNER INSTALLATION*

PORTE ALCÔVE/*ALCOVE DOOR* : DR1215-XXX-XXX (48") ou/or DR1238-XXX-XXX/DR1239-XXX-XXX (60")

PANNEAU RETOUR/*RETURN PANEL* : DR1233-XXX-XXX (36")

Liste des pièces

Parts List

Assemblage/ <i>Assembly</i>	Sous-Assemblage/ <i>Sub-assembly</i>	#	Numéro de pièce/ <i>Part Number</i>	Description	Qté totale/ <i>Total qty</i>
DR1238/DR1239-XXX* 003 Alcôve 60" 60" Alcove		2b	102012-000	Panneau mobile 796mm (31 3/8") / <i>Mobile panel 796mm (31 3/8")</i>	1
				Ensemble de rail 1195mm (59") / <i>Rail 1195mm (59") assembly</i>	1
	102170-XXX *	4b	102010-XXX *	Rail 1500mm (59") / <i>Rail 1500mm (59")</i>	1
		76	103236	Tampon de protection / <i>Protective pad</i>	2
		10	101994-XXX *	Goupille du support de rail / <i>Rail support pin</i>	2 **
		14	101995-XXX *	Tampon de protection pour espaceur / <i>Spacer protective pad</i>	2 **
		5b	102464	Défecteur d'eau en PVC 796mm (31 5/16") / <i>PVC water deflector 796mm (31 5/16")</i>	1
DR1233-XXX*-003 Panneau de retour 36" 36" Return Panel		63a	102016-XXX *-000	Panneau de retour 36" / <i>36" Return panel</i>	1 **
		8	101986-XXX *	Montant mural du panneau fixe / <i>Wall jamb fix panel</i>	1
				Quincaillerie du panneau de retour / <i>Return Panel Hardware blister pack</i>	1
	104506-XXX *	64	102225-XXX *	Capuchon de coin ouv. à droite / <i>Corner cap right opening</i>	1
		65	101226-XXX *	Capuchon de coin ouv. à gauche / <i>Corner cap left opening</i>	1
		66	101273	Connecteur du rail en plastique / <i>Plastic rail glass connector bushing</i>	1
		67	101275-XXX *	Capuchon du connecteur du rail / <i>Rail glass connector cap</i>	1
		68	102204	Bloc d'ancrage de rail pour panneau de retour / <i>Rail sleeve anchor for return panel</i>	1
		69	101274	Vis à tête plate M5 20mm SS / <i>Flat head machine screw M5 20mm SS</i>	2
		70	100634	Vis à métal quadrex M4 25mm SS / <i>Metal screw quadrex M4 25mm SS</i>	1
		71	100748	Vis à tête pan TEK quadrex #8-18 x 1/2po SS / <i>Pan head TEK Quadrex Screw #8-18 x 1/2po SS</i>	1
		72	100177	Vis à métal quadrex M4 35mm (1 3/8") SS / <i>Metal screw quadrex M4 35mm (1 3/8") SS</i>	3
		73	100181	Cheville d'ancrage / <i>Wall anchor</i>	4
		74	102457	Tampon de protection panneau de retour / <i>Return panel anchor protection</i>	1

* XXX signifie que la couleur du fini ou le motif du verre doivent être spécifiés. / *XXX means that the finish color or glass pattern must be specified.*

** Pièce(s) préassemblé(s) en usine. / *Factory installed part(s).*

Outils et matériaux nécessaires

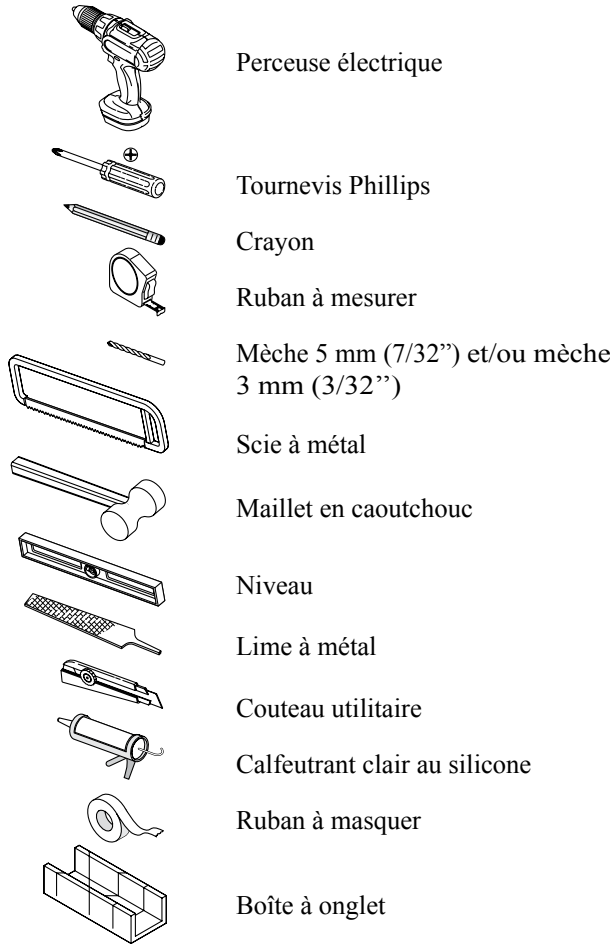

Necessary Tools and Materials

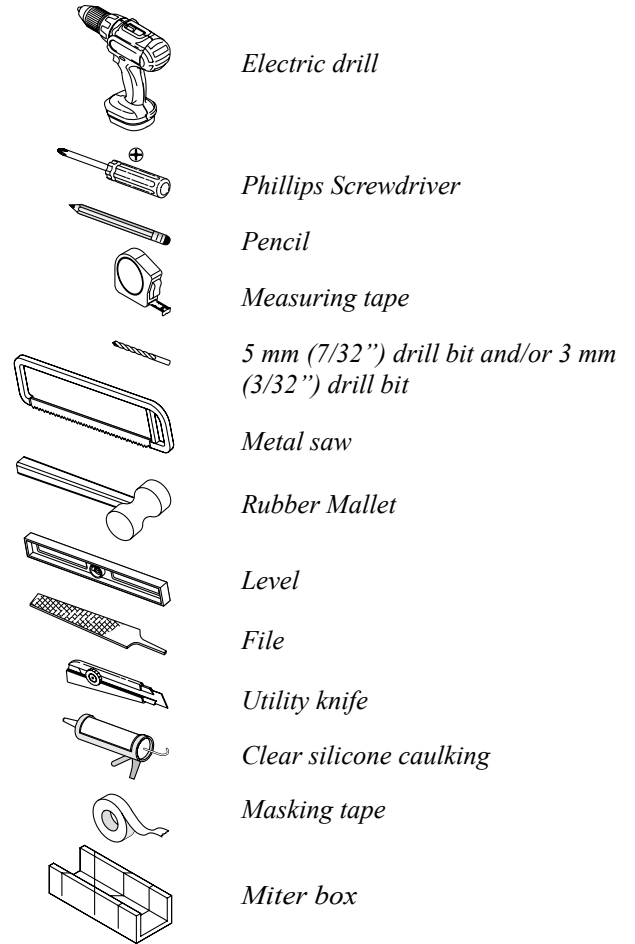

INSTALLATION EN ALCÔVE/ALCOVE INSTALLATION

Installation à droite/Right installation

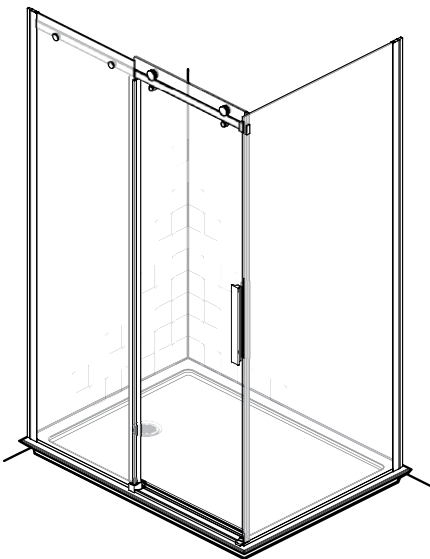

Installation à gauche/Left installation

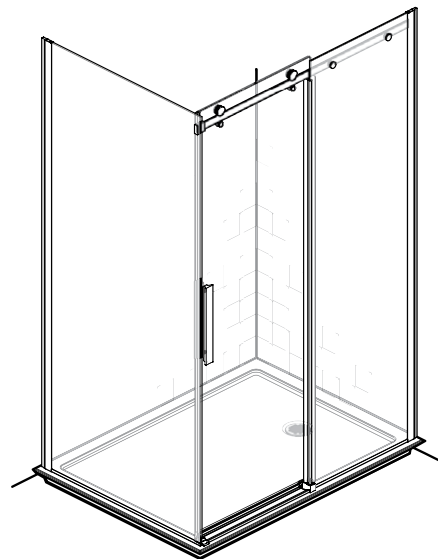

INSTALLATION EN COIN / CORNER INSTALLATION

Étape 1 - Assemblage du panneau mobile

Les **roulettes** sont pré-installer sur le **panneau mobile** selon l'ouverture choisie. Comme cette porte est réversible, il est toutefois possible de changé l'ouverture (voir Page 22).

S'assurer que les **roulettes** sont ajustées afin que le trou sur la bague à cam se retrouve vers le bas (fig. 1.1).

Mettre le **panneau mobile** sur une boîte de carton afin de faciliter l'assemblage. Retirer les 2 protections de PVC dans le bas du panneau (fig. 1.2 et 1.3).

Installer le **joint d'étanchéité** égal au haut du panneau du côté des trous de la poignée (fig. 1.4).

Installer le **défecteur d'eau** sous le rebord inférieur du panneau mobile et le positionner près du joint d'étanchéité. **S'assurer que la partie flexible du déflecteur d'eau se situe vers l'intérieur de la douche selon le côté de l'ouverture choisie (fig.1.5).** Utiliser un maillet en caoutchouc si nécessaire.

Appuyer le **panneau mobile** sur un mur à l'intérieur de la douche et le poser sur un carton pour éviter tout dommage et ainsi simplifier les étapes à suivre (fig. 1.6).

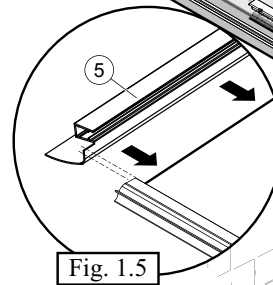
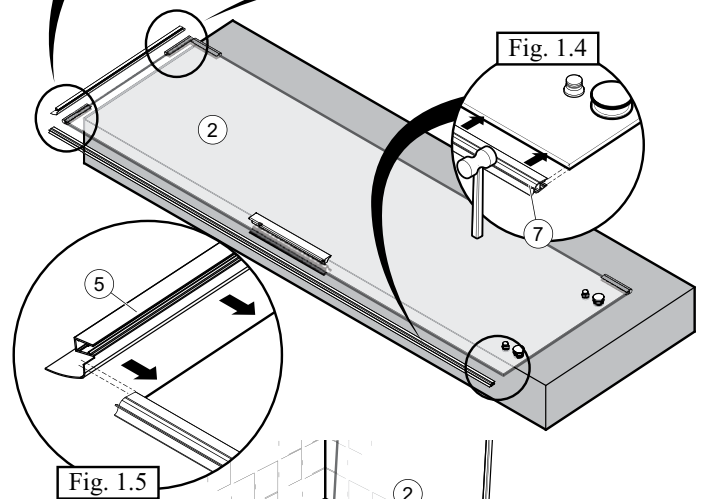
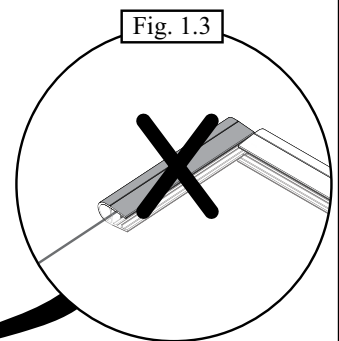
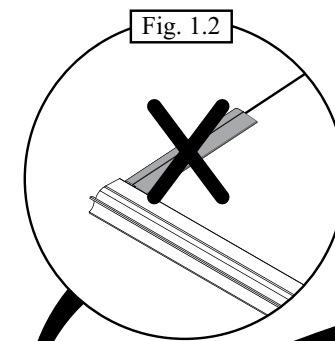
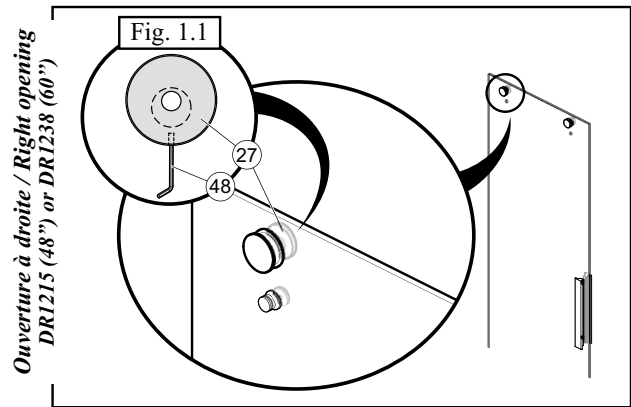

Fig. 1.5

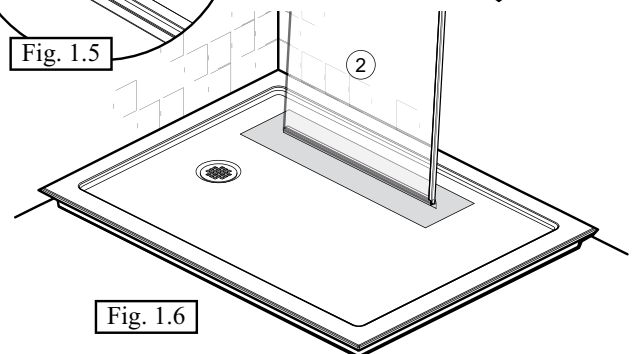

Fig. 1.6

Step 1 - Mobile Panel Assembly

The **rollers** are pre-installed on the **mobile panel** according to the opening side ordered. As this is a reversible door, you can change the opening side (see Page 22).

Make sure the **rollers** are adjusted to let the hole of the rollers cam bushing towards the bottom (fig. 1.1).

To facilitate the assembly, put the **mobile panel** on cardboard packaging box and use it as a platform. Remove both PVC protections on the bottom of the panel (fig. 1.2 and 1.3).

Install the **water seal** equal to the top of the mobile panel on the handle's holes side (fig. 1.4).

Install the **water deflector** at the bottom of the mobile panel and position it near to the water seal. **Make sure that the flexible part of the water deflector is inside the shower as per the opening chosen (fig. 1.5).**

If necessary, use a rubber mallet.

To facilitate the following steps, lean the **mobile panel** on the wall inside the shower on a cardboard to avoid damage of the shower base (fig. 1.6).

INSTALLATION EN COIN / CORNER INSTALLATION

Étape 2 - Installation du montant mural du panneau de retour

Identifier l'emplacement du **montant mural** du panneau de retour à 13mm (1/2") de l'extérieur du seuil pour une base Kalia (fig. 2.1).

Pour toutes autres types de bases, prendre la distance appropriée selon le modèle de porte installé et mesurer de l'intérieur de la douche jusqu'au seuil (fig. 2.2).

Mettre le **montant mural** de niveau. Marquer l'emplacement des trous du montant mural au mur (fig. 2.3).

Percer des trous de 5mm (7/32") (pour un mur de céramique) et y installer les **chevilles d'ancrage** fournies (fig. 2.4).

Pour toutes autres épaisseurs ou types de revêtement mural, utiliser des ancrages appropriés.

Remettre le **montant mural** en position et fixer au mur à l'aide des vis fournies (fig. 2.4).

Step 2 - Wall Jamb Installation for the Return Panel

Identify the location of the **wall jamb** of the return panel from 13mm (1/2") of the outside of the shower base threshold for a Kalia base (fig. 2.1).

For any other shower base type, take the appropriate distance depending of the shower door chosen and measure from the inside of the shower to the threshold (fig. 2.2).

Make sure the **wall jamb** is levelled. Mark the **wall jamb** holes on the wall (fig. 2.3).

Drill 5 mm (7/32") holes (for ceramic walls) and insert the **wall anchors** provided in the holes (fig. 2.4).

For any other wall covering type and/or thickness, use appropriated anchors.

Place the **wall jamb** back in position and fix it using the **screws** provided (fig. 2.4).

Bases Kalia / Kalia bases

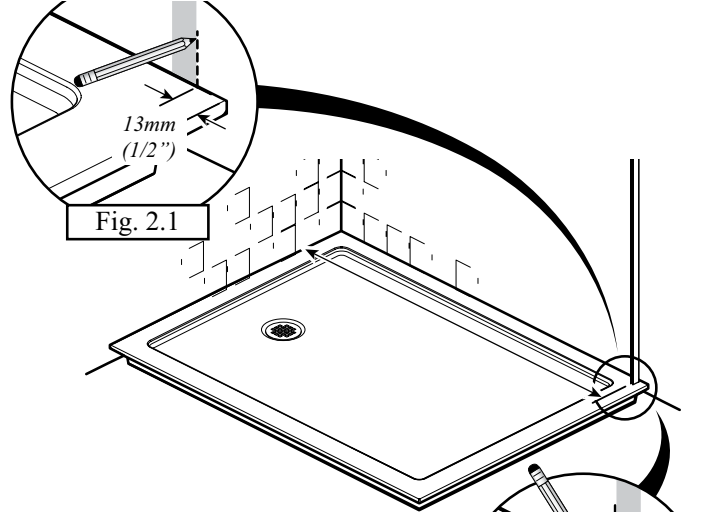

Fig. 2.1

Autres bases / Others bases

DR1215 48"	de/from 1132mm à/to 1208mm (de/from 44 9/16" à/to 47 9/16")
DR1238 DR1239 60"	de/from 1437mm à/to 1513mm (de/from 56 9/16" à/to 59 9/16")

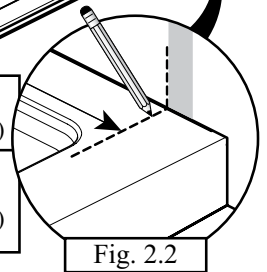

Fig. 2.2

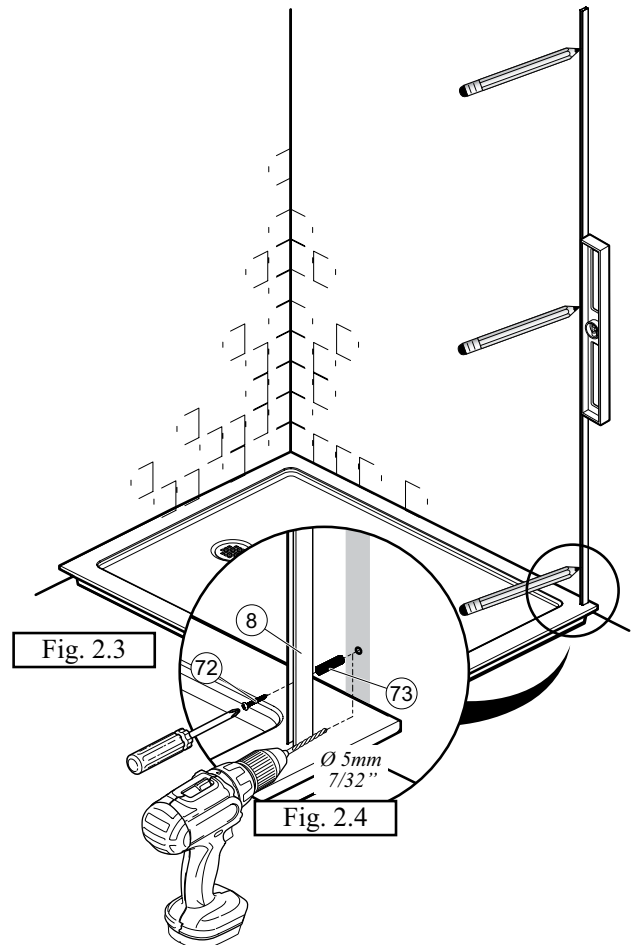

Fig. 2.3

Fig. 2.4

INSTALLATION EN COIN/*CORNER INSTALLATION*

Étape 3 - Installation du panneau de retour

Positionner le **panneau de retour** sur la base ; **attention de ne pas abîmer la base de douche en y déposant le panneau.**

Soulever légèrement le **panneau de retour** pour l'insérer sur le **montant mural** en prenant soin d'insérer le bas en premier. Pousser le jusqu'au fond pour maintenir le panneau en position durant l'installation (fig. 3.1).

Important : Le **panneau de retour** doit **complètement** être en contact avec le seuil de la base à la fin de l'étape.

Step 3 - Return Panel Installation

*Position the **return panel** on the shower base ; be careful not to damage the shower base when installing the panel.*

*Slightly lift the **return panel** and insert it on the **wall jamb**. Make sure to insert the bottom part first. Push it all the way to hold the panel in position during installation (fig. 3.1).*

Important : The **return panel** must be **completely** in contact with the shower base threshold at the end of the step.

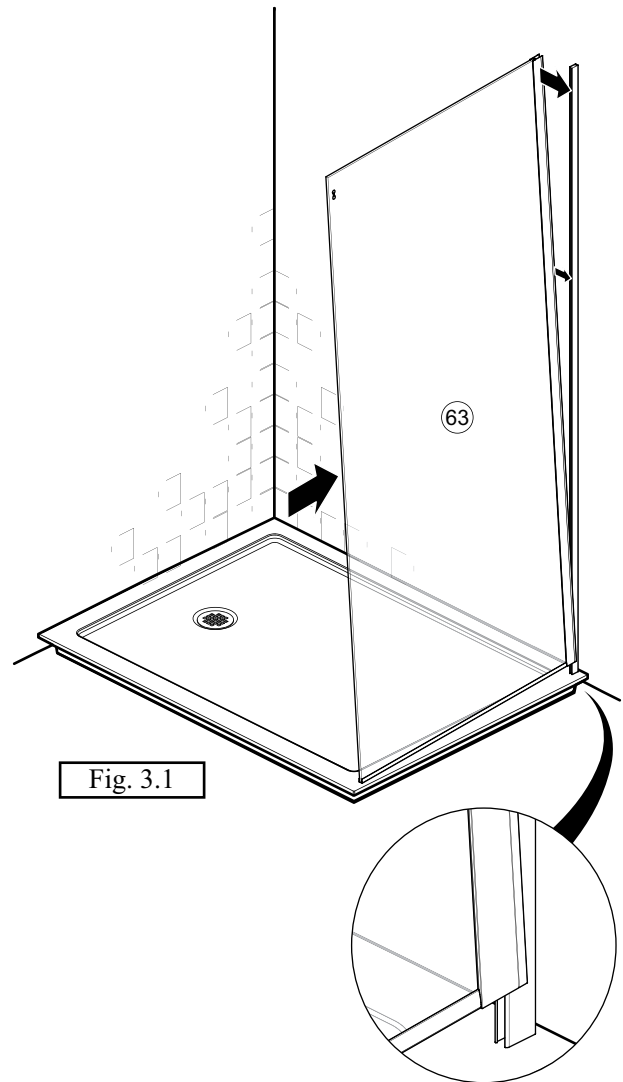

Fig. 3.1

INSTALLATION EN COIN/*CORNER INSTALLATION*

Étape 4 - Installation du montant mural du panneau fixe

Identifier l'emplacement du **montant mural** du panneau fixe à 13mm (1/2") de l'extérieur du seuil pour une base Kalia (fig. 4.1).

Pour identifier l'emplacement du **montant mural** du **panneau fixe** de toutes autres types de bases, prendre la distance appropriée selon le modèle de porte installé et mesurer de l'intérieur de la douche jusqu'au seuil (fig. 4.2).

Mettre le **montant mural** de niveau. Marquer l'emplacement des trous du montant mural au mur (fig. 4.3).

Percer des trous de 5mm (7/32") (pour un mur de céramique) et y installer les **chevilles d'ancrage** fournies (fig. 4.4).

Pour toutes autres épaisseurs ou types de revêtement mural, utiliser des ancrages appropriés.

Remettre le **montant mural** en position et fixer au mur à l'aide des vis fournies (fig. 4.4).

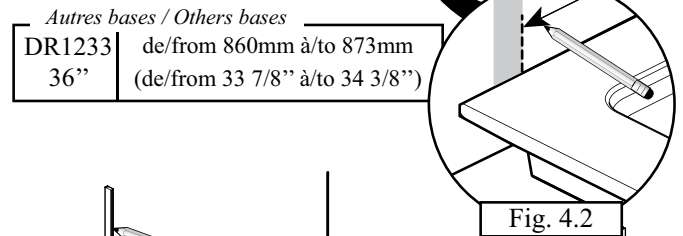
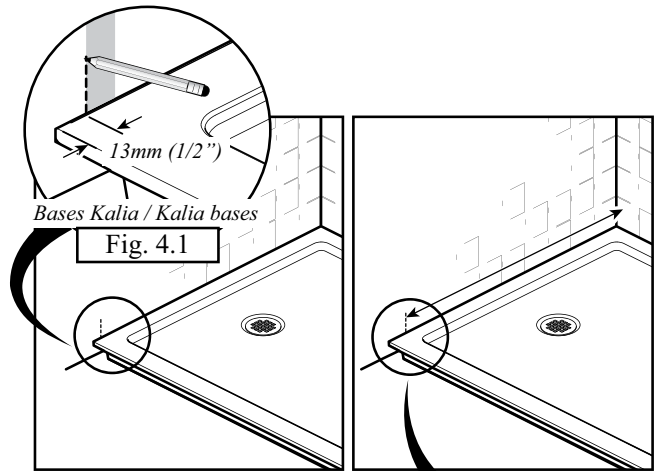

Step 4 - Wall Jamb Installation for the Fixed Panel

Identify location of the **wall jamb** of the fixed panel from 13mm (1/2") of the outside of the shower base threshold for a Kalia base (fig. 4.1).

For any other shower base type, take the appropriate distance depending of the shower door chosen and measure from the back of the shower to the threshold (fig. 4.2).

Make sure the **wall jamb** is levelled. Mark the **wall jamb** holes on the wall (fig. 4.3).

Drill 5 mm (7/32") holes (for ceramic walls) and insert the **wall anchors** provided in the holes (fig. 4.4).

For any other wall covering type and/or thickness, use appropriated anchors.

Place the **wall jamb** back in position and fix it using the **screws** provided (fig. 4.4).

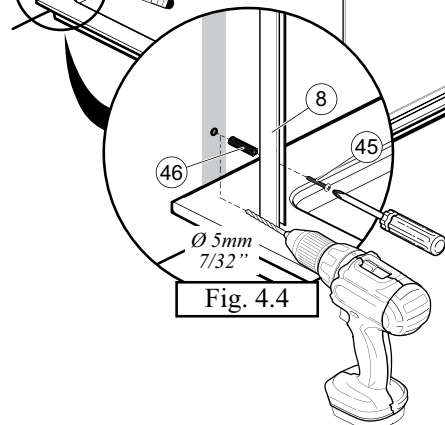
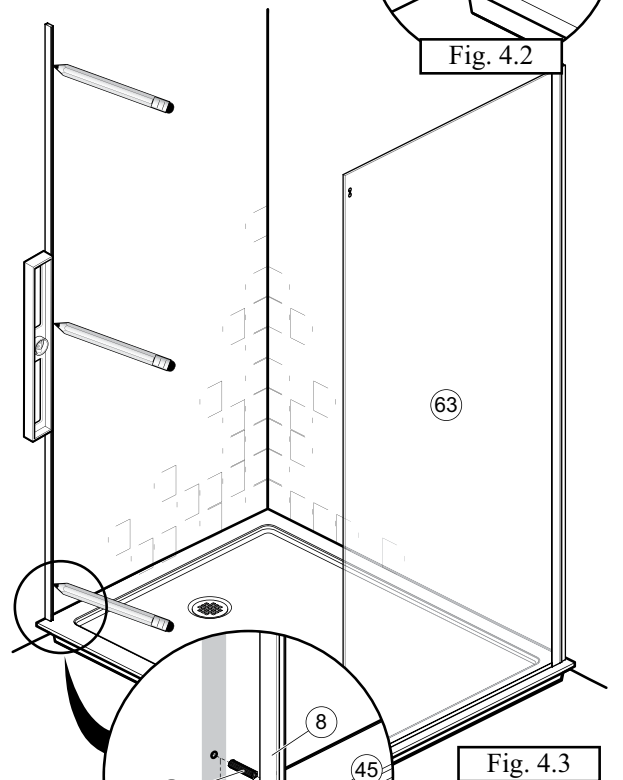

INSTALLATION EN COIN/*CORNER INSTALLATION*

Étape 5 - Installation du panneau fixe

Positionner le **panneau fixe** sur la base ; **attention de ne pas abîmer la base de douche en y déposant le panneau.**

Soulever légèrement le **panneau fixe** pour l'insérer sur le **montant mural** en prenant soin d'insérer le bas en premier. Pousser le jusqu'au fond pour maintenir le panneau en position durant l'installation (fig. 5.1).

Important : Le **panneau fixe** doit être complètement en contact avec le seuil de la base à la fin de l'étape.

Step 5 - Fixed Panel Installation

Position the **fixed panel** on the shower base ; **be careful not to damage the shower base when installing the panel.**

Slightly lift the **fixed panel** and insert it on the **wall jamb**. Make sure to insert the bottom part first. Push it all the way to hold the panel in position during installation (fig. 5.1).

Important : The **fixed panel** must be completely in contact with the shower base threshold at the end of this step.

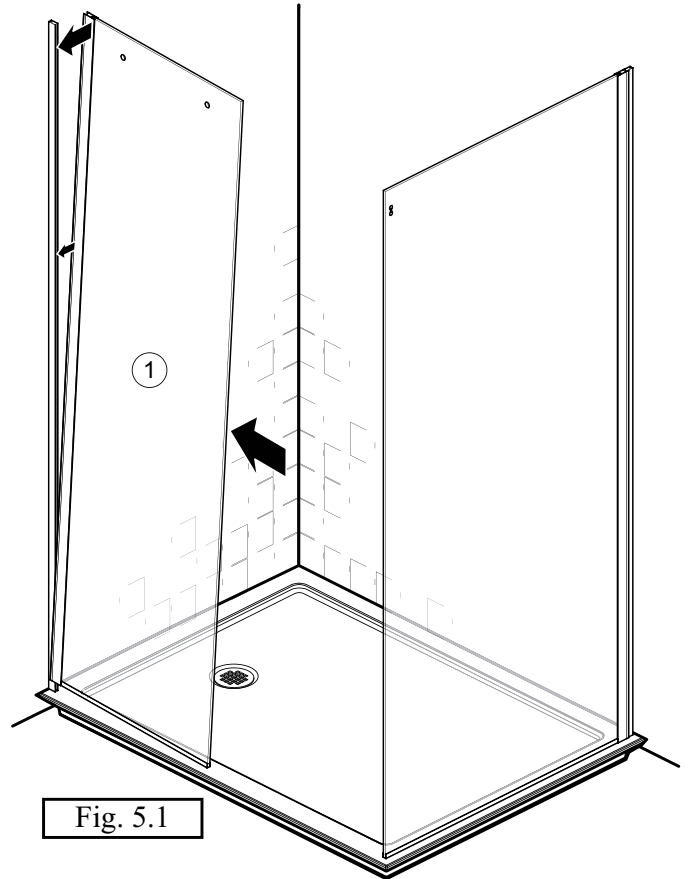

Fig. 5.1

INSTALLATION EN COIN/*CORNER INSTALLATION*

Étape 6 - Assemblage du rail

S'assurer que le **panneau de retour** est parallèle à la base puis mesurer la distance entre le panneau et le mur opposé (fig. 6.1). Couper le **rail** du côté opposé aux deux trous de cette distance diminuée de 26mm (1"). Limer cette extrémité pour enlever les bavures (fig. 6.2). *Note : Conserver le papier protecteur pour protéger le rail lors de la coupe puis l'enlever.*

Toujours positionner les vis de pression vers le haut et positionner celle qui est située le plus près du bord du connecteur vers une extrémité (fig. 6.3).

Démonter le **connecteur** ayant la **bague de fixation interne** pour insérer le **bloc d'ancrage à deux trous** inclus dans la boîte du **panneau de retour** (fig. 6.3).

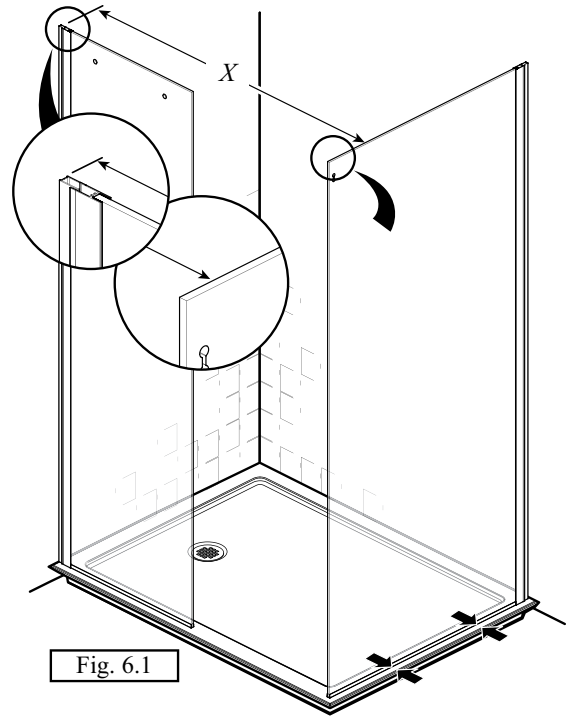

Fig. 6.1

Step 6 - Rail Assembly

Make sure the **return panel** is parallel to the shower base then measure the distance between this panel and the opposite wall (fig. 6.1). Cut the **rail** on the opposite side of the two holes by this distance decrease by 26mm (1"). File this end to remove the burr (fig. 6.2). *Note : During the cutting, keep the protector film to protect the rail then remove it.*

Always put the set screws on the top and position the set screw which is located nearest to the edge of the connector towards an extremity (fig. 6.3).

Disassemble the **connector** with the **wall internal anchor bushing** to insert the **sleeve anchor with two holes** included in the return panel box in the **connector** (fig. 6.3).

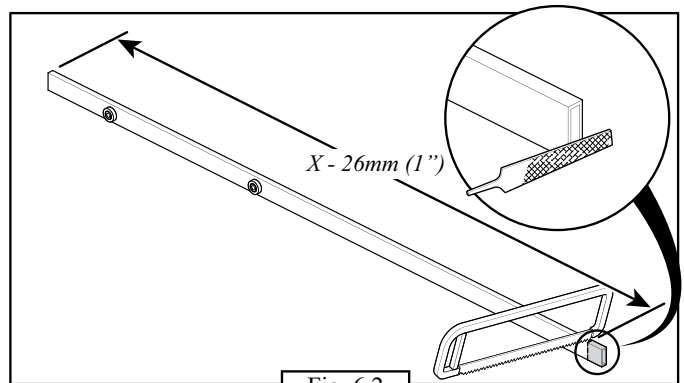

Fig. 6.2

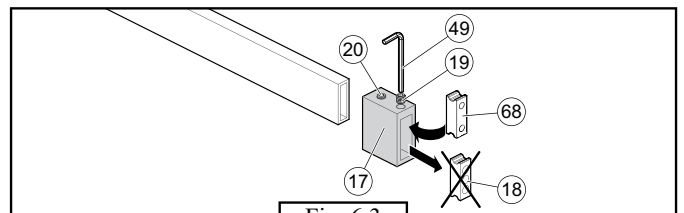

Fig. 6.3



INSTALLATION EN COIN/*CORNER INSTALLATION*

Étape 7 - Fixation du rail

Nettoyer le **rail** et le haut du verre à l'intérieur du **panneau fixe** avant d'installer le rail (fig. 7.1). Aligner les trous du rail avec ceux du panneau fixe et fixer ce dernier à l'intérieur de la douche avec les deux **supports de rail** à l'aide de la clé hexagonale fournie. Ne pas visser complètement pour aider les futurs ajustements (fig. 7.2).

Glisser et fixer le **connecteur** avec le bloc d'ancrage à deux trous au **panneau de retour** à l'aide du connecteur de rail en plastique et des deux vis M5 20mm. **Pousser le rail vers l'intérieur**, puis fixer le connecteur au rail à l'aide des vis de pression sur le dessus (fig. 7.3).

Mettre le **rail** de niveau en ajustant les **supports de rail** en s'assurant que le **panneau fixe** demeure parallèle à la base (fig. 7.5). À l'aide des deux clés hexagonales, orienter le trou de la vis de pression de chaque **support de rail** vers le haut puis les visser complètement (fig. 7.4).

Poser le **capuchon du connecteur de rail** (fig. 7.6).

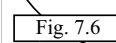
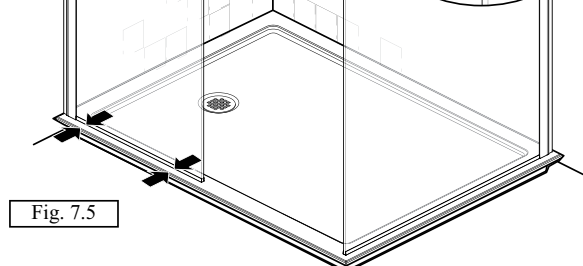
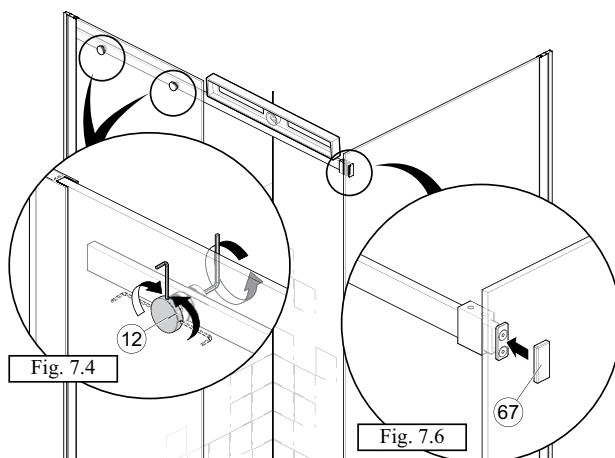
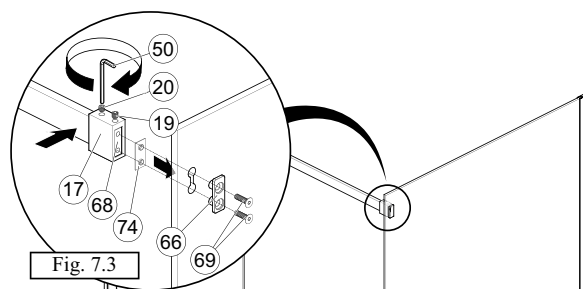
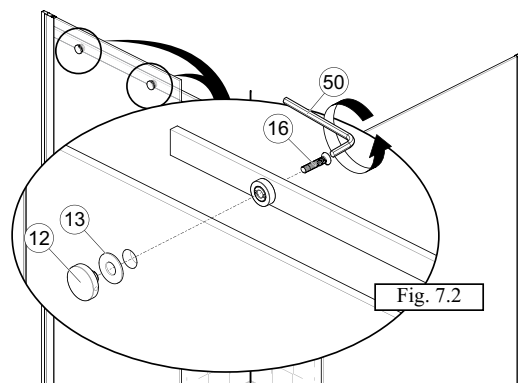
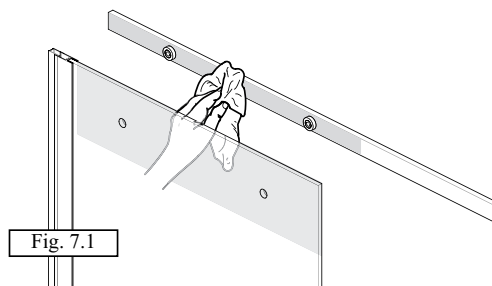

Step 7 - Fixing Rail

Clean the **rail** and the top inside **fixed panel** glass before installing the rail (fig. 7.1). Align the **rail** holes with the **fixed panel** holes and fix them with the two **rail supports** by the inside of the shower with the Allen key provided. Do not screw them completely to help futures adjustments (fig. 7.2).

Slide and secure **connector** with the two holes anchors on the **return panel** with the **plastic glass connector** and the two **screws M5 20mm**. After, **push the rail toward inside** and fix the connector to the rail with set screws on the top (fig. 7.3).

Make sure the **rail** stays levelled and the fixed panel remains parallel to the base. If necessary, correct the rail with the two **rail supports** adjustments (fig. 7.5). Using the two Allen keys provided, guide the **rail supports** holes set screws to the top then completely screw the **rail supports**. (fig. 7.4).

Put the **rail glass connector cap** (fig. 7.6).

INSTALLATION EN COIN/*CORNER INSTALLATION*

Étape 8 - Fixation du panneau fixe et du panneau retour

Fixer le **panneau fixe** au montant mural à l'aide d'une vis en **métal quadrex M4 25mm** sur le montant mural du panneau fixe à 30mm (1 3/16") à partir du haut (fig. 8.1).

Répéter cette étape avec le **panneau de retour** (fig. 8.2).

Step 8 - Fixed Panel and Return Panel Fixation

Fix the **fixed panel** on the wall jamb with a **metal screw quadrex M4 25mm** on the wall jamb at 30mm (1 3/16") of the top (fig. 8.1).

Repeat this step with the **return panel** (fig. 8.2).

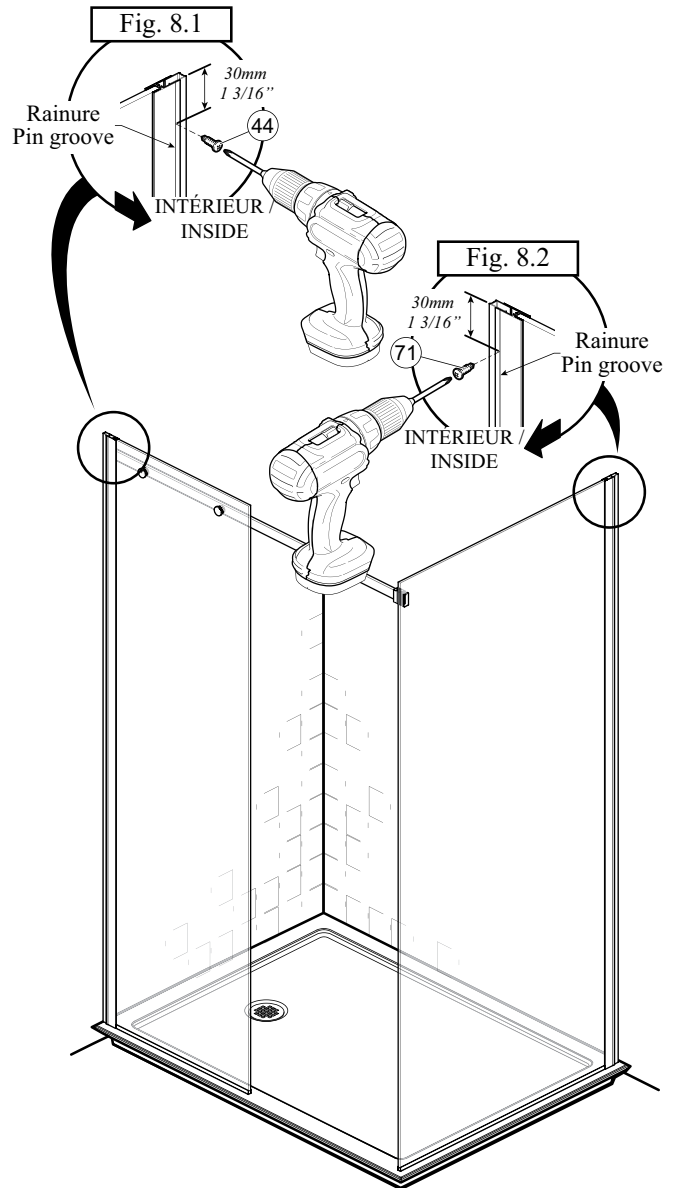

INSTALLATION EN COIN / CORNER INSTALLATION

Étape 9 - Installation du guide du panneau mobile

Choisir le **bloc** (gauche ou droite) qui fixe le **panneau fixe** dépendant du choix de l'ouverture de la porte (fig.9.1). Insérer le **bloc** à la base du **panneau fixe** au centre de la douche en prenant soin de mettre le **guide** du **panneau mobile** vers l'intérieur de la douche (fig. 9.2).

Important : S'assurer que le panneau fixe reste parallèle au seuil.

Marquer l'emplacement de la vis (fig. 9.2).

Pour une base d'acrylique, percer un trou de 3mm (3/32"), y appliquer une goutte de silicone puis visser le **guide** à la base à l'aide de la **vis de métal quadrex M4 25mm** (fig. 9.3).

Pour une base en céramique, percer un trou de 5mm (7/32"). Installer la **cheville d'ancrage** fournie dans le trou, appliquer une goutte de silicone et visser le **guide** à la base à l'aide de la **vis de métal quadrex M4 25mm** (fig. 9.4).

Assembler le reste du guide pour panneau mobile (fig.10.5).

Fig. 9.1

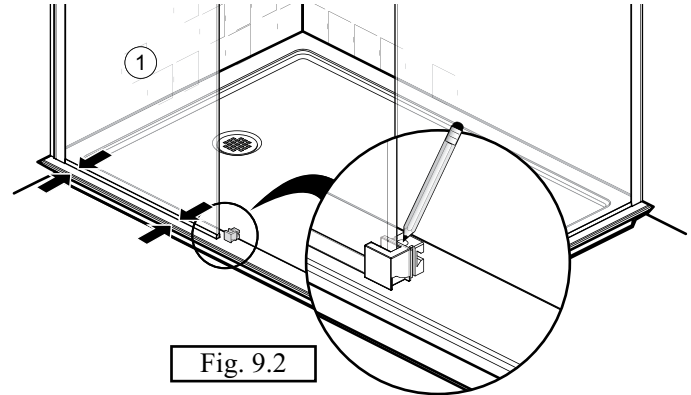
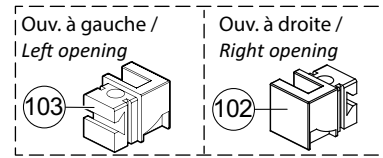

Step 9 - Mobile Panel Guide Installation

Choose the **block** (left or right) depending on opening previously chosen (fig.10.1). Insert the **block** at the bottom of the **fixed panel** base. The screw hole should be inside of the shower (fig. 9.2).

Important : Make sure that the fixed panel is parallel to the threshold.

Mark the location of the screw (fig. 9.2).

For an acrylic shower base, drill a hole of 3mm (3/32"). Apply a drop of silicone then screw the guide to the base with a **metal screw quadrex M4 25mm** (fig. 9.3).

For a ceramic shower base, drill a hole of 5mm (7/32"). Install the **wall anchor**, apply a drop of silicone then screw the guide to the base with a **metal screw quadrex M4 25mm** (fig. 9.4).

Assemble the rest of mobile pannel sliding guide (fig.9.5).

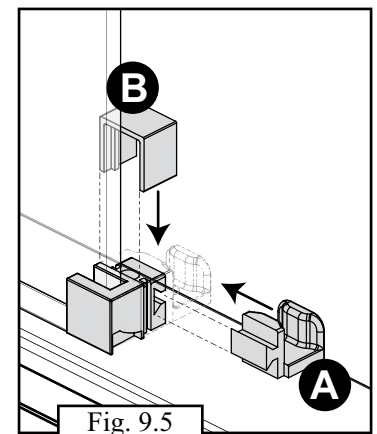
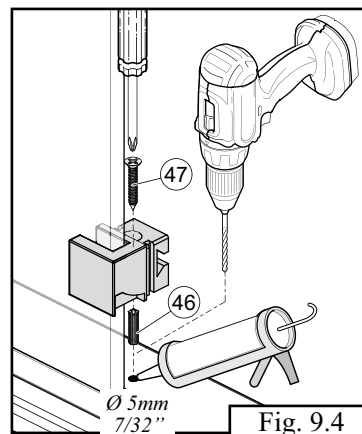
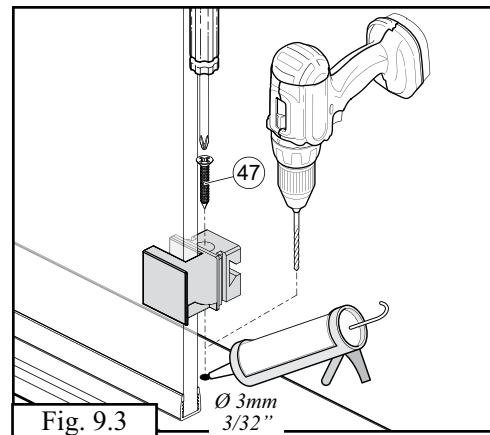

INSTALLATION EN COIN / CORNER INSTALLATION

Étape 10 - Installation du panneau mobile

Insérer le bas du **panneau mobile** dans le **guide**. Soulever doucement le **panneau mobile** puis accrocher les **roulettes** au **rail** (fig. 10.1).

Note : Une fois accroché, ne pas soulever le panneau mobile afin d'éviter qu'il tombe.

S'assurer que le côté du **panneau mobile** est parallèle au **panneau de retour** lorsqu'il est fermé afin d'éviter toute fuite d'eau. Pour modifier la position du **panneau mobile**, utiliser la clé hexagonale fournie pour ajuster les **roulettes** de l'intérieur de la douche (fig. 10.2).

Pour combler le vide restant entre le **panneau mobile** et le **panneau de retour**, ressortir doucement le **joint d'étanchéité** à l'aide d'un morceau de bois et du **maillet en caoutchouc** tel qu'illustré (fig. 10.3).

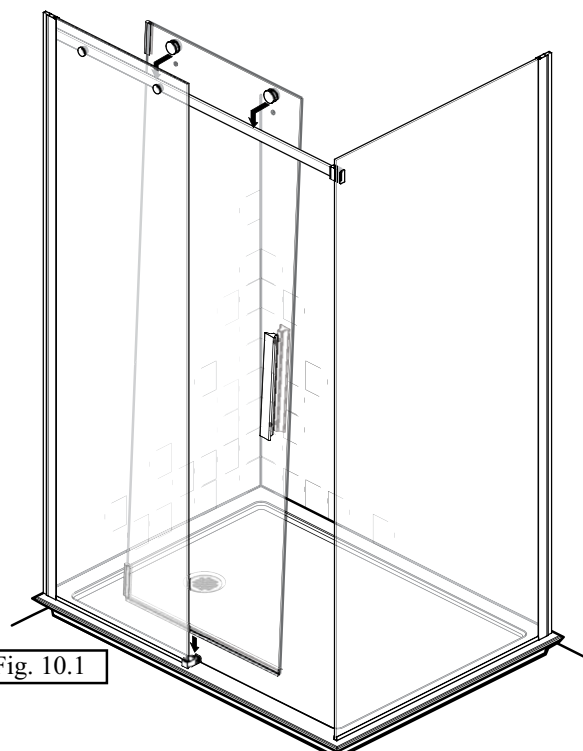

Fig. 10.1

Ajustement / Adjustment

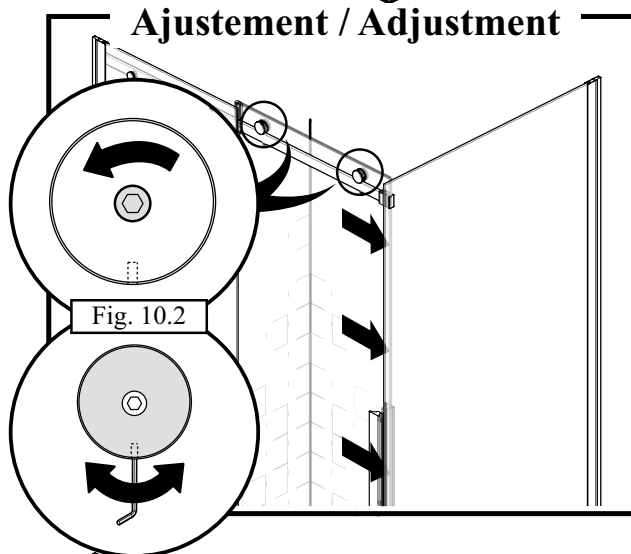

Fig. 10.2

Insert the bottom of the **mobile panel** in the **guide**. Gently raise the **mobile panel** to hang up rollers on the **rail** (fig. 10.1).

Note : Once installed, do not lift the mobile panel to prevent it from falling.

Make sure that the **mobile panel side** is parallel to the **return panel** when it's closed to avoid water leaks. Modify the **mobile panel position** by using the Allen key provided to adjust **rollers** from the inside of the shower (fig. 10.2).

If necessary, get out slowly the **PVC seal** with a piece of wood and a **rubber mallet** to fill the free space remains between the **mobile panel** and the **return panel** (fig. 10.3).

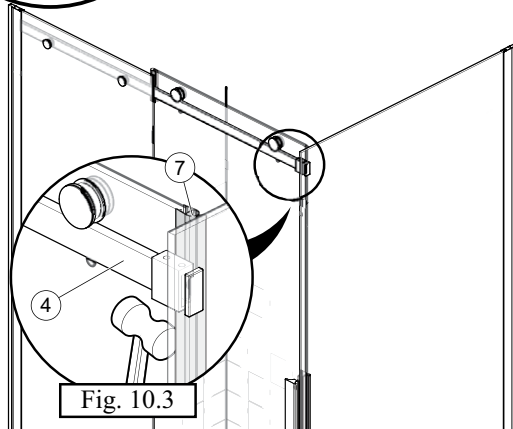

Fig. 10.3



INSTALLATION EN COIN/*CORNER INSTALLATION*

Étape 11 - Ajustement des butées de roulettes

À l'aide de la **clé hexagonale 3mm**, dévisser légèrement et ajuster les deux **butées d'arrêt** des roulettes se trouvant sous le **rail** à environ 1mm (1/16") de celui-ci de façon à ce que les **butées** ne touchent pas au **rail** (fig. 11).

Step 11 - Roller Stopper Adjustment

Using the **Allen Key Hex 3**, unscrew and adjust both **roller stoppers** below the **rail**. Adjust them at 1mm (1/16") under the **rail** to avoid contact with it (fig. 11).

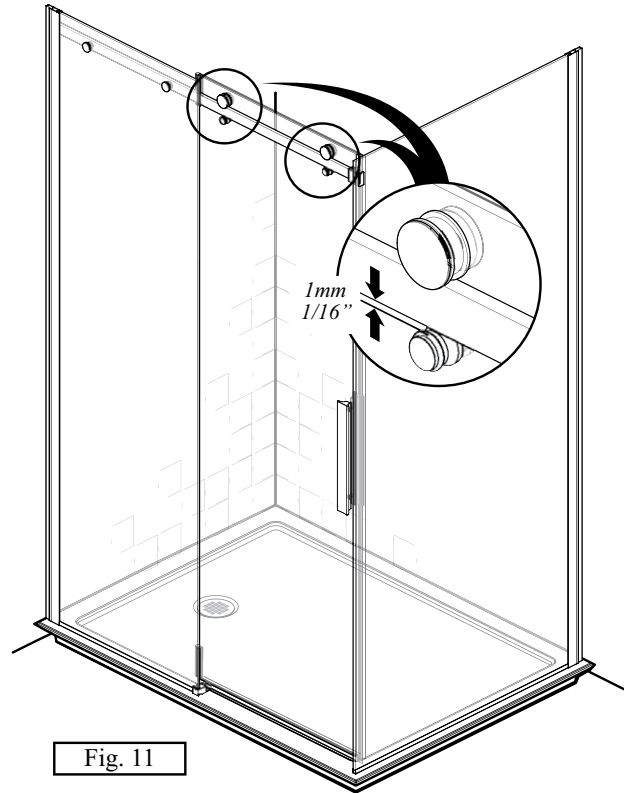

Fig. 11

Étape 12 - Installation des déflecteurs d'eau

Retirer la protection de PVC dans le bas du panneau mobile (fig. 12.1).

Installer le **défecteur d'eau** qui se pose verticalement sur le côté opposé à la poignée sur le **panneau mobile** (fig.12.2). Utiliser un **maillet en caoutchouc** si nécessaire.

Pour augmenter l'étanchéité, un deuxième **défecteur d'eau** est fourni pour le **panneau fixe** que vous pouvez installer si nécessaire selon le type d'installation (fig.12.3).

Step 12 - Water Deflectors Installation

Remove the **PVC protection** on the bottom of the **mobile panel** (fig. 12.1).

Install both **vertical water deflectors** on the opposite side of the **mobile panel handle** (fig. 12.2). If necessary, use a **rubber mallet**.

To increase the sealing, a second **water deflector** is included for the **fixed panel**. If necessary, you can install it depending of your installation type (fig. 12.3).

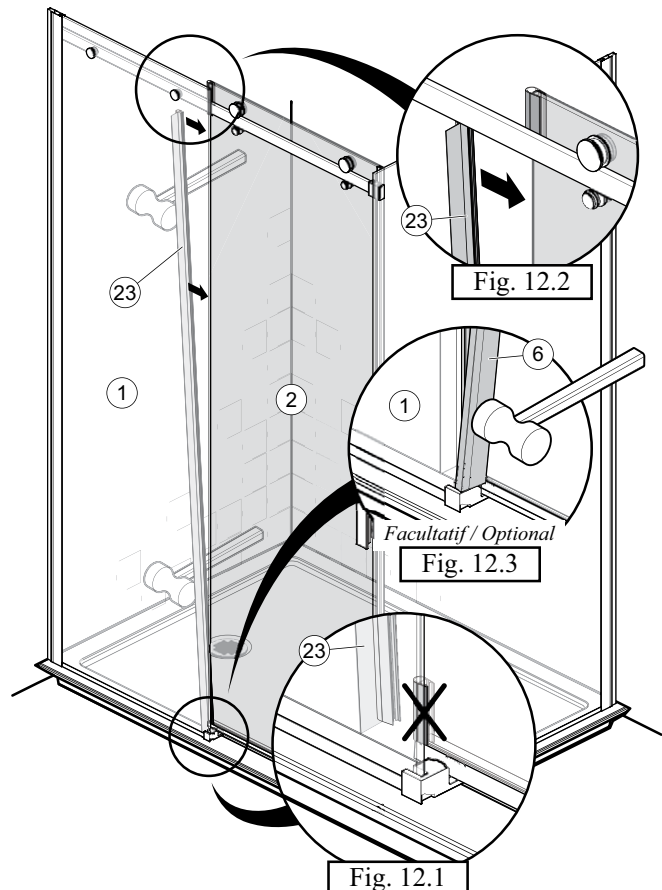

Fig. 12.1

Fig. 12.2

Fig. 12.3

INSTALLATION EN COIN / CORNER INSTALLATION

Étape 13 - Installation du seuil et du capuchon de coin

Mesurer la distance entre l'extrémité du **guide** située au centre de la base et du **panneau de retour**. Couper l'**extrusion du seuil** de cette distance tel qu'illustré (fig. 13.1).

Insérer le **seuil** dans le **guide** en prenant soin d'être parallèle à la base (fig. 13.3).

Choisir le **capuchon de coin** en fonction de l'ouverture choisie précédemment et insérer sur le **seuil** près du **panneau de retour** (fig. 13.2). S'assurer que le **panneau mobile** glisse correctement dans le **capuchon de coin** puis marquer l'emplacement de la vis (fig. 13.3).

Pour une base d'acrylique, percer un trou de 3mm (3/32"), y appliquer une goutte de silicone puis visser le **capuchon** à la base à l'aide de la **vis de métal quadrex M4 25mm** (fig. 13.4).

Pour une base en céramique, percer un trou de 5mm (7/32"). Installer la cheville d'ancrage fournies dans le trou, appliquer une goutte de silicone et visser le capuchon à la base à l'aide de la **vis de métal quadrex M4 25mm** (fig. 13.5).

Step 13 - Sill and Corner Cap Installation

Measure the distance from the end of the **guide** to the **return panel** and cut the **extrusion sill** using this measurement (fig.13.1).

Insert the **extrusion sill** inside the **guide** and make sure to be parallel to the shower base (fig. 13.3).

Choose the **corner cap** depending of the opening side chosen previously and insert the **extrusion sill** near to the **return panel** (fig. 13.2). Make sure the **mobile panel** slides properly in the **corner cap** then mark the location of the screw (fig. 13.3).

For an acrylic shower base, drill a hole of 3mm (3/32"). Apply a drop of silicone then screw the **corner cap** to the base with a **metal screw quadrex M4 25mm** (fig. 13.4).

For a ceramic shower base, drill a hole of 5mm (7/32"). Install the **wall anchor**, apply a drop of silicone then screw the **guide** to the base with a **metal screw quadrex M4 25mm** (fig. 13.5).

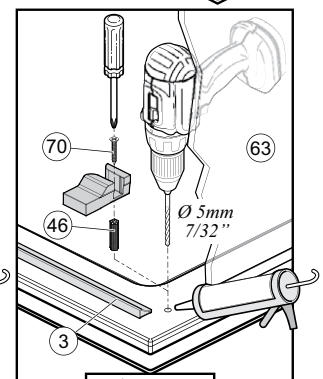
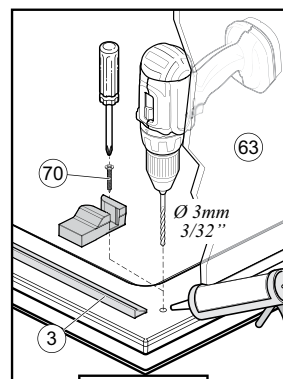
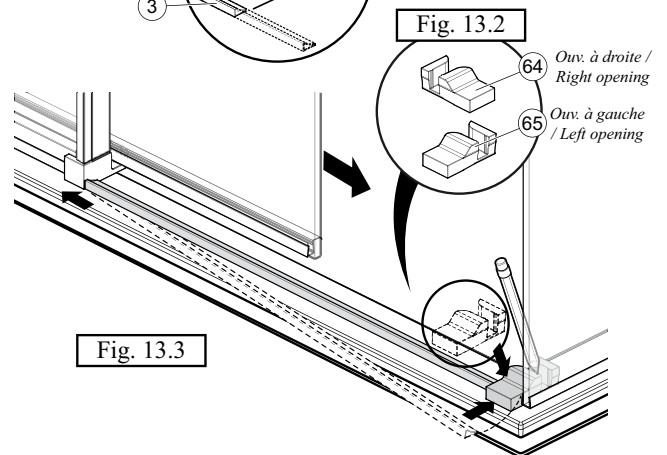
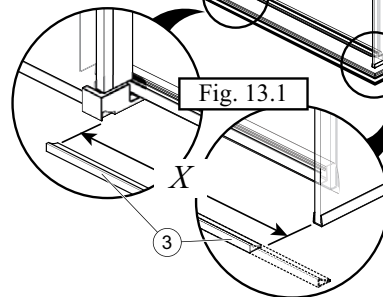
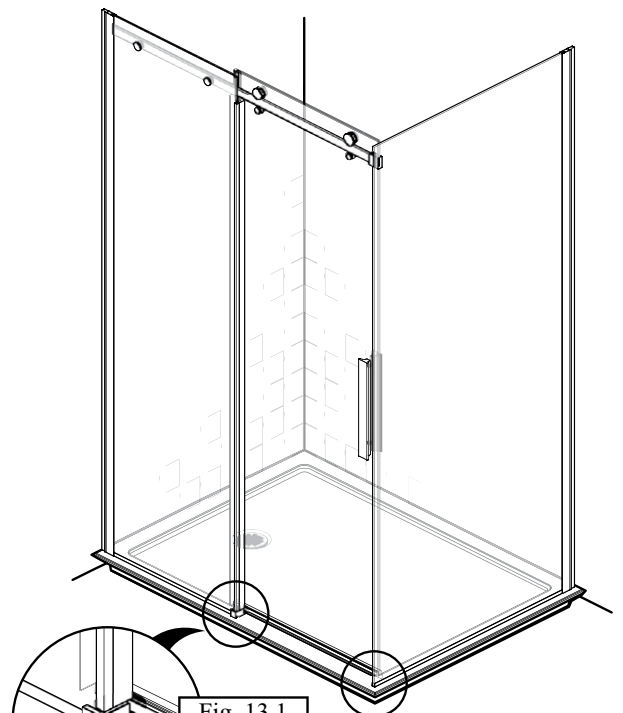

INSTALLATION EN COIN/CORNER INSTALLATION

Étape 14 - Installation de l'extrusion du panneau mobile

Step 14 - Extrusion Installation of Mobile Panel

Retirer le ruban double face du capuchon du rail (fig.14.1). Insérer le capuchon dans le rail du côté du panneau fixe (fig.14.1).

Remove the double face tape in the rail connector end cap (fig 14.1). Clip the end cap to the rail on fixed panel side (fig 14.1).

Installer le PVC aimanté (#104) sur le panneau mobile et mettre l'aimant autocollant (#105) sur celui-ci (fig.14.2). Note : Le haut de l'aimant doit être égal au haut du panneau mobile et du PVC aimanté.

Install the magnetic PVC (#104) on the mobile panel and place the magnet with double face tape (#105) on this one (fig.14.2). Note: The top of the magnet must be equal to the top of the mobile panel and magnetic PVC.

Aligner l'aimant autocollant (#105) en haut avec le PVC aimanté (#104) (fig.14.3). Couper l'excédant de l'aimant au bas si nécessaire. Retirer le ruban double face sur la partie extérieure.

Align magnet with double face tape (#105) at the top with the magnetic PVC (#104) (fig.14.3). Cut excess magnet at the bottom if necessary. Remove the double face tape on the outside part then.

Fermer délicatement le panneau mobile vers le mur afin de fixer l'aimant au mur. (fig.14.4)

Gently close the mobile panel towards the wall to fix the magnet to the wall (fig. 14.4).

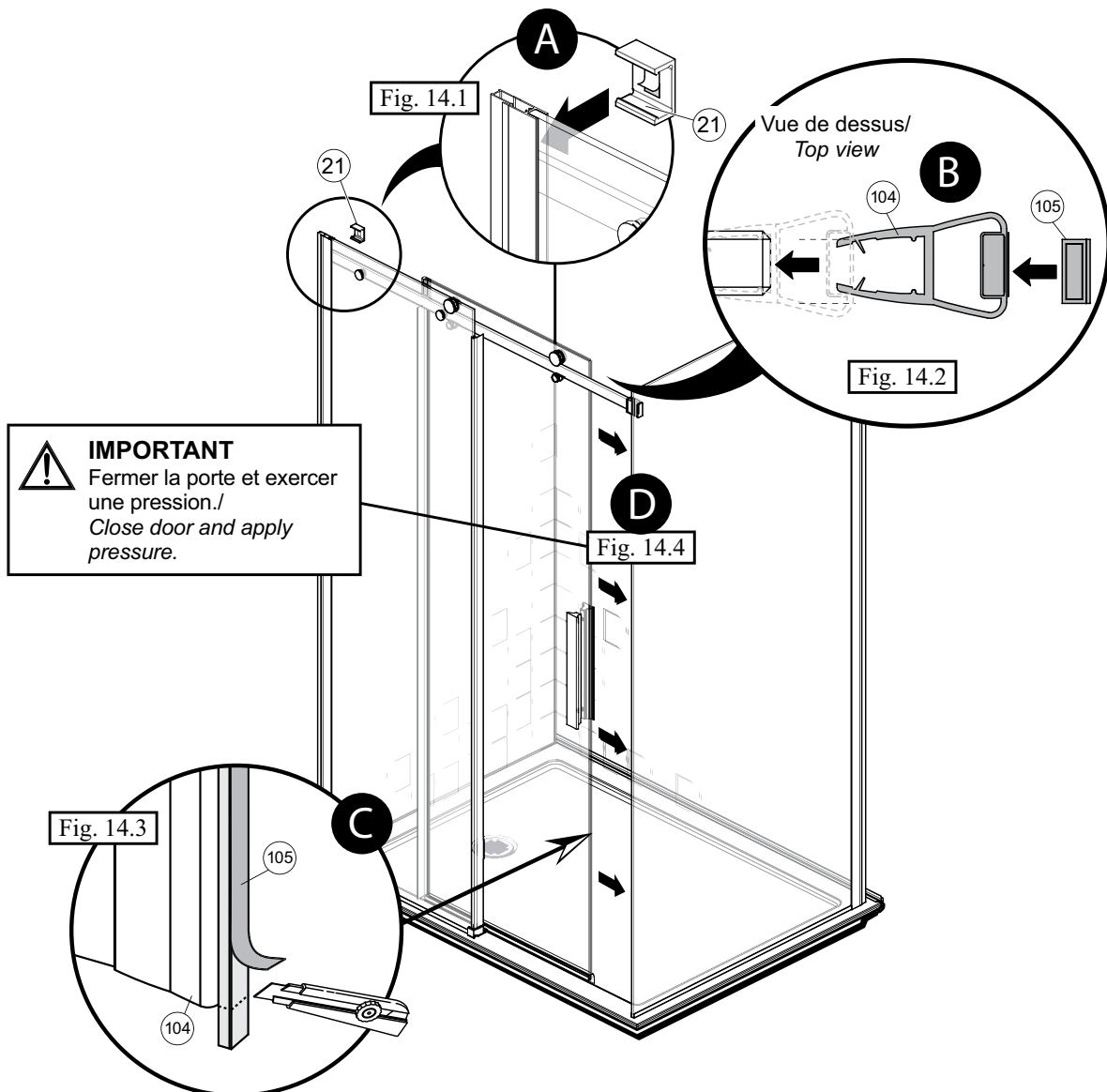

INSTALLATION EN COIN/*CORNER INSTALLATION*

Étape 15 - Application du calfeutrant

Appliquer un joint de calfeutrant entre la base et le **seuil**, puis entre la base et le **panneau fixe**, entre la base et le **panneau de retour** et au bas des **montants** (fig. 15).

Retirer le ruban double face du **capuchon du rail** (fig 15.1). Insérer le **capuchon** dans le **rail** du côté du **panneau fixe** (fig 15.1).

IMPORTANT : Appliquer le calfeutrant à l'extérieur de la douche seulement pour éviter toute fuite d'eau.

Attendre 24 heures avant d'utiliser la douche.

Votre installation est maintenant complétée!

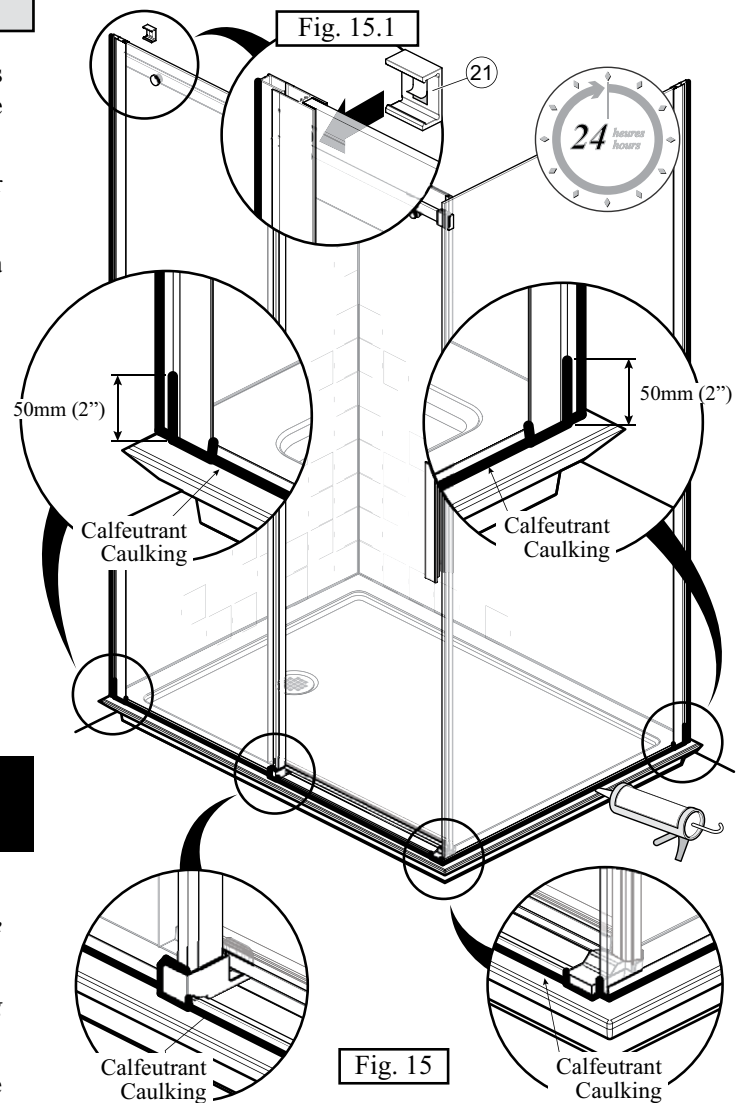

Step 15 - Caulking

Apply a bead of caulking between the shower base and the **sill**, then between the base and the **fixed panel**, between the base and the **return panel** and at the bottom of the **jambes** (fig. 15).

Remove the double face tape in the **rail connector end cap** (fig 15.1). Clip the **end cap** to the **rail** on **fixed panel side** (fig 15.1).

IMPORTANT: Apply caulking only on the exterior of the shower to avoid any water leaks.

Wait 24 hours before using the shower.

Your installation is now complete!

INSTALLATION EN COIN/*CORNER INSTALLATION*

Inversion du sens de l'ouverture

1) Dévisser la poignée à l'aide d'une clé hexagonale 4mm, laisser les **tampons protecteurs** en place. Inverser la **poignée extérieure et intérieure** et revisser (fig. 16.1).

2) Dévisser complètement les **roulettes** à l'aide d'une clé hexagonale 4mm, inverser les roulettes et revisser en place (fig. 16.2). Assurez-vous que la bague à cam se retrouve vers le bas (fig. 16.3).

3) Dévisser complètement les **butées de roulette** à l'aide d'une clé hexagonale 3mm, inverser et revisser en place en s'assurant qu'elles soient ajustées au plus bas (fig. 16.4).

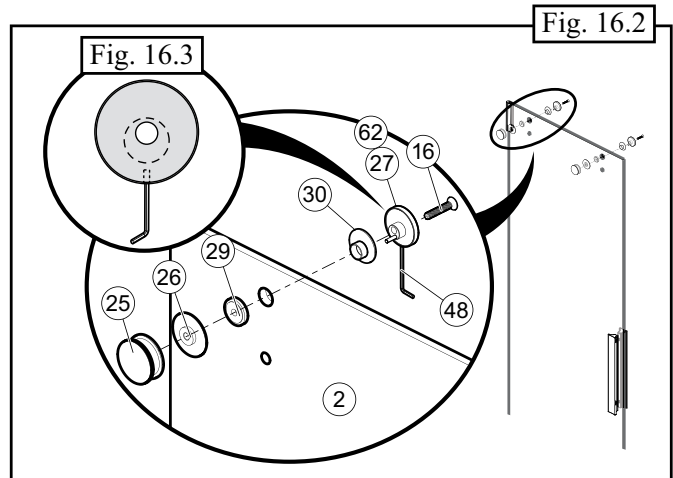
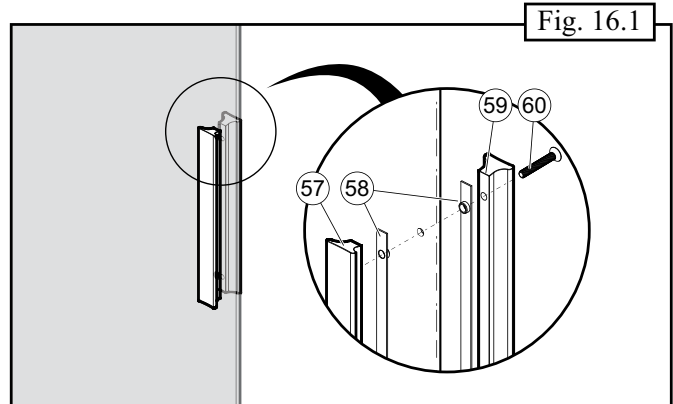

Door Opening Reversal

1) Unscrew the handle using a 4mm Allen key, keep the **handle protective pads** in place. Reverse the **outside handle** and **inside handle** and screw back in place (fig. 16.1).

2) Unscrew the **rollers** completely the using a 4mm Allen key, reverse the **rollers** and screw them back in place (fig. 16.2). Make sure the **rollers** are adjusted to let the hole of the roller's cam bushing in bottom position (fig. 16.3).

3) Unscrew the **roller stoppers** completely using a 3mm Allen key, reverse and screw them back in place (fig. 16.4). Make sure they are in lower position.

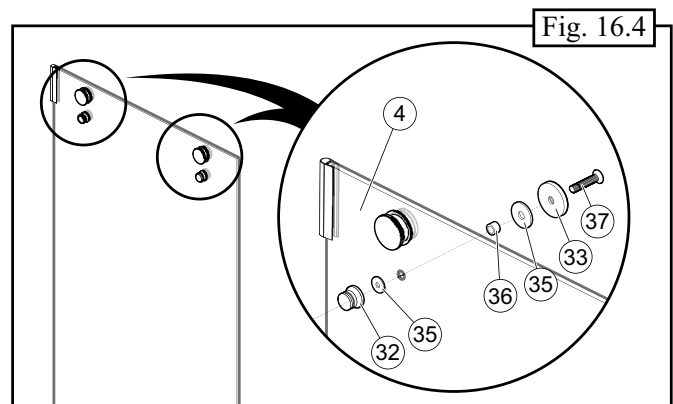

Entretien et nettoyage

Pour éviter les bris et vous assurer d'un fonctionnement optimal, il est nécessaire de suivre ces recommandations lors de l'entretien de votre produit Kalia. Les dommages par un traitement inapproprié ne sont pas couverts par la garantie Kalia.

- Rincer à l'eau propre et essuyer avec un chiffon de coton doux ou une éponge. Ne jamais utiliser de matériel abrasif tel que brosse ou éponge à récurer pour nettoyer les surfaces.
- Pour les souillures tenaces, utiliser un détergent liquide doux tel que le liquide à vaisselle et de l'eau chaude. Ne pas utiliser de nettoyant abrasif et acide.
- Lire attentivement l'étiquette du produit de nettoyage afin de vérifier qu'il soit adéquat. Toujours essayer la solution de nettoyage sur une surface moins apparente avant de l'appliquer sur la totalité de la surface.
- Rincer complètement avec de l'eau immédiatement après l'application du nettoyant.
- Un nettoyage régulier prévient l'accumulation de saleté et souillures tenaces.

Maintenance and Cleaning

To avoid damage and optimize your product, you must follow the below recommendations when maintaining your Kalia product. Damages resulting from inappropriate handling are not covered by the Kalia warranty.

- Rinse with clean water and dry with a soft cotton cloth or sponge. Do not use anything abrasive such as a scouring brush or sponge to clean the surfaces.
- For tough stains, use a gentle liquid detergent such as dish soap and hot water. Do not use an abrasive and acidic cleaner.
- Carefully read the label on the cleaning product to make sure it is safe and appropriate. Always try the cleaning solution on a less visible surface before applying it to the rest.
- Completely rinse with water immediately after applying the cleaner.
- Regular cleaning prevents the accumulation of dirt and tough stains.

Garantie

GARANTIE LIMITÉE

Kalia inc. offre la garantie limitée expresse suivante sur ses produits. Cette garantie s'adresse uniquement au propriétaire/utilisateur original pour un usage personnel domestique et elle débute à la date d'achat du produit. La garantie n'est pas transférable au propriétaire subséquent. Des restrictions additionnelles s'appliquent aux utilisations commerciales.

GARANTIE 10 ANS LIMITÉE POUR LES PORTES DE DOUCHE KALIA

Kalia inc. garantit pour 10 ans ses portes de douches contre tout défaut de matériel ou de fabrication dans des conditions normales d'utilisation et d'entretien tant et aussi longtemps que l'acheteur/propriétaire possède sa résidence.

Kalia inc. procédera, à sa discrétion, à la réparation ou au remplacement de pièces, ou de produits trouvés défectueux pour un usage domestique normal pour lequel il a été conçu.

La présente garantie exclut tout dommage causé en tout ou en partie par des erreurs d'installation, abus d'usage, utilisation non-conforme, négligence, accident, entretien non-conforme, produits abrasifs.

Kalia inc. n'est aucunement responsable pour tous frais de main-d'œuvre ou tous autres frais reliés à l'installation d'un produit, sa réparation ou son remplacement ainsi que pour tout dommage ou incident, dépense, perte directe ou indirecte.

Dans tous les cas, Kalia inc., ne peut être tenue responsable de tout montant excédant le prix d'achat du produit qui a été déboursé par le propriétaire/utilisateur, l'entrepreneur ou le constructeur.

RESTRICTIONS COMMERCIALES

En plus des conditions et restrictions mentionnées ci-dessus, la période de garantie relative à tout produit installé dans le cadre d'une application commerciale est de un (1) an à compter de la date d'achat originale par le propriétaire/utilisateur, l'entrepreneur ou le constructeur auprès d'un détaillant autorisé. Si le produit est utilisé en étalage, la période de garantie est d'un (1) an.

SERVICE

Pour se prévaloir du service en vertu de la présente garantie, veuillez communiquer avec Kalia inc., soit par l'entremise de votre détaillant ou encore directement à nos bureaux à 1-877-GO-KALIA (1-877-465-2542) ou en écrivant à : service@KaliaStyle.com ou à : Kalia inc., Service à la clientèle, 1355, 2^e Rue, Sainte-Marie (Québec) Canada G6E 1G9. Assurez-vous de pouvoir fournir toute l'information nécessaire concernant votre demande soit : description du problème et du produit, numéro de modèle, la couleur, le numéro de série, le fini, la date de l'achat, le nom du détaillant en plus de votre facture originale. Pour toute autre information ou pour connaître un réparateur près de chez vous, n'hésitez pas à nous contacter.

CETTE GARANTIE EST OFFERTE EXCLUSIVEMENT EN LIEU ET PLACE DE TOUTE AUTRE GARANTIE, Y COMPRIS LES GARANTIES DE QUALITÉ MARCHANDE OU D'APTITUDE DE PRODUIT POUR UNE APPLICATION PARTICULIÈRE.

Ceci est la garantie originale écrite de Kalia inc.

Warranty

LIMITED WARRANTY

Kalia Inc. offers the following express limited warranty on its products. This warranty extend only to the original owner/end-user for personal household use and are effective as of the date of purchase. The warranty is not transferable to subsequent owners. Additional limitations may apply for commercial use.

10 YEAR LIMITED WARRANTY ON KALIA SHOWER DOORS

Kalia Inc. guarantees all aspects of its shower doors to be free of defects in material and workmanship for normal residential use for as long as the original consumer-purchaser owns his or her home. If a defect is found during normal residential use, Kalia Inc. may, at its sole discretion, elect to repair or provide a replacement part or product.

Damage to a product caused by accident, misuse, or abuse is not covered under this warranty. Improper care and cleaning shall have the effect of rendering this warranty void. Kalia Inc. is not responsible for labor, installation or other incidental or consequential expenses. Under no circumstances shall the liability of Kalia Inc. exceed the purchase price paid for a shower door by the owner/end-user, contractor or builder.

COMMERCIAL LIMITATIONS

In addition to the previously mentioned conditions and limitations, the warranty period for products installed for commercial applications, or used in commercial ventures, shall cover a period of one (1) year from the initial date of purchase by the owner/end-user, contractor or builder from an authorized dealer. If the product is sold by Kalia Inc. as a display item, a one (1) year warranty applies.

WARRANTY SERVICE

If you wish to make a claim under this warranty, you may contact Kalia through your Dealer or directly at 1-877-GO-KALIA (1-877-465-2542) or again by writing to: service@KaliaStyle.com or to: Kalia Inc., Attn: Customer Service Dept., 1355 2nd Street, Sainte-Marie (Québec) G6E 1G9 Canada. Be sure to provide all pertinent information related to your claim, including a complete description of the problem you are experiencing, the product name, product model number, color, finish, and finally the date and the location where the product was purchased. Also include the product's serial number or original receipt. For more information or to obtain the name and address of the service and repair centre nearest you, call 1-877-GO-KALIA.

EXCEPT AS SET FORTH HEREIN, KALIA INC. PROVIDES NO OTHER WARRANTIES, EITHER EXPRESS OR IMPLIED, INCLUDING IMPLIED WARRANTIES OF FITNESS AND MERCHANTABILITY FOR A PARTICULAR PURPOSE OR COMPLIANCE WITH ANY CODE.

This is the exclusive written warranty of Kalia Inc.



Kalia

HISTOIRES D'EAU^{MD}
ONCE UPON A TIME...WATER[®]

1355, 2^e Rue, Parc industriel
Sainte-Marie (Québec)
Canada G6E 1G9

T 418 387-9090
1 877 GO KALIA (1 877 465-2542)
F 418 387-9089

KaliaStyle.com    **in**   