

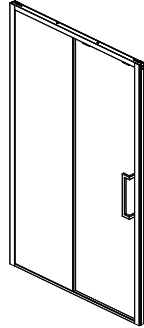

HISTOIRES D'EAU^{MD}
ONCE UPON A TIME...WATER[®]



IKONIK^{MC/TM}
avec/with **KaliaProtek^{MC/TM}**

**Installation en alcôve/
*Alcove Installation***

Porte de douche coulissante en alcôve avec panneau fixe
et panneau mobile (48" ou 60")

*Alcove sliding shower door with fixed panel and mobile
panel (48" or 60")*

www.KaliaStyle.com

Instructions d'installation - Garantie
Installation Instructions - Warranty

Conserver ce guide après l'installation car il contient des informations utiles pour le service et la garantie.

Keep these instructions after you have finished the installation, it contains useful information regarding service and warranty.

Merci d'avoir choisi Kalia !

Merci d'avoir choisi un produit Kalia et de faire confiance à notre entreprise.

Kalia a une philosophie d'affaires basée sur des valeurs fondamentales dont l'innovation et l'excellence ainsi qu'un service personnalisé adapté aux exigences d'aujourd'hui et de demain. Nous sommes convaincus que ce produit saura vous plaire et surpassera vos exigences en termes de fiabilité et durabilité. Nous sommes là pour vous !

Dans ce guide vous trouverez toute l'information nécessaire à l'installation et au bon fonctionnement de votre produit Kalia.

Dans le but d'assurer une installation et une utilisation optimales veuillez prendre quelques minutes pour étudier ce guide.

En cas de problème d'installation ou de performance, veuillez communiquer avec nous au numéro sans frais **1 877 GO KALIA (1 877 465-2542)** ou par courriel au **service@KaliaStyle.com**.

Nous vous remercions encore une fois d'avoir choisi un produit Kalia.

Thank you for choosing Kalia!

Thank you for choosing a Kalia product and for placing your trust in our company.

Kalia has a business philosophy based on solid core values that are focused on providing innovation and excellence as well as a personalized service designed to meet the changing needs of today and tomorrow.

We are convinced that you will be fully satisfied with your new Kalia product and that it will exceed your expectations in terms of reliability and durability. At Kalia, we put our expertise to work for you!

This guide contains all the information necessary for the installation and proper use of your Kalia product. To ensure the smooth installation and optimal use of your product, we recommend to take a few moments to study the information provided in this guide.

*In the event that you should encounter a problem related to the installation or the performance of this product, please contact us at our toll-free line **1 877 GO KALIA (1-877-465-2542)** or by email at: **service@KaliaStyle.com**.*

Thank you once again for choosing Kalia.

Renseignements importants

IMPORTANT

- Lire attentivement le présent guide avant l'installation.
- Respecter tous les codes de plomberie et de bâtiment locaux.
- Assurez-vous d'avoir tous les outils et matériaux nécessaires à l'installation.
- Il est recommandé de porter des lunettes de sécurité en tout temps lors de l'installation.
- Vérifier que toutes les pièces illustrées à la section *Schéma des pièces* sont incluses et qu'**aucune pièce n'est endommagée**.
- Manipuler les pièces avec soin.
- Les panneaux sont fait de verre trempé et ne peuvent être coupés ou percés.
- **Assurez-vous d'avoir un seuil de douche minimum de 60 mm (2 3/8 po) pour une installation adéquate.**

REMARQUE

- L'installation de la porte de douche requiert deux personnes.
- Couvrir le drain de la douche afin d'éviter de perdre des pièces.
- Avant l'installation, déballer la porte de douche et vérifier que toutes les pièces sont incluses et qu'elles sont en bon état (voir *schéma des pièces de rechange*). Si un problème survient, le signaler immédiatement au vendeur.
- Lors de nouvelles installations, avant d'installer la porte, assurez-vous d'avoir suffisamment d'espace de dégagement pour une utilisation adéquate de la porte.
- Vérifier que la structure des murs comporte les renforts appropriés pour supporter le poids de la porte de douche; au besoin et si possible, ajouter des montants d'ossature de 2" x 4" vis-à-vis les montants muraux de la porte ou utiliser des ancrages appropriés au type de revêtement mural.

Kalia se réserve le droit d'apporter toute modification au design du produit et ceci sans préavis. Utiliser le manuel d'installation fourni dans l'emballage.

Kalia n'est pas responsable des problèmes causés par une installation non conforme aux directives énoncées dans le présent guide.

Bonne installation!

Important Information

IMPORTANT

- *Read this guide before proceeding with the installation.*
- *Respect all local plumbing and building codes.*
- *Make sure you have all the tools and materials needed for installation.*
- *It is recommended to wear safety glasses at all times during the installation.*
- *Make sure all the parts shown in the Parts Diagram section are included and **in good condition**.*
- *Manipulate parts with care.*
- *The glass of the panels is tempered glass and must not be cut or drilled.*
- ***Make sure to have a shower base threshold minimum of 60 mm (2 3/8 po) for a proper installation.***

COMMENT

- *Two people are required to install the shower door.*
- *Cover the drain of the shower so no parts are lost.*
- *Before installing, take the shower door out of the packaging and make sure all the parts are included and that they are in good shape (see the service parts diagram). If there is a problem, report it immediately to the seller.*
- *For new constructions, before installing the shower door, make sure there is sufficient clearance to properly use the shower door.*
- *Make sure the wall structure is built to support the shower door weight; as required and if possible, install 2"x 4" wall studs behind the door wall jambs or use appropriated anchors for the wall covering type.*

Kalia reserves the right to make any changes to the design of the product, without notice. Use the installation instruction supplied with the product.

Kalia is not responsible for problems caused by an installation not executed in accordance with the directions given in this guide.

Good installation!

Schéma des pièces

Parts Diagram

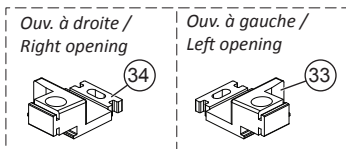
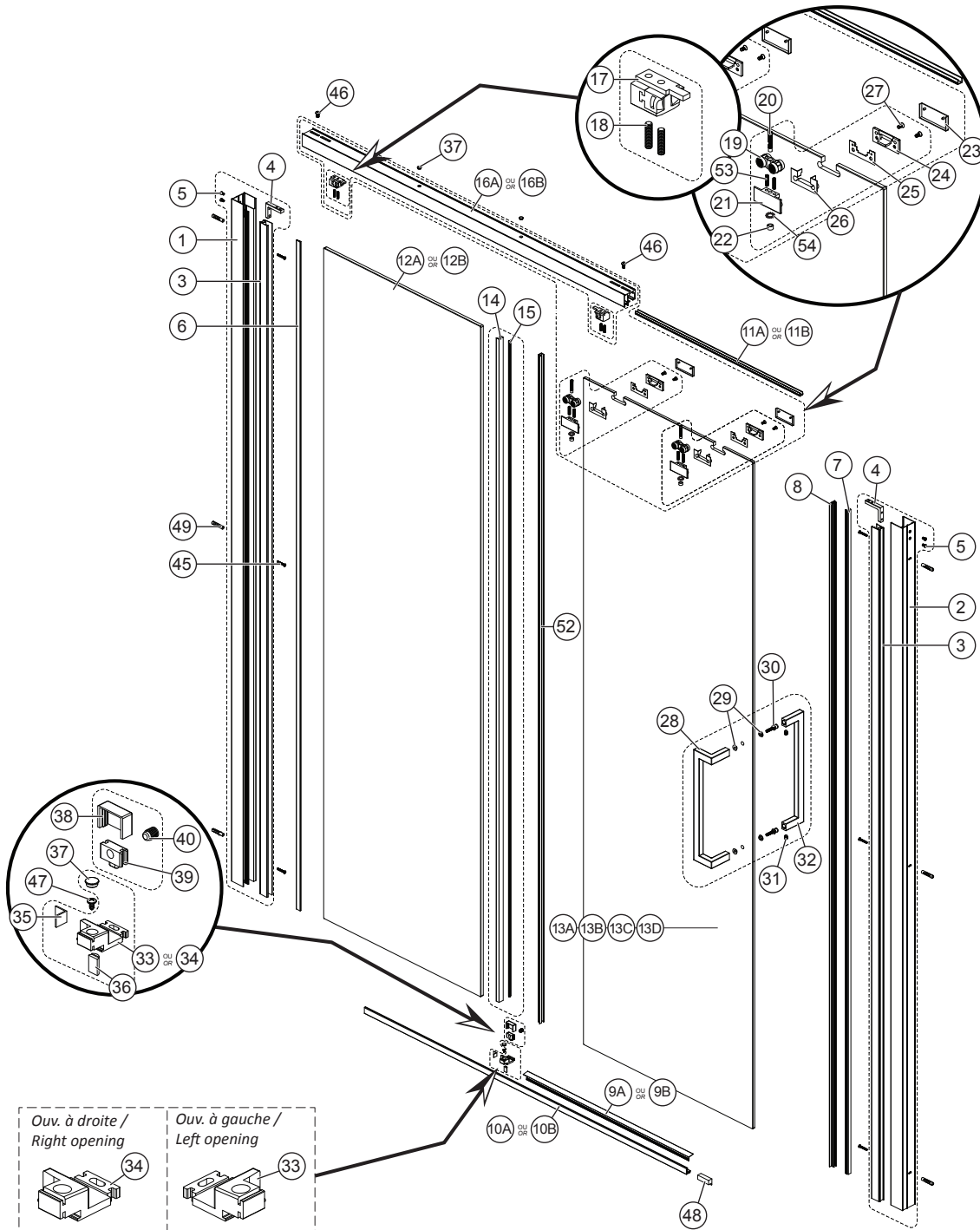

Outils fournis/Provided tools

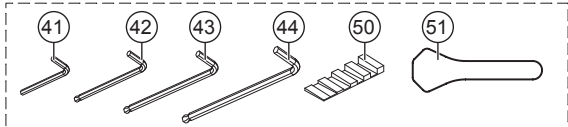

INSTALLATION EN ALCÔVE / ALCOVE INSTALLATION

PAGE 1/2

DR2183-XXX-XXX OU/OR DR2184-XXX-XXX (48") OU/OR DR1841-XXX-XXX/DR2186-XXX OU/OR DR1841-XXX-XXX/DR2185-XXX (60")

Liste des pièces

Parts List

Sous-Assemblage / Sub-assembly	#	Numéro de pièce / Part Number	Description	Qté totale / Total qty
COMPOSANTES COMMUNES / UNIVERSAL COMPONENTS				
Ensemble du montant mural de gauche / Left wall jamb assembly				
105960-XXX *	1	105961-XXX *	Montant mural de gauche 2006mm (79") / Left wall jamb 2006mm (79")	1
	3	105962-160	Défecteur d'eau vertical pour montant mural 1978mm (77-7/8") / Vertical water deflector for wall jamb 1978mm (77-7/8")	1
	4	105963	Connecteur du rail / Rail connector	1
	5	105964	Vis du connecteur du rail / Rail connector Screw	2
	Ensemble du montant mural de droite / Right wall jamb assembly			
105965-XXX *	2	105966-XXX *	Montant mural de droite 2006mm (79") / Right wall jamb 2006mm (79")	1
	3	105962-160	Défecteur d'eau vertical pour montant mural 1978mm (77-7/8") / Vertical water deflector for wall jamb 1978mm (77-7/8")	1
	4	105963	Connecteur du rail / Rail connector	1
	5	105964	Vis du connecteur du rail / Rail connector Screw	2
	-	6	105967-160	Joint de serrage en PVC 1967mm (77-7/16") / PVC spline 1967mm (77-7/16")
-	7	105968	Joint de serrage en PVC pour couvercle du montant mural 1951mm (76-13/16") / PVC spline for wall jamb cover 1951mm (76-13/16")	1
-	8	105969-XXX *	Couvercle de montant mural 1951mm (76-13/16") / Wall jamb cover 1951mm (76-13/16")	1
Ensemble du scellant vertical de PVC / PVC vertical seal kit				
105970-XXX *	14	105971-XXX *	Profil d'aluminium pour déflecteur d'eau vertical 1950mm (76-7/8") / Aluminum profile for Vertical water deflector 1950mm (76-7/8")	1
	15	105972-160	Défecteur d'eau vertical 1920mm (76-7/8") / Vertical water deflector 1920mm (76-7/8")	1
Emballage sous-vide de poignée / Handle blister pack				
105973-XXX *	28	105974-XXX *	Poignée extérieure / External handle	1
	29	105975	Coussin intérieur et extérieur de protection pour poignée / Internal and external handle protective pad	4
	30	105976	Vis du bas pour poignée à fente / Slotted head bottom screw for Handle	2
	31	102407	Vis de pression pointu M5 x 5mm / Inner pointed set screw M5 x 5mm	2
	32	105977-XXX *	Poignée intérieure / Internal handle	1
Emballage sous-vide de la quincaillerie / Hardware blister pack				
-	Ensemble du guide de bas de porte pour ouverture à gauche / Left-opening bottom guide assembly			1
33	105979-XXX *	105980-XXX *	Guide de bas de porte pour ouverture à gauche / Left-Opening Bottom guide	1
35		105981	Tampon de protection / Protective pad	1
36		105982	Bloc anti-frottement interne / Internal sliding block	1
37		105983-XXX *	Capuchon décoratif / Decorative cap	1
-	Ensemble du guide de bas de porte pour ouverture à droite / Right-opening bottom guide assembly			1
34	105984-XXX *	105985-XXX *	Guide de bas de porte pour ouverture à droite / Right-Opening Bottom guide	1
35		105981	Tampon de protection / Protective pad	2
36		105982	Bloc anti-frottement interne / Internal sliding block	2
37		105983-XXX *	Capuchon décoratif / Decorative cap	1
-	Ensemble du guide amovible / Removable bottom guide assembly			1
38	105986-XXX *	105987-XXX *	Couvercle du guide amovible / Bottom guide removable cap	1
39		105988-XXX *	Support amovible du guide / Bottom guide removable support	1
40		105989	Guide ajustable / Adjustable bottom guide	1
-	Ensemble de clé allen 2, 2.5, 3, 4 / Allen keys kit 2, 2.5, 3, 4			1
41	104888	105015	Clé hexagonale Hex à rotule 2mm / Allen Key ball-point Hex 2mm	1
42		104889	Clé hexagonale Hex à rotule 2,5mm / Allen Key ball-point Hex 2,5mm	1
43		104890	Clé hexagonale Hex à rotule 3mm / Allen Key ball-point Hex 3mm	1
44		104891	Clé hexagonale Hex à rotule 4mm / Allen Key ball-point Hex 4mm	1
-	Ensemble de vis de montage / Mounting screws kit			1
45	105990	104121	Vis à métal quadrex SS - tête cylindrique ST4 x 50mm (2") / Metal screw quadrex SS - pan head ST4 x 50mm (2")	6
46		105991	Vis mécanique à tête ronde prise hexagonal M6 x 12 mm / Round head mechanical screw M6 x 12 mm	2
47		105992	Vis auto taraudeuse à tête bombée quadrex M4 x 10 mm / Self-taping pan quadrex Screw M4 x 10 mm	1
48	105993-XXX *	-	Capuchon de finition du seuil / End sill decorative cap	1
23	106014-XXX *	-	Capuchon de finition intérieur / Internal decorative cap	2
49	102205	-	Cheville d'ancrage / Wall anchor 6mm	6
50	104690	-	Bloc de mise à niveau / Stair shim	1
51	104119	-	Outil à joint de serrage / Spline tool	1

INSTALLATION EN ALCÔVE / ALCOVE INSTALLATION

PAGE 2/2

DR2183-XXX-XXX OU/OR DR2184-XXX-XXX (48") OU/OR DR1841-XXX-XXX/DR2186-XXX OU/OR DR1841-XXX-XXX/DR2185-XXX (60")

Liste des pièces

Parts List

COMPOSANTES CONNEXES / RELATED COMPONENTS						
(48")	9A	105994-160	-	-	Déflecteur encliquable pour le seuil avec encoches 569mm (22-3/8") / Snap-in notched PVC deflector for Sill 569mm (22-3/8")	1
(60")	9B	105995-160	-	-	Déflecteur encliquable pour le seuil avec encoches 749mm (29-1/2") / Snap-in notched PVC deflector for Sill 749mm (29-1/2")	1
(48")	10A	105996-XXX *	-	-	Seuil pour déflecteur encliquable 1160mm (45-5/8") / Sill for Snap-in PVC Deflector 1160mm (45-5/8")	1
(60")	10B	105997-XXX *	-	-	Seuil pour déflecteur encliquable 1464mm (57-5/8") / Sill for Snap-in PVC Deflector 1464mm (57-5/8")	1
(48")	11A	105998-XXX *	-	-	Profil d'aluminium de finition pour le rail 594mm (23-3/8") / Aluminum rail cover 594mm (23-3/8")	1
(60")	11B	105999-XXX *	-	-	Profil d'aluminium de finition 746mm (29-3/8") / Decorative aluminum profile 746mm (29-3/8")	1
(48")	12A	106000-XXX *	-	-	Panneau fixe 1973mm x 566mm (77-5/8" x 22-1/4") / Fixed panel 1973mm x 566mm (77-5/8" x 22-1/4")	1
(60")	12B	106001-XXX *	-	-	Panneau fixe 1973mm x 718mm (77-5/8" x 28-1/4") / Fixed panel 1973mm x 718mm (77-5/8" x 28-1/4")	1
(48") Droite / Right	13A	107634-XXX *	-	-	Panneau mobile ouverture à droite 1962mm x 614mm (77-1/4" x 24-5/16") / Right-opening mobile panel 1962mm x 614mm (77-1/4" x 24-5/16")	1
(48") Gauche / Left	13B	107635-XXX *	-	-	Panneau mobile ouverture à gauche 1962mm x 614mm (77-1/4" x 24-5/16") / Left-opening mobile panel 1962mm x 614mm (77-1/4" x 24-5/16")	1
(60") Droite / Right	13C	107609-XXX *	-	-	Panneau mobile ouverture à droite 1962mm x 766mm (77-1/4" x 30-1/4") / Right-opening mobile panel 1962mm x 766mm (77-1/4" x 30-1/4")	1
(60") Gauche / Left	13D	107608-XXX *	-	-	Panneau mobile ouverture à gauche 1962mm x 766mm (77-1/4" x 30-1/4") / Left-opening mobile panel 1962mm x 766mm (77-1/4" x 30-1/4")	1
Ensemble du rail préassemblé avec roulettes / Pre-installed Rail with Rollers assembly						1
Ensemble du rail préassemblé / Pre-installed Rail Kit						1
16A	106005-XXX *	106006-XXX *	-	-	Rail 1160mm (45-11/16") / Rail 1160mm (45-11/16")	1
-	-	-	-	-	Ensemble de butoir / Bumper assembly	2
17	-	106007	106008	-	Butoir / Bumper	1
18	-	-	106009	-	Vis de compression M5 x 20mm / Compression set screw M5 x 20mm	2
-	-	-	-	-	Ensemble de roulettes / Rollers assembly	2
19	-	106011	-	-	Roulettes / Rollers	1
20	-	106012	-	-	Vis d'ajustement à tête hexagonale M6 x 35mm / Adjustable hexagonal head Screw M6 x 35mm	1
22	-	106013	-	-	Espaceur de vis / Screw spacer	1
24	106010-XXX *	106015-XXX *	-	-	Clip de sécurité intérieure / Safety interior Clip	1
25	-	106016-XXX *	-	-	Tampon de protection intérieur / Internal protective pad	1
26	-	106017-XXX *	-	-	Tampon de protection extérieur / External protective pad	1
21	-	106018-XXX *	-	-	Clip de sécurité extérieur / Safety exterior Clip	1
53	-	106033	-	-	Vis M4 x 22mm / Set screw M4 x 22mm	2
54	-	106087	-	-	Rondelle de blocage dentelée D6 x 0,5mm / Serrated lock washer D6 x 0,5mm	1
27	-	104913	-	-	Vis mécanique à tête plate M5 x 12mm / Mechanical flat head screw M5 x 12mm	2
Ensemble du rail préassemblé avec roulettes / Pre-installed Rail with Rollers assembly						1
Ensemble du rail préassemblé / Pre-installed Rail Kit						1
16B	106020-XXX *	106021-XXX *	-	-	Rail 1464mm (57-5/8") / Rail 1464mm (57-5/8")	1
-	-	-	-	-	Ensemble de butoir / Bumper assembly	2
17	-	106007	106008	-	Butoir / Bumper	1
18	-	-	106009	-	Vis de compression M5 x 20mm / Compression set screw M5 x 20mm	2
-	-	-	-	-	Ensemble de roulettes / Rollers assembly	2
19	-	106011	-	-	Roulettes / Rollers	1
20	-	106012	-	-	Vis d'ajustement à tête hexagonale M6 x 35mm / Adjustable hexagonal head Screw M6 x 35mm	1
22	-	106013	-	-	Espaceur de vis / Screw spacer	1
24	106010-XXX *	106015-XXX *	-	-	Clip de sécurité intérieure / Safety interior Clip	1
25	-	106016-XXX *	-	-	Tampon de protection intérieur / Internal protective pad	1
26	-	106017-XXX *	-	-	Tampon de protection extérieur / External protective pad	1
21	-	106018-XXX *	-	-	Clip de sécurité extérieur / Safety exterior Clip	1
53	-	106033	-	-	Vis M4 x 22mm / Set screw M4 x 22mm	2
54	-	106087	-	-	Rondelle de blocage dentelée D6 x 0,5mm / Serrated lock washer D6 x 0,5mm	1
27	-	104913	-	-	Vis mécanique à tête plate M5 x 12mm / Mechanical flat head screw M5 x 12mm	2
-	37	105983-XXX *	-	-	Capuchon décoratif / Decorative cap	2
-	52	106031	-	-	Déflecteur vertical d'eau à ailette flexible pour panneau mobile 1962mm (77-1/4") / Vertical water deflector with soft fin for mobile panel 1962mm (77-1/4")	1

* XXX signifie que la couleur du fini ou le motif du verre doivent être spécifiés. / XXX means that the finish color or glass pattern must be specified.



Outils et matériaux nécessaires/*Necessary Tools and Materials*



Perceuse électrique/
Electric drill

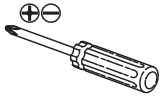

Tournevis/*Screwdriver*



Crayon/*Pencil*



Ruban à mesurer/
Measuring tape

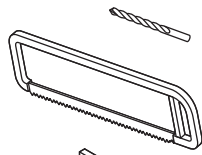

Mèches 6 mm (1/4") et/ou
3 mm (1/8")/ 6 mm (1/4")
or 3 mm (1/8") drill bits

Scie à métal/*Metal saw*

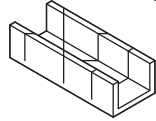

Boîte à onglet/*Miter box*

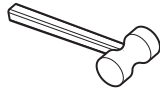

Maillet en caoutchouc/
Rubber Mallet

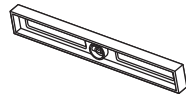

Niveau/*Level*

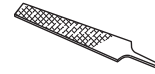

Lime à métal/*File*

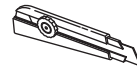

Couteau utilitaire/
Utility knife

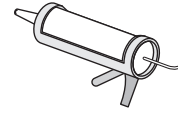

Calfeutrant clair
au silicone/*Clear
silicone caulking*

Ouverture à droite/*Right-opening*

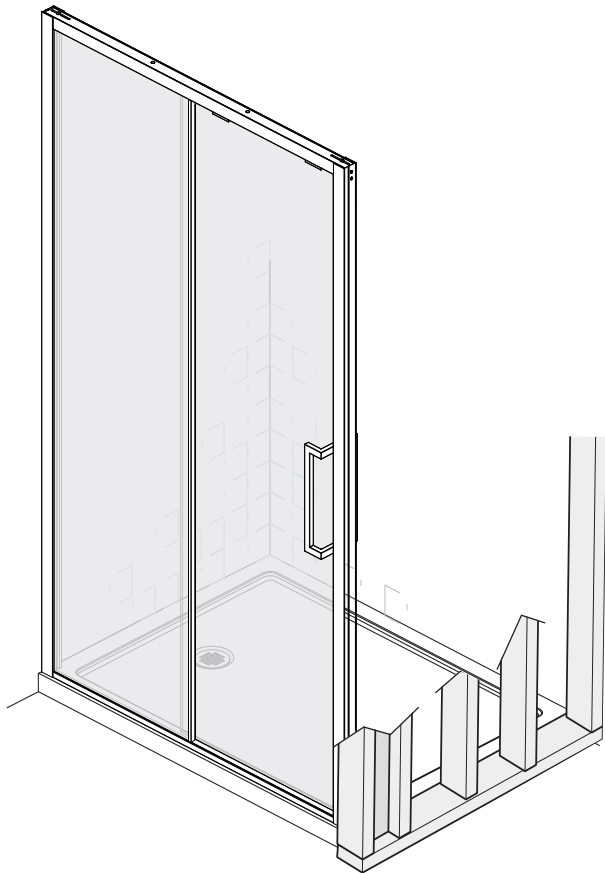

Ouverture à gauche/*Left-opening*

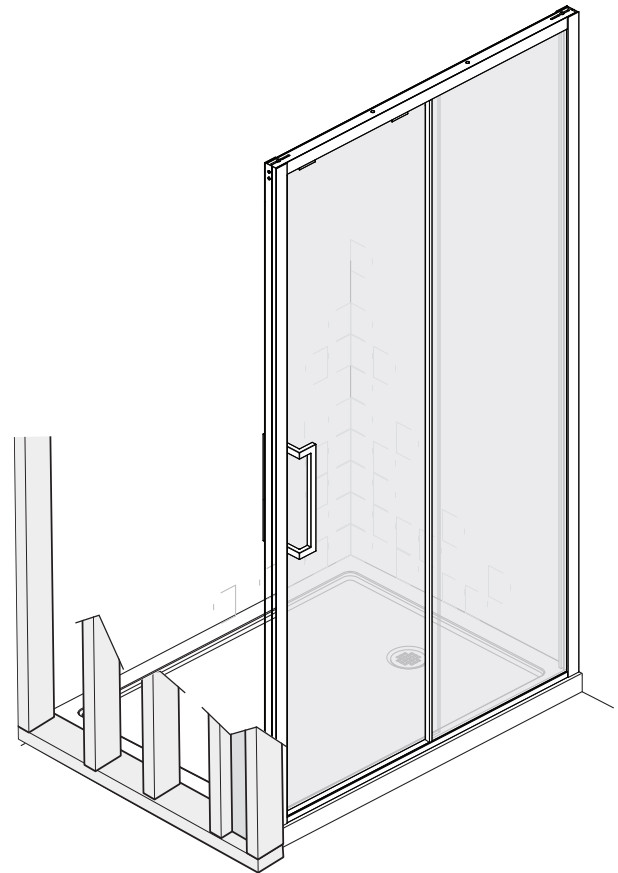

Ce modèle est utilisé dans ce guide pour illustrer l'installation.
In this guide, this model is used to demonstrate this installation.

INSTALLATION EN ALCÔVE / ALCOVE INSTALLATION

Étape/Step

1

Valider la conformité de l'emplacement
(Installateur qualifié, recommandé)/
Validate the installation conformity of the base
(Qualified installer is recommended)

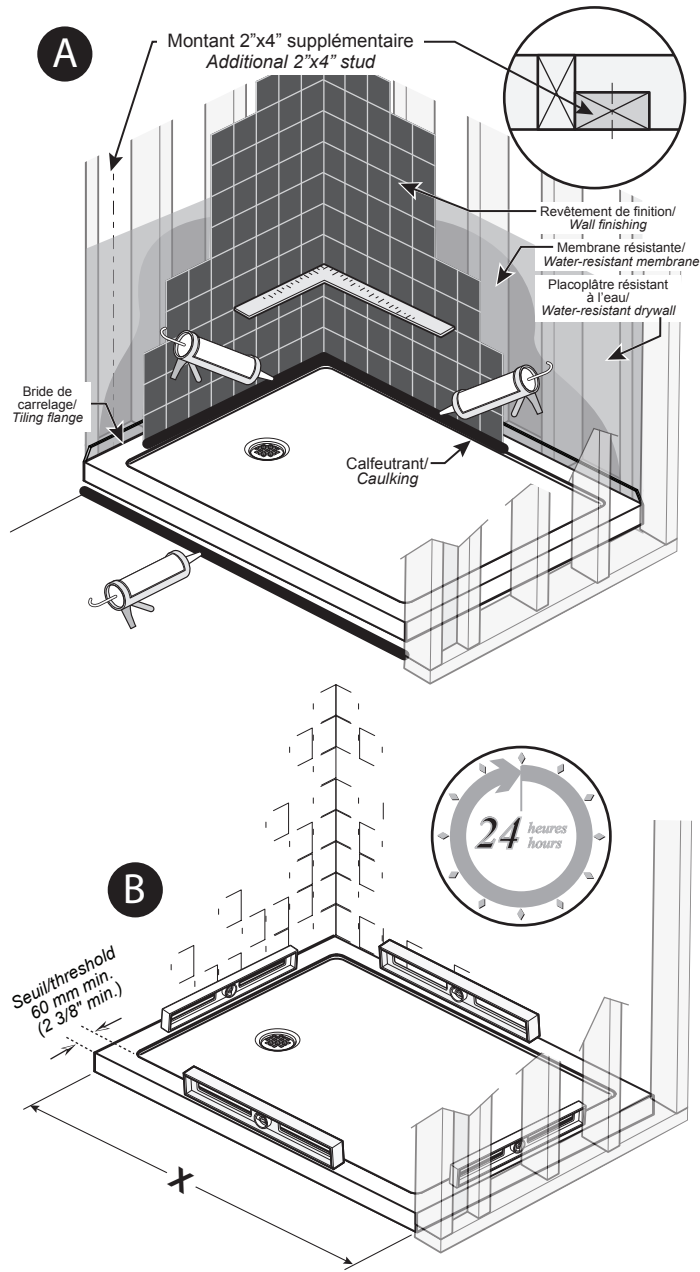

Ajustement de la douche / Door adjustment

X	48"	1156 à/to 1219 mm (45 1/2" à/to 48")
	60"	1422 à/to 1524 mm (56" à/to 60")

Étape/Step

2

Préparation du seuil /
Sill preparation

Installation ouverture à droite / Right-opening installation

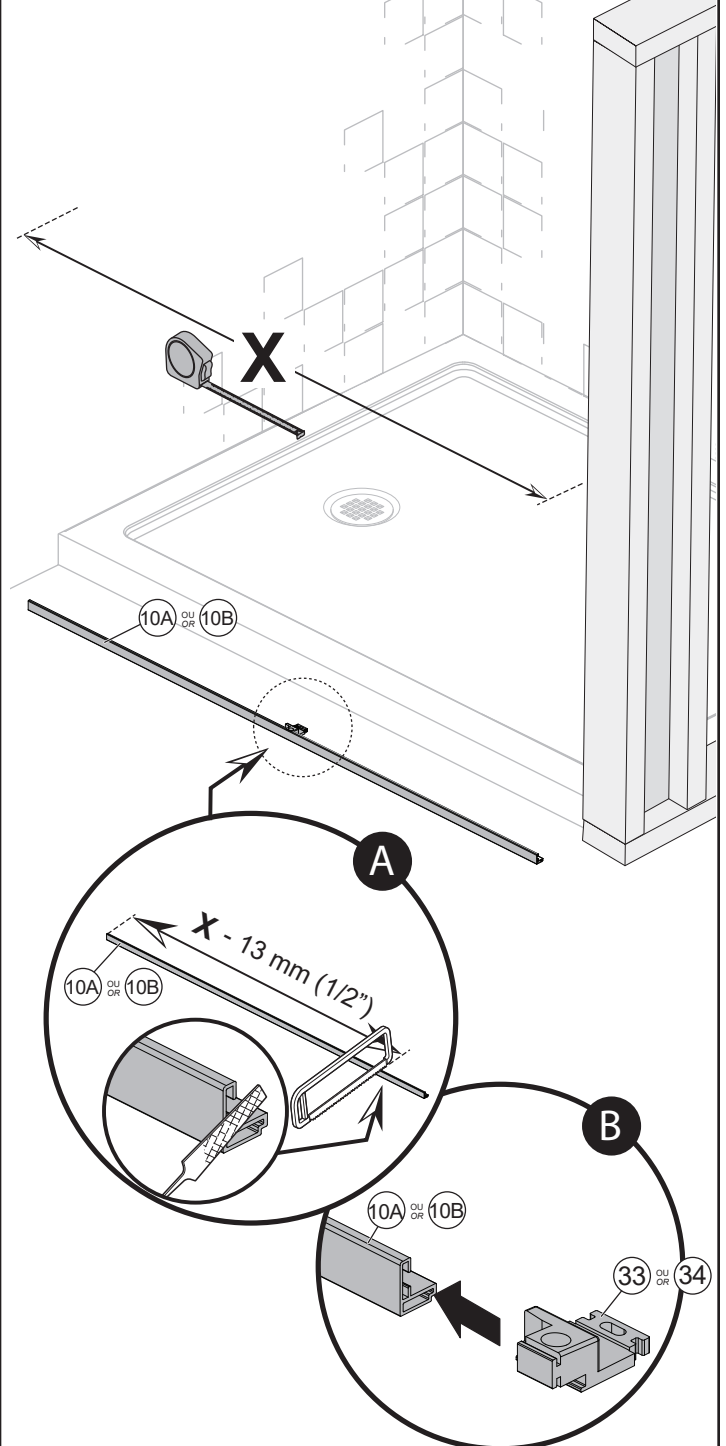

INSTALLATION EN ALCÔVE / *ALCOVE INSTALLATION*

Étape/Step

5

Installation du panneau fixe/
Fixed panel installation

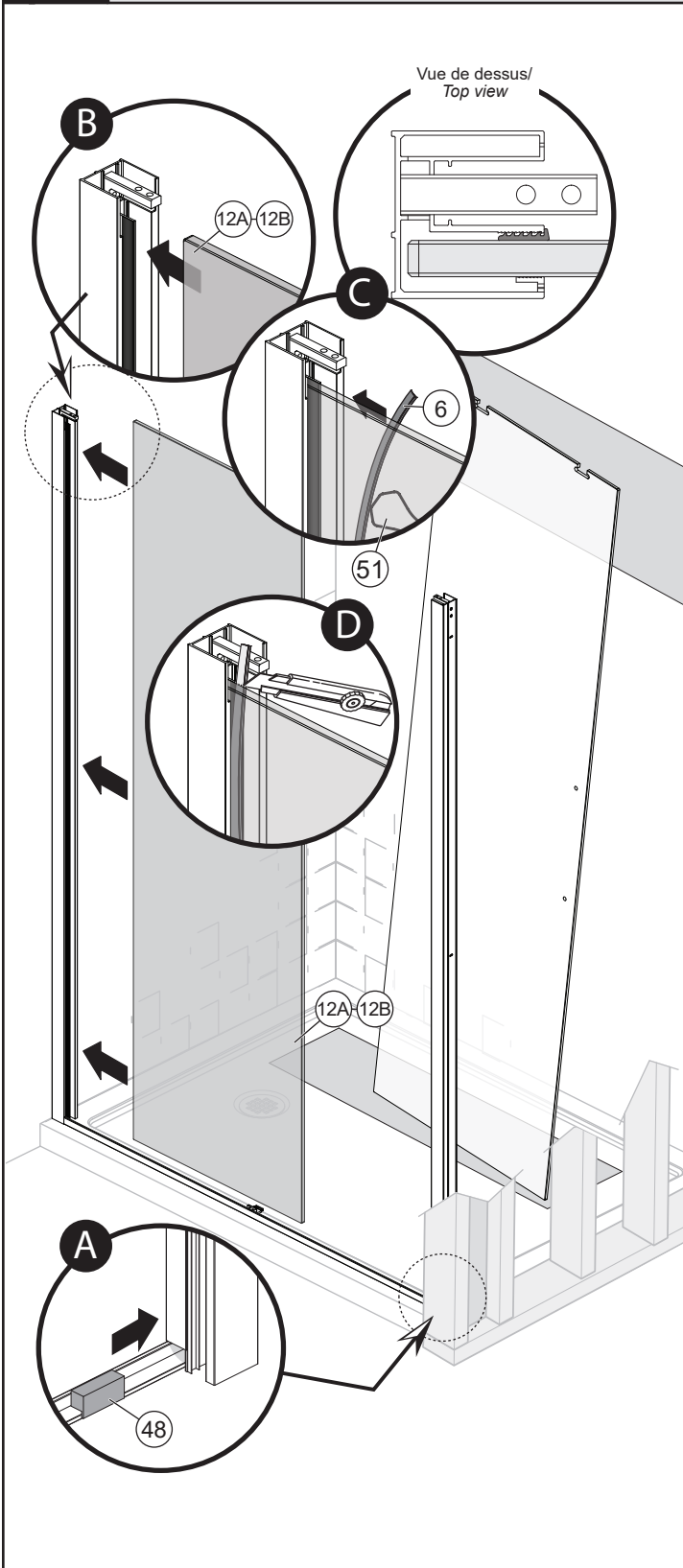

Étape/Step

6

Préparation du rail et installation du déflecteur/
Rail preparation and deflector installation

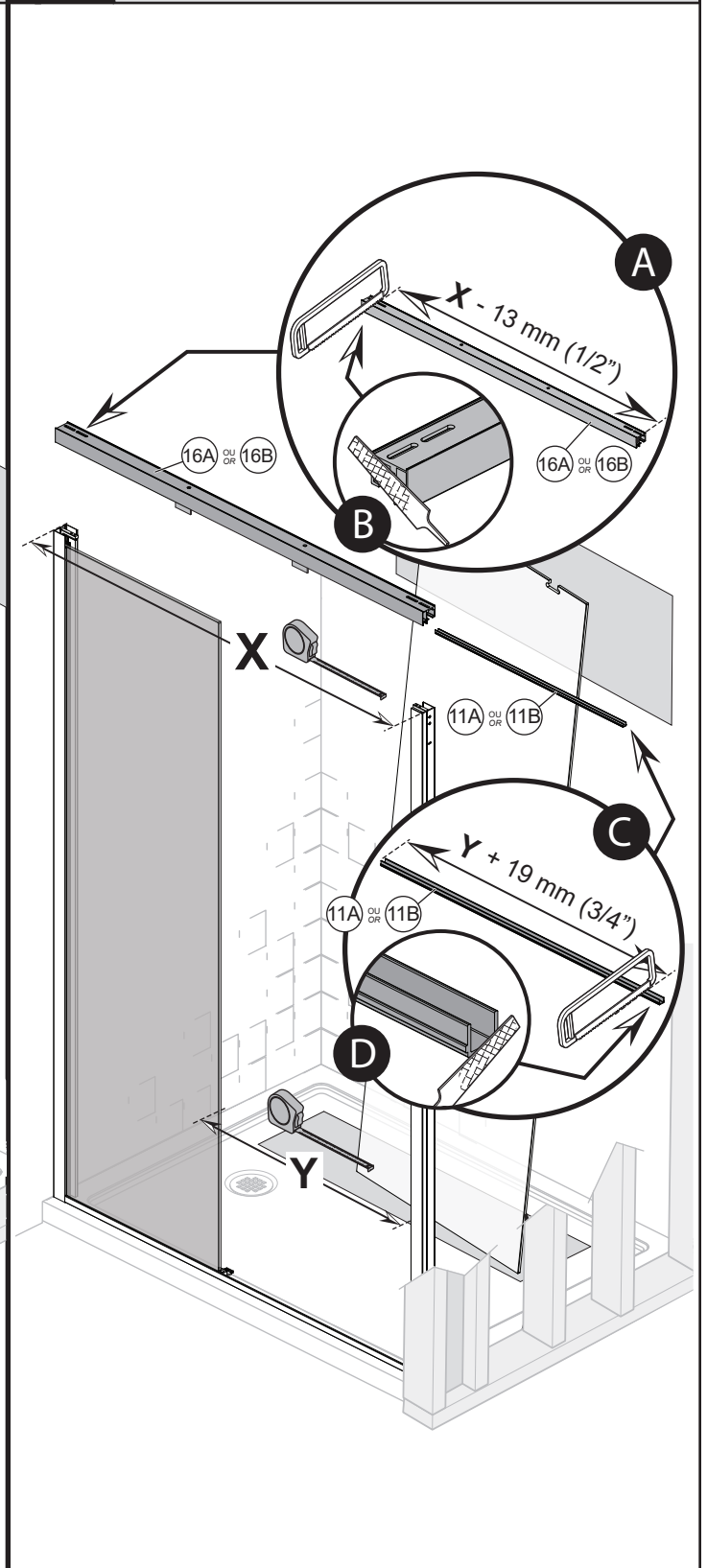

INSTALLATION EN ALCÔVE / *ALCOVE INSTALLATION*

Étape/Step

7

Installation du rail/
Rail installation

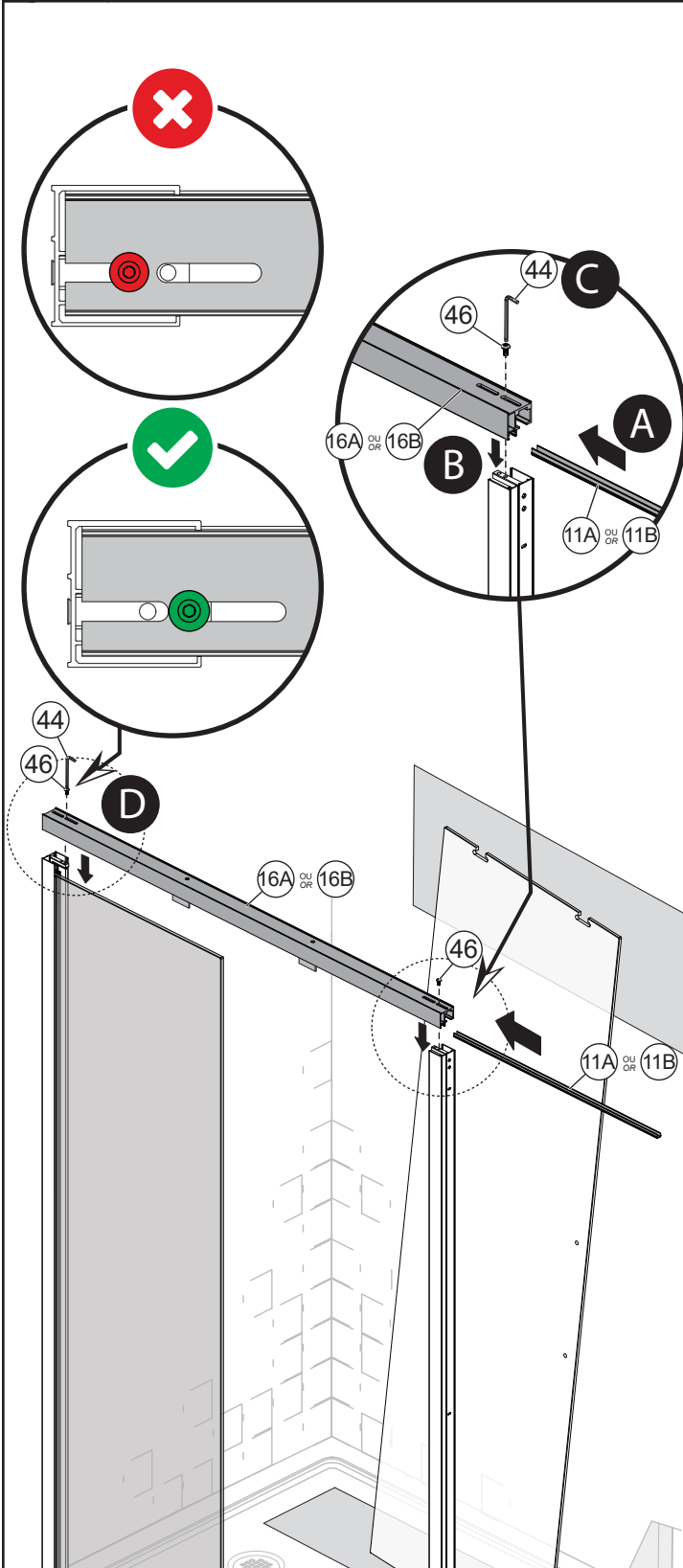

Étape/Step

8

Installation du déflecteur et du guide/
Deflector and bottom guide installation

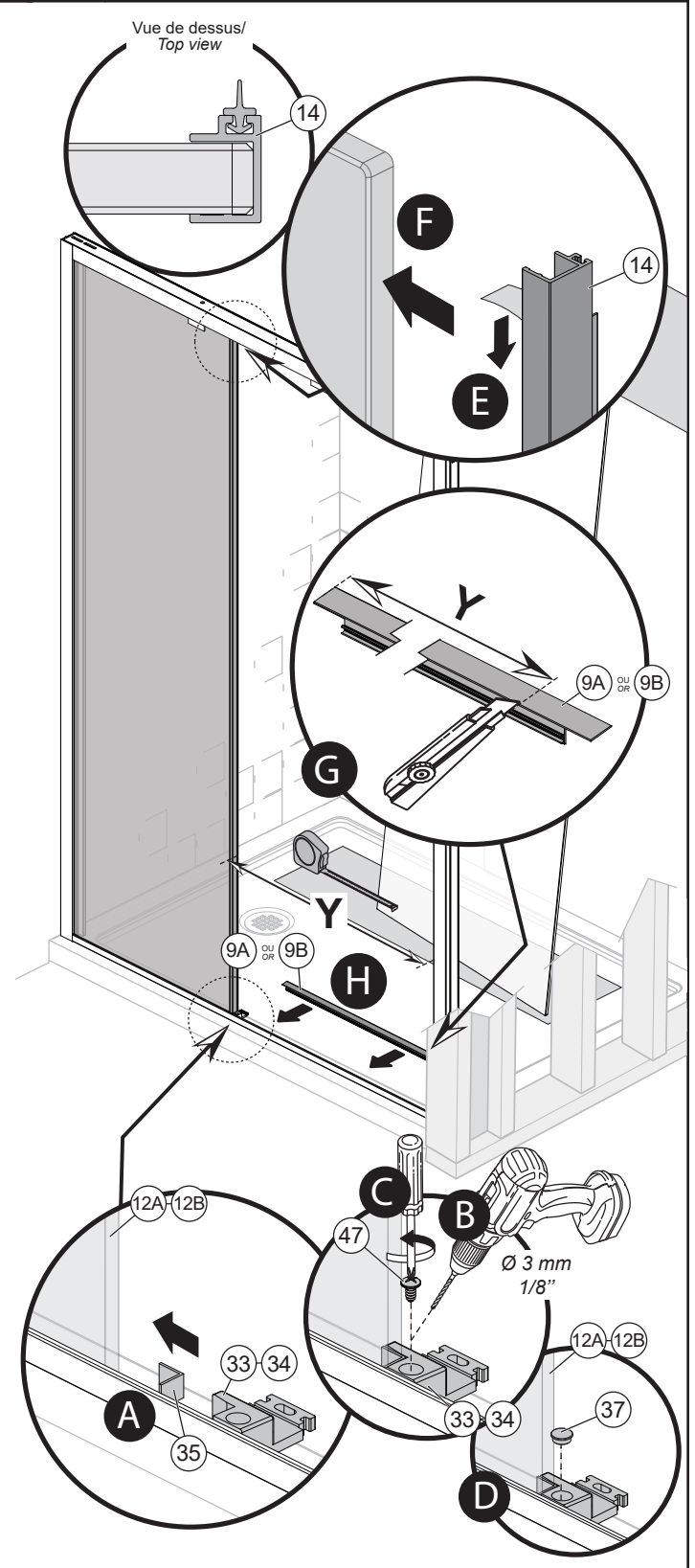

INSTALLATION EN ALCÔVE / ALCOVE INSTALLATION

Étape/Step

9

Installation du panneau mobile et du guide/
Mobile panel and bottom guide installation

Étape/Step

10

Ajustement du panneau mobile et
installation des poignées/
Mobile panel adjustment and handles installation

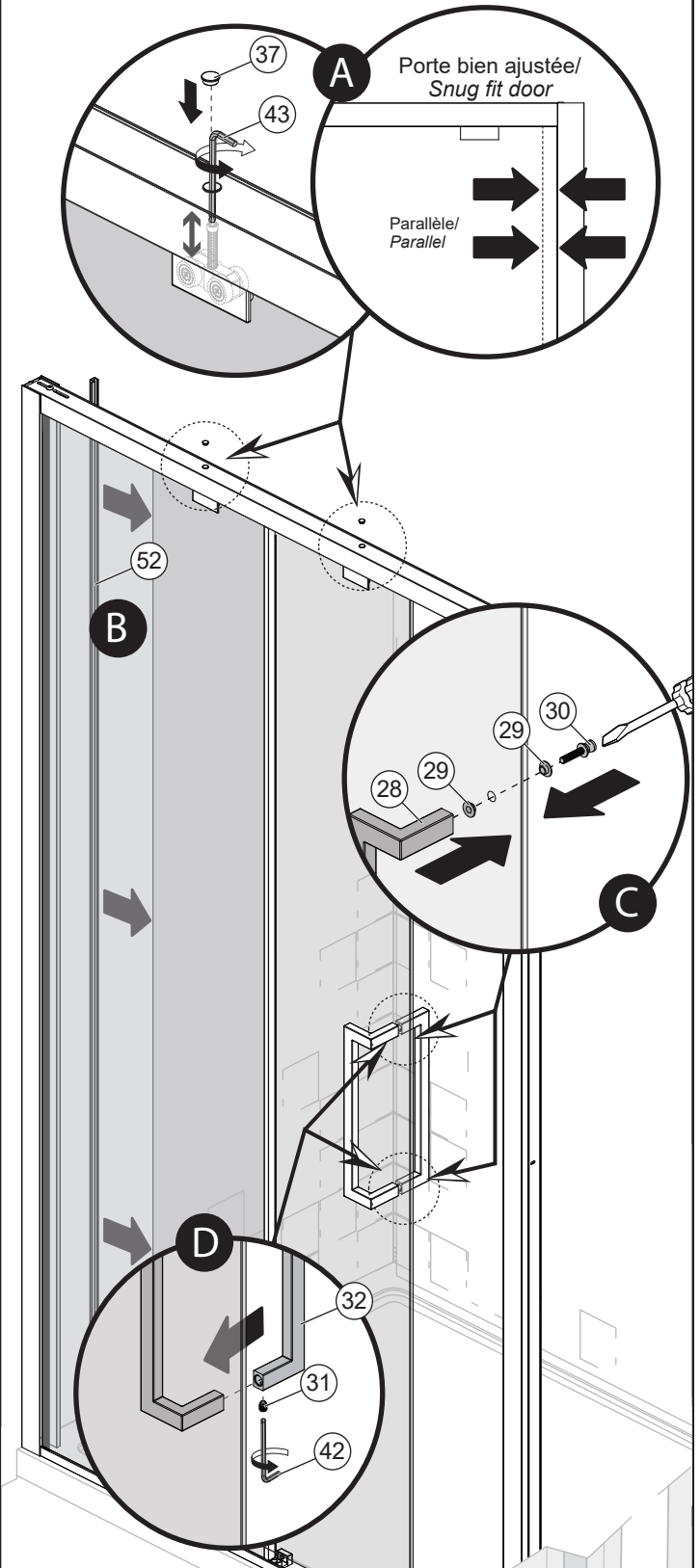
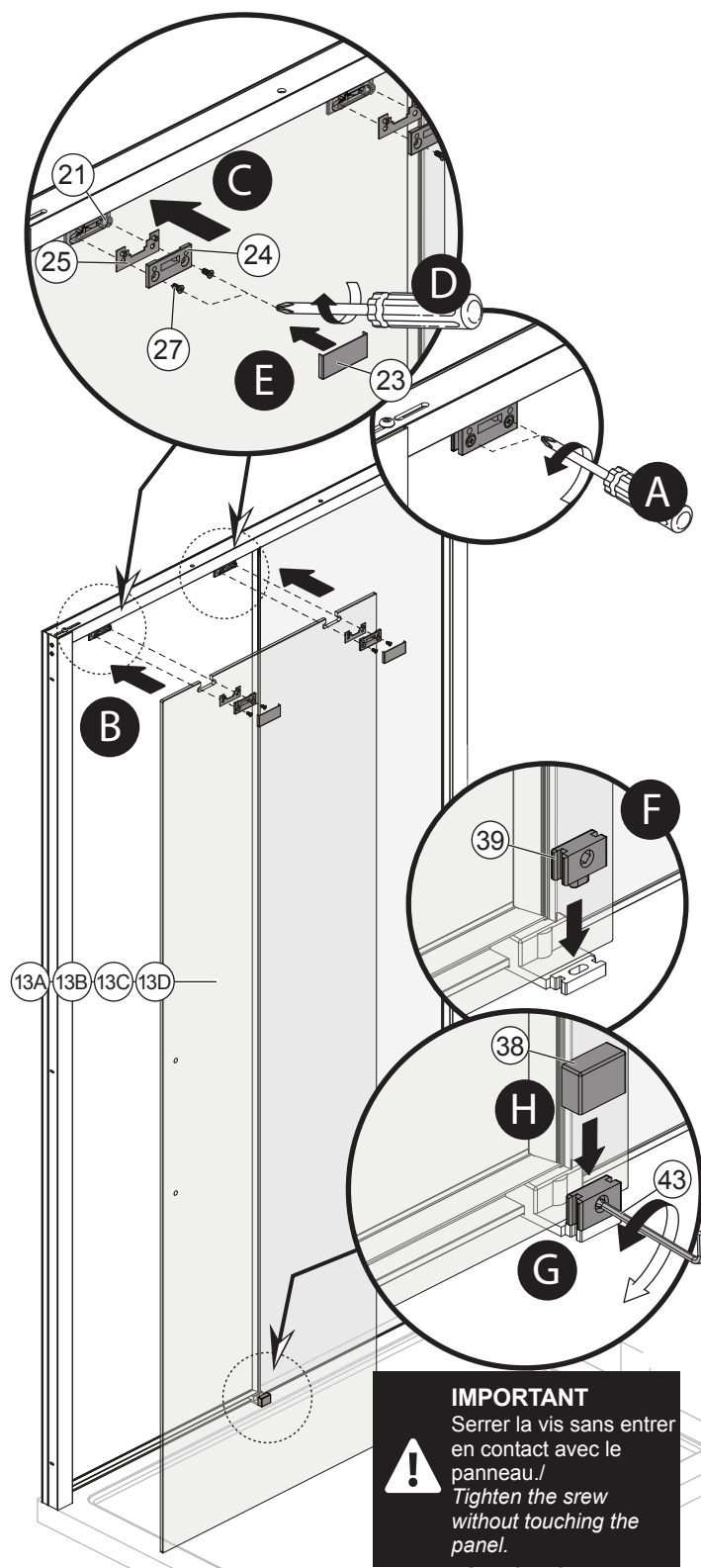

INSTALLATION EN ALCÔVE / *ALCOVE INSTALLATION*

Étape/Step

11

Positionnement des butoirs/
Bumpers positioning

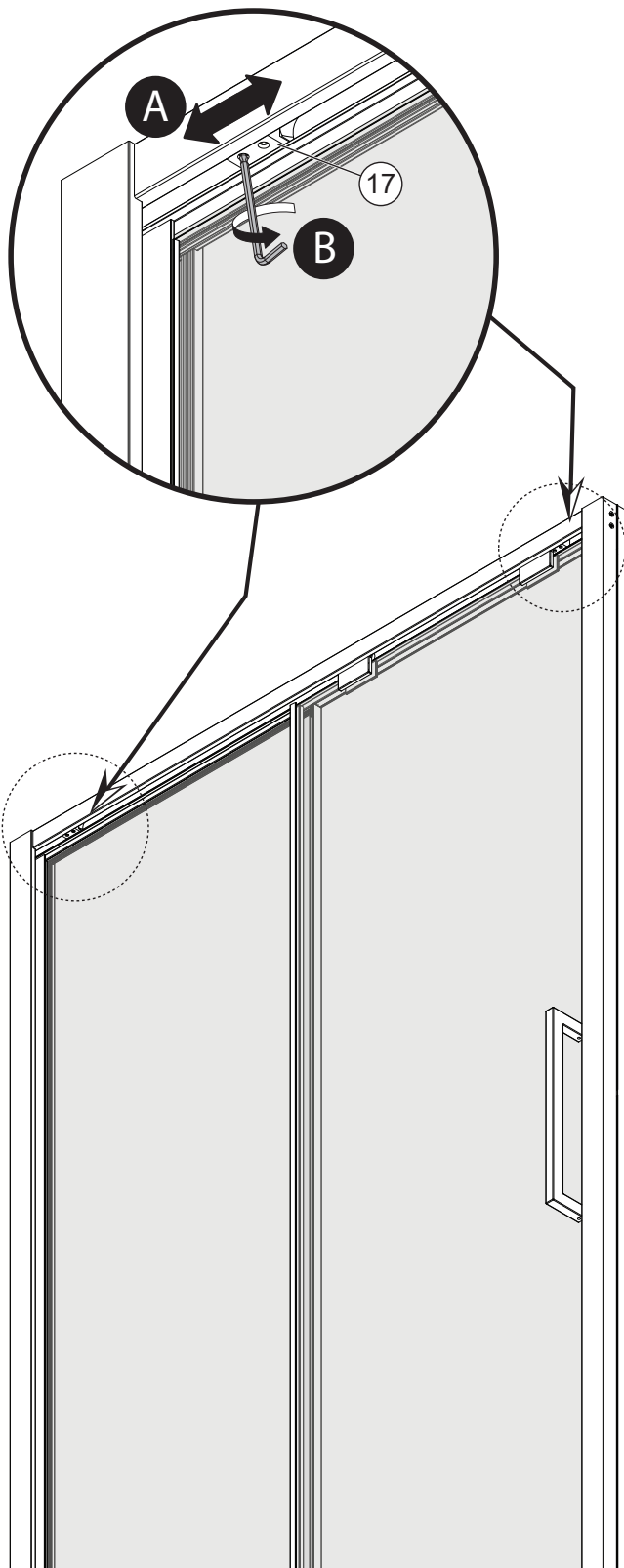

Étape/Step

12

Application du calfeutrant/
Caulking

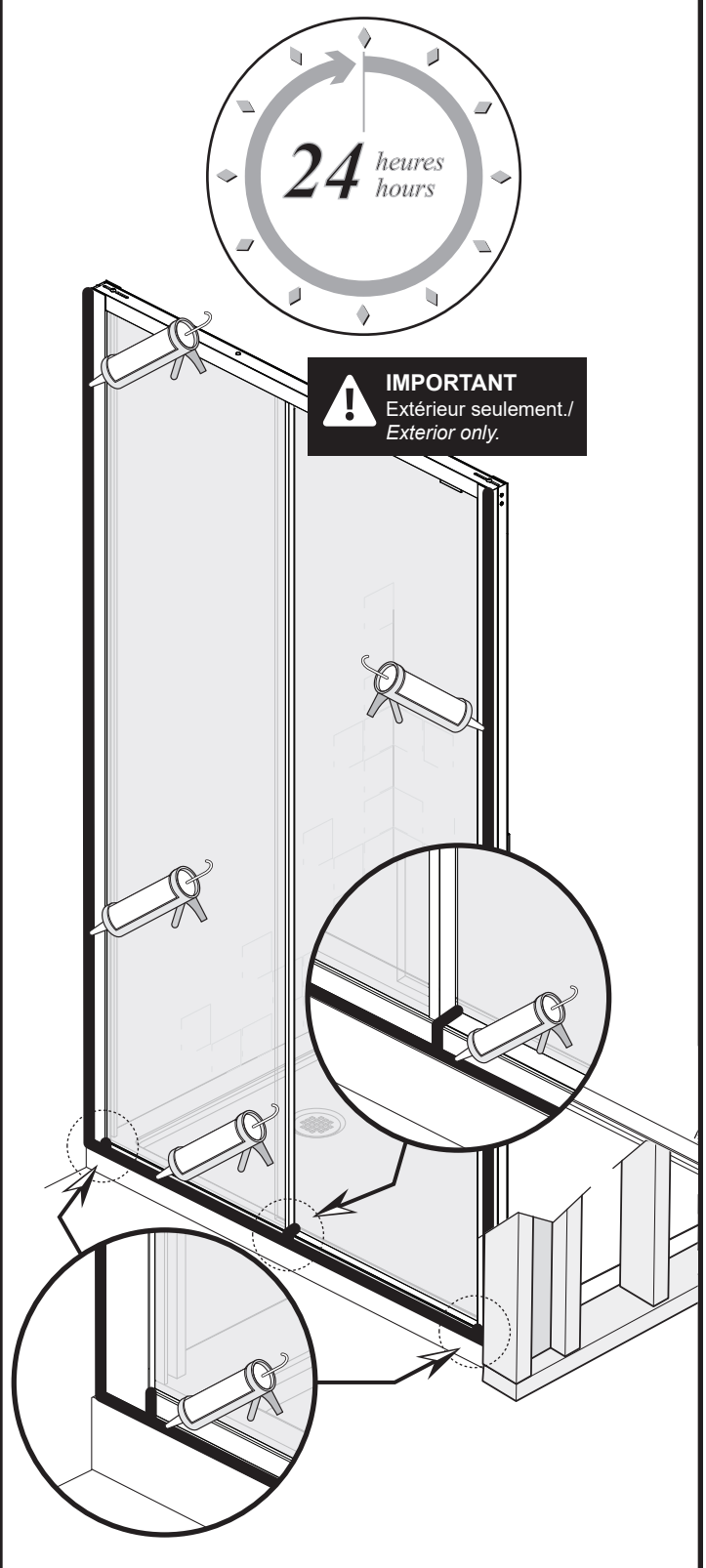

Pour éviter les bris et vous assurer d'un fonctionnement optimal, il est nécessaire de suivre ces recommandations lors de l'entretien de votre produit Kalia. Les dommages par un traitement inapproprié ne sont pas couverts par la garantie Kalia.

- Lire attentivement l'étiquette du produit de nettoyage afin de vérifier qu'il soit adéquat. Toujours essayer la solution de nettoyage sur une surface moins apparente avant de l'appliquer sur la totalité de la surface.
- Rincer complètement avec de l'eau immédiatement après l'application du nettoyant.
- Un nettoyage régulier prévient l'accumulation de saleté et souillures tenaces.

Le film protecteur KaliaPROTEK^{MC} est appliqué du côté extérieur des panneaux de verre et **DOIT ÊTRE ENTRETENU AVEC SOIN.**

To avoid damage and optimize your product, you must follow the below recommendations when maintaining your Kalia product. Damages resulting from inappropriate handling are not covered by the Kalia warranty.

- *Carefully read the label on the cleaning product to make sure it is safe and appropriate. Always try the cleaning solution on a less visible surface before applying it to the rest.*
- *Completely rinse with water immediately after applying the cleaner.*
- *Regular cleaning prevents the accumulation of dirt and tough stains.*

*The KaliaPROTEKTM protective film is applied on the outside of the glass panels and **MUST BE MAINTAINED CAREFULLY.***



Rincer à l'eau propre et essuyer avec un chiffon de coton doux ou une éponge.

Rinse with clean water and dry with a soft cotton cloth or sponge.



Utiliser un détergent liquide doux tel que le liquide à vaisselle et de l'eau chaude.

Use a gentle liquid detergent such as dish soap and hot water.



Ne jamais utiliser de matériel abrasif tel que brosse ou éponge à récurer.

Do not use any abrasive material such as a scouring brush or sponge.



Ne pas utiliser de nettoyant abrasif ou acide.

Do not use any abrasive or acidic cleaners.

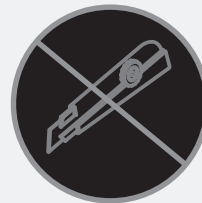

Ne jamais utiliser de lame ou d'objet tranchant.

Never use a blade or sharp object.

Garantie

GARANTIE LIMITÉE

Kalia inc. offre la garantie limitée expresse suivante sur ses produits. Cette garantie s'adresse uniquement au propriétaire/utilisateur original pour un usage personnel domestique et elle débute à la date d'achat du produit. La garantie n'est pas transférable au propriétaire subséquent. Des restrictions additionnelles s'appliquent aux utilisations commerciales.

GARANTIE 10 ANS LIMITÉE POUR LES PORTES DE DOUCHE KALIA

Kalia inc. garantit pour 10 ans ses portes de douches contre tout défaut de matériel ou de fabrication dans des conditions normales d'utilisation et d'entretien tant et aussi longtemps que l'acheteur/propriétaire possède sa résidence.

Kalia inc. procédera, à sa discrétion, à la réparation ou au remplacement de pièces, ou de produits trouvés défectueux pour un usage domestique normal pour lequel il a été conçu.

La présente garantie exclut tout dommage causé en tout ou en partie par des erreurs d'installation, abus d'usage, utilisation non-conforme, négligence, accident, entretien non-conforme, produits abrasifs.

Kalia inc. n'est aucunement responsable pour tous frais de main-d'œuvre ou tous autres frais reliés à l'installation d'un produit, sa réparation ou son remplacement ainsi que pour tout dommage ou incident, dépense, perte directe ou indirecte.

Dans tous les cas, Kalia inc., ne peut être tenue responsable de tout montant excédant le prix d'achat du produit qui a été déboursé par le propriétaire/utilisateur, l'entrepreneur ou le constructeur.

RESTRICTIONS COMMERCIALES

En plus des conditions et restrictions mentionnées ci-dessus, la période de garantie relative à tout produit installé dans le cadre d'une application commerciale est de un (1) an à compter de la date d'achat originale par le propriétaire/utilisateur, l'entrepreneur ou le constructeur auprès d'un détaillant autorisé. Si le produit est utilisé en étalage, la période de garantie est d'un (1) an.

SERVICE

Pour se prévaloir du service en vertu de la présente garantie, veuillez communiquer avec Kalia inc., soit par l'entremise de votre détaillant ou encore directement à nos bureaux à 1 877 GO-KALIA (1 877 465-2542) ou en écrivant à: service@KaliaStyle.com ou à: Kalia inc., Service à la clientèle, 1355, 2^e Rue, Sainte-Marie (Québec) Canada G6E 1G9. Assurez-vous de pouvoir fournir toute l'information nécessaire concernant votre demande soit: description du problème et du produit, numéro de modèle, la couleur, le numéro de série, le fini, la date de l'achat, le nom du détaillant en plus de votre facture originale. Pour toute autre information ou pour connaître un réparateur près de chez vous, n'hésitez pas à nous contacter.

CETTE GARANTIE EST OFFERTE EXCLUSIVEMENT EN LIEU ET PLACE DE TOUTE AUTRE GARANTIE, Y COMPRIS LES GARANTIES DE QUALITÉ MARCHANDE OU D'APTITUDE DE PRODUIT POUR UNE APPLICATION PARTICULIÈRE.

Ceci est la garantie originale écrite de Kalia inc.

Warranty

LIMITED WARRANTY

Kalia Inc. offers the following express limited warranty on its products. This warranty extend only to the original owner/end-user for personal household use and are effective as of the date of purchase. The warranty is not transferable to subsequent owners. Additional limitations may apply for commercial use.

10 YEAR LIMITED WARRANTY ON KALIA SHOWER DOORS

Kalia Inc. guarantees all aspects of its shower doors to be free of defects in material and workmanship for normal residential use for as long as the original consumer-purchaser owns his or her home. If a defect is found during normal residential use, Kalia Inc. may, at its sole discretion, elect to repair or provide a replacement part or product.

Damage to a product caused by accident, misuse, or abuse is not covered under this warranty. Improper care and cleaning shall have the effect of rendering this warranty void. Kalia Inc. is not responsible for labor, installation or other incidental or consequential expenses. Under no circumstances shall the liability of Kalia Inc. exceed the purchase price paid for a shower door by the owner/end-user, contractor or builder.

COMMERCIAL LIMITATIONS

In addition to the previously mentioned conditions and limitations, the warranty period for products installed for commercial applications, or used in commercial ventures, shall cover a period of one (1) year from the initial date of purchase by the owner/end-user, contractor or builder from an authorized dealer. If the product is sold by Kalia Inc. as a display item, a one (1) year warranty applies.

WARRANTY SERVICE

If you wish to make a claim under this warranty, you may contact Kalia through your Dealer or directly at 1-877-GO-KALIA (1-877-465-2542) or again by writing to: service@KaliaStyle.com or to: Kalia Inc., Attn: Customer Service Dept., 1355 2nd Street, Sainte-Marie (Québec) G6E 1G9 Canada. Be sure to provide all pertinent information related to your claim, including a complete description of the problem you are experiencing, the product name, product model number, color, finish, and finally the date and the location where the product was purchased. Also include the product's serial number or original receipt. For more information or to obtain the name and address of the service and repair centre nearest you, call 1-877-GO-KALIA.

EXCEPT AS SET FORTH HEREIN, KALIA INC. PROVIDES NO OTHER WARRANTIES, EITHER EXPRESS OR IMPLIED, INCLUDING IMPLIED WARRANTIES OF FITNESS AND MERCHANTABILITY FOR A PARTICULAR PURPOSE OR COMPLIANCE WITH ANY CODE.

This is the exclusive written warranty of Kalia Inc.



HISTOIRES D'EAU^{MD}
ONCE UPON A TIME...WATER[®]

1355, 2^e Rue, Parc industriel
Sainte-Marie (Québec)
Canada G6E 1G9

T 418 387-9090
1 877 GO KALIA (1 877 465-2542)
F 418 387-9089

KaliaStyle.com