

Caractéristiques :

- Crépine en acier inoxydable assortie d'un couvercle de drainage amovible qui dissimule l'orifice d'évacuation pour plus d'esthétisme et qui forme une surface plane de la cuve
- Crépine amovible pour un nettoyage facile tout en piégeant les particules alimentaires et les débris

Couleurs (finis) :

- Acier inoxydable: 107412-130

Certifications :

Le modèle spécifié rencontre ou dépasse les normes suivantes :



NOTES D'INSTALLATION

L'installation doit être conforme aux instructions d'installation fournies avec le produit.

GARANTIE

Kalia inc. garantit ses produits contre tout défaut de matériel ou de fabrication dans des conditions normales d'utilisation et d'entretien. **Veillez vous référer à la garantie Kalia comprise avec chacun des produits pour obtenir plus de détails.**

Dimensions du produit :

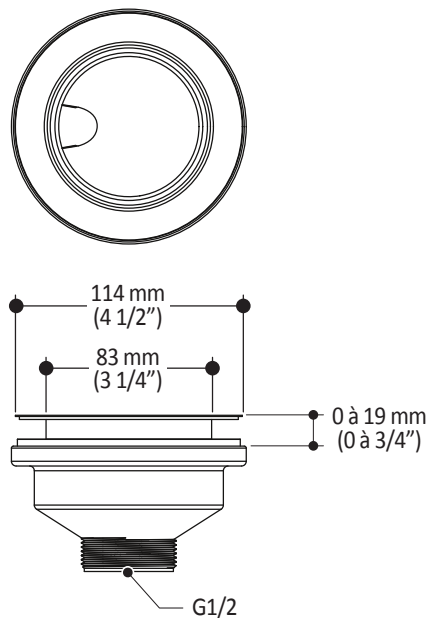

Important : Les dimensions sont approximatives et sont sujettes à changements sans préavis. Veuillez vous référer aux instructions d'installation.