

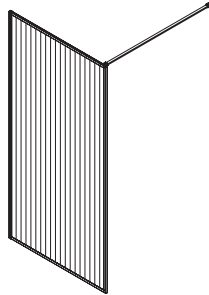

Kalia

HISTOIRES D'EAU^{MD}
ONCE UPON A TIME...WATER[®]



DUNE^{MC/TM}
DR2077-160-006

Écran de douche cadré avec verre cannelé 39" x 79"
(réversible)

*39" x 79" Framed shower shield with fluted glass
(reversible)*

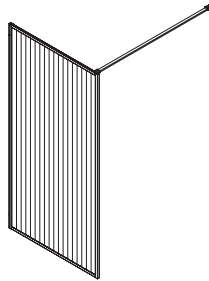

DUNE^{MC/TM}
DR2078-160-006

Écran de baignoire cadré avec verre cannelé
33" x 66" (réversible)

*33" x 66" Framed bath shield with fluted glass
(reversible)*

www.KaliaStyle.com

Instructions d'installation - Garantie
Installation Instructions - Warranty

Numéro de série/*Serial number*

[Dashed rectangular box for serial number entry]

Conserver ce guide après l'installation car il contient des informations utiles pour le service et la garantie.

Keep these instructions after you have finished the installation, it contains useful information regarding service and warranty.

Merci d'avoir choisi Kalia!

Merci d'avoir choisi un produit Kalia et de faire confiance à notre entreprise.

Kalia a une philosophie d'affaires basée sur des valeurs fondamentales dont l'innovation et l'excellence ainsi qu'un service personnalisé adapté aux exigences d'aujourd'hui et de demain. Nous sommes convaincus que ce produit saura vous plaire et surpassera vos exigences en termes de fiabilité et durabilité. Nous sommes là pour vous!

Dans ce guide vous trouverez toute l'information nécessaire à l'installation et au bon fonctionnement de votre produit Kalia.

Dans le but d'assurer une installation et une utilisation optimales veuillez prendre quelques minutes pour étudier ce guide.

En cas de problème d'installation ou de performance, veuillez communiquer avec nous au numéro sans frais **1 877 GO KALIA (1 877 465-2542)** ou par courriel au **service@KaliaStyle.com**.

Nous vous remercions encore une fois d'avoir choisi un produit Kalia.

Thank you for choosing Kalia!

Thank you for choosing a Kalia product and for placing your trust in our company.

Kalia has a business philosophy based on solid core values that are focused on providing innovation and excellence as well as a personalized service designed to meet the changing needs of today and tomorrow.

We are convinced that you will be fully satisfied with your new Kalia product and that it will exceed your expectations in terms of reliability and durability. At Kalia, we put our expertise to work for you!

This guide contains all the information necessary for the installation and proper use of your Kalia product. To ensure the smooth installation and optimal use of your product, we recommend to take a few moments to study the information provided in this guide.

*In the event that you should encounter a problem related to the installation or the performance of this product, please contact us at our toll-free line **1-877-GO-KALIA (1-877-465-2542)** or by email at: **service@KaliaStyle.com**.*

Thank you once again for choosing Kalia.

Renseignements importants

IMPORTANT

- Lire attentivement le présent guide avant l'installation.
- Respecter tous les codes de plomberie et de bâtiment locaux.
- Assurez-vous d'avoir tous les outils et matériaux nécessaires à l'installation.
- Il est recommandé de porter des lunettes de sécurité en tout temps lors de l'installation.
- Vérifier que toutes les pièces illustrées à la section *Schéma des pièces de rechange* sont incluses et qu'aucune pièce n'est endommagée.
- L'écran doit être installé d'aplomb sur une base, ou une baignoire, et sur des murs étanches et propres.
- Manipuler les pièces avec soin.
- Les panneaux sont faits de verre trempé et ne peuvent être coupés ou percés.

REMARQUE

- Couvrir le drain de la baignoire ou de la base afin d'éviter de perdre des pièces.
- Avant l'installation, déballer l'écran de bain ou de douche et vérifier que toutes les pièces sont incluses et qu'elles sont en bon état (voir *Schéma des pièces de rechange*). Si un problème survient, le signaler immédiatement au vendeur.
- Lors de nouvelles installations, avant d'installer l'écran de bain ou de douche, assurez-vous d'avoir suffisamment d'espace de dégagement pour une utilisation adéquate.
- Vérifier que la structure des murs comporte les renforts appropriés pour supporter le poids de l'écran de bain ou de douche. Au besoin, et si possible, ajouter des montants d'ossature de 2" x 4" vis-à-vis les montants muraux de la porte ou utiliser des ancrages appropriés au type de revêtement mural.

Kalia se réserve le droit d'apporter toute modification au design du produit et ceci sans préavis. Utiliser le manuel d'installation fourni dans l'emballage.

Kalia n'est pas responsable des problèmes causés par une installation non conforme aux directives énoncées dans le présent guide.

Bonne installation !

Important Information

IMPORTANT

- *Before starting the installation, please read through the entire manual.*
- *Respect all local plumbing and building codes.*
- *Make sure you have all the tools and materials needed for installation.*
- *It is recommended to wear safety glasses at all times during the installation.*
- *Using the Service Parts Diagram, make sure there are no missing or damaged parts.*
- *The shield must be installed on a perfectly levelled base, or bath, and on clean water tight walls.*
- *Manipulate parts with care.*
- *The panels are tempered glass. Do not cut or drill.*

COMMENT

- *Cover the drains so no parts are lost.*
- *Before installing, take the product out of the packaging and make sure missing or damaged parts (see Service Parts Diagram section). If any problem is found, report it immediately to the seller.*
- *For new constructions, make sure there is sufficient clearance to properly use.*
- *Make sure the wall structure is built to support the bath or shower shield weight. As required, and if possible, install 2"x 4" wall studs behind the door wall jambs or use the appropriated anchors for the wall covering type.*

Kalia reserves the right to make any changes to the design of the product, without notice. Use the installation instruction supplied with the product.

Kalia is not responsible for problems caused by an installation not executed in accordance with the directions given in this guide.

Thank you!

Schéma des pièces

Parts Diagram

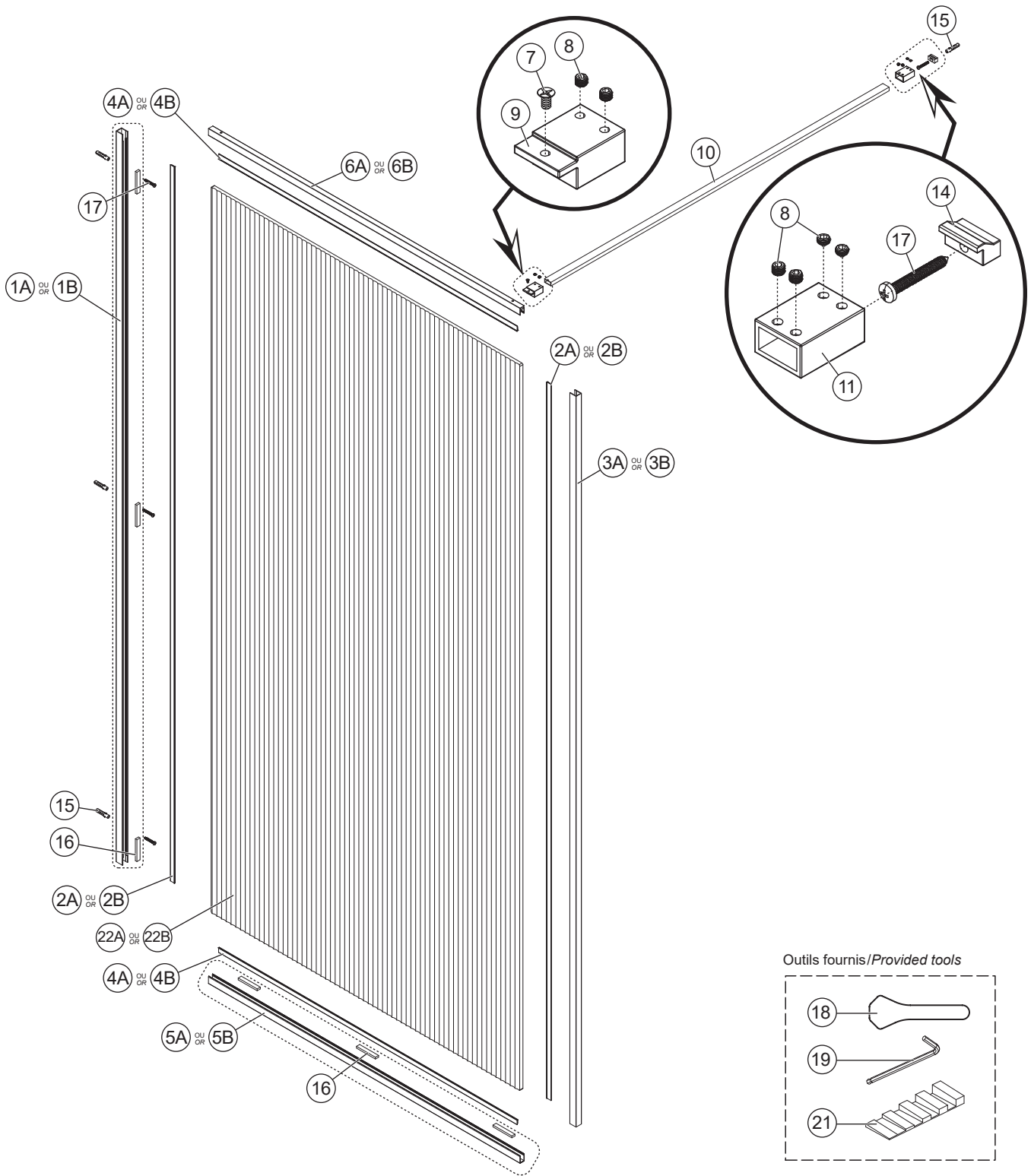

39" x 79" | DR2077-160-006

33' x 66" | DR2078-160-006

Liste des pièces

Parts List

Sous-Assemblage Sub-assembly	#	Numéro de pièce Part Number		Description	Qté totale Total qty
COMPOSANTES COMMUNES / UNIVERSAL COMPONENTS					
-	10	107098-XXX	-	Barre de soutien / Bracing bar	1
<i>Quincaillerie / Hardware box</i>					
<i>Ensemble de connecteur de soutien / Bracing bar connector assembly</i>					
-	7	107100-XXX	107101-160	Vis du connecteur / Connector screw M5x6mm	1
-	8		107102	Vis pression / Set screw M5x4mm	2
-	9		107103-XXX	-	Connecteur de soutien / Bracing bar connector
<i>Ensemble de connecteur mural / Bracing bar wall connector assembly</i>					
-	8	107104-XXX	107102	Vis pression / Set screw M5x4mm	4
107099-XXX	11		107105-XXX	Connecteur mural de la barre de soutien / Bracing bar wall connector	1
-	14		107106	Adapteur du connecteur mural de la barre de soutien / Bracing bar wall connector adaptor	1
-	15	102205	-	Cheville d'ancrage 6mm / 6mm Wall anchor	4
-	17	104121	-	Vis à métal quadrex - tête cylindrique / Metal screw quadrex - pan head ST4 x 50mm (2")	4
-	18	104119	-	Outil à joint de serrage / Spline tool	1
-	19	104889	-	Clé hexagonale Hex à rotule 2,5mm / Allen Key ball-point Hex 2,5mm	1
-	21	104690	-	Bloc de mise à niveau / Stair shim	2
COMPOSANTES CONNEXES / RELATED COMPONENTS					
<i>Ensemble du montant mural / Wall jamb assembly 79"</i>					
107107-XXX	1A	107108-XXX	-	Montant mural / Wall jamb 79"	1
-	16	107109	-	Espaceur du verre / Glass spacer	3
<i>Ensemble du montant mural / Wall jamb assembly 66"</i>					
107110-XXX	1B	107111-XXX	-	Montant mural / Wall jamb 66"	1
-	16	107109	-	Espaceur du verre / Glass spacer	3
-	2A	107112-160	-	Joint de serrage en PVC / PVC spline 79"	2
-	2B	107113-160	-	Joint de serrage en PVC / PVC spline 66"	2
-	3A	107114-XXX	-	Montant de côté / Side jamb 79"	1
-	3B	107115-XXX	-	Montant de côté / Side jamb 66"	1
-	4A	107116-160	-	Joint de serrage en PVC / PVC spline 39"	2
-	4B	107117-160	-	Joint de serrage en PVC / PVC spline 33"	2
<i>Ensemble du cadrage du bas / Bottom frame assembly 39"</i>					
107118-XXX	5A	107119-XXX	-	Cadrage du bas / Bottom frame 39"	1
-	16	107109	-	Espaceur du verre / Glass spacer	3
<i>Ensemble du cadrage du bas / Bottom frame assembly 33"</i>					
107120-XXX	5B	107121-XXX	-	Cadrage du bas / Bottom frame 33"	1
-	16	107109	-	Espaceur du verre / Glass spacer	3
-	6A	107122-XXX	-	Cadrage du haut / Top frame 39"	1
-	6B	107123-XXX	-	Cadrage du haut / Top frame 33"	1
-	22A	107124-006	-	Écran de douche / Shower shield 79" x 39"	1
-	22B	107125-006	-	Écran de bain / Bath shield 66" x 33"	1

* XXX signifie que la couleur du fini ou le motif du verre doivent être spécifiés. / XXX means that the finish color or glass pattern must be specified.

Outils et matériaux nécessaires



Perceuse électrique

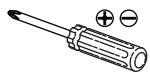

Tournevis Phillips

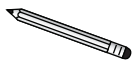

Crayon



Ruban à mesurer

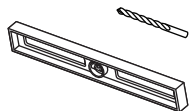

Mèche 6 mm (1/4") et/ou mèche 3 mm (3/32")

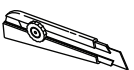

Niveau



Couteau utilitaire



Calfeutrant clair au silicone



Electric drill

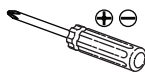

Phillips Screwdrivers

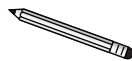

Pencil



Measuring tape

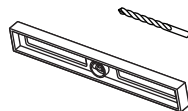

6 mm (1/4") drill bit and/or 3 mm (3/32") drill bit

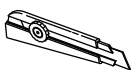

Level



Utility knife



Clear silicone caulking

39" x 79" | DR2077

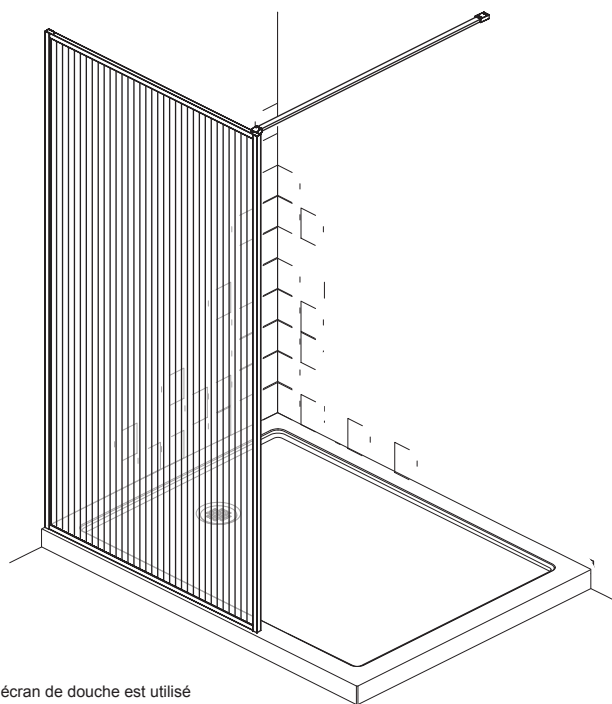

L'écran de douche est utilisé dans ce guide pour illustrer l'installation.
In this guide, the shower shield is used to demonstrate this installation.

33" x 66" | DR2078

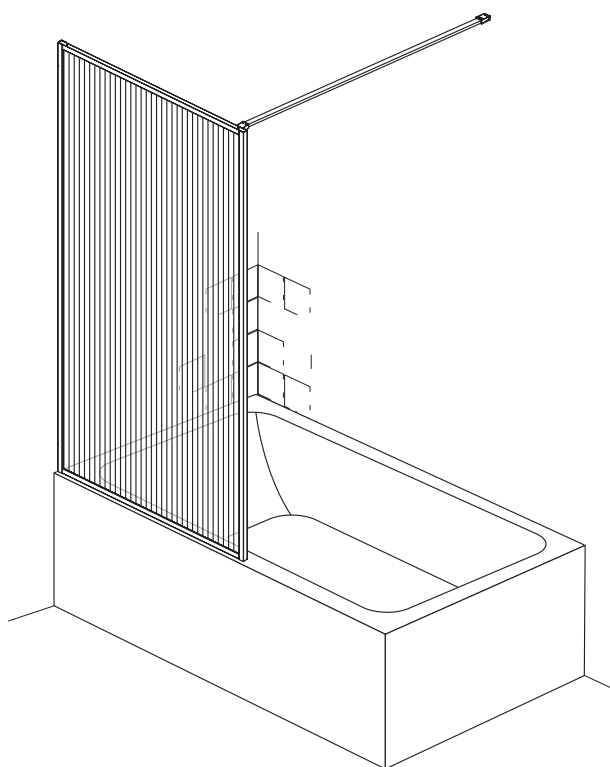

Positionnement de la robinetterie Faucet Positioning

Installation à gauche
Left installation

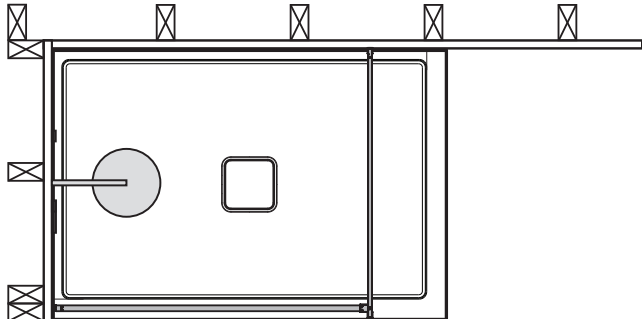

Installation à droite
Right installation

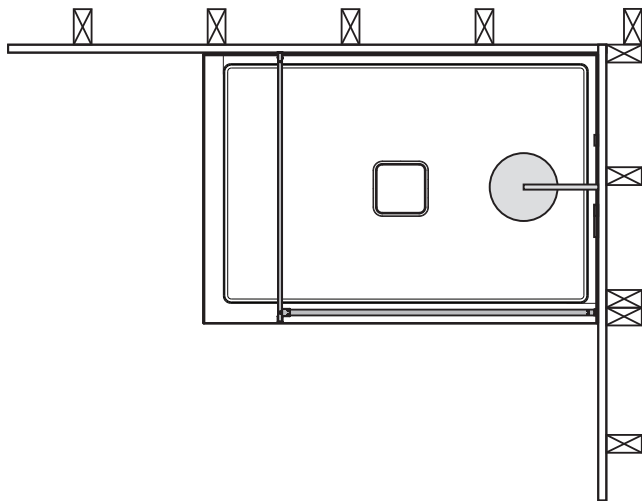

IMPORTANT

Ajouter des montants d'ossature de 2"x 4" vis-à-vis le montant mural de la porte.
Install 2"x 4" wall studs behind the door wall jamb.



IMPORTANT

Il est recommandé d'installer le pommeau de douche et la robinetterie sur le mur adjacent au panneau fixe.

Note: les écrans de douche ou de baignoire sont réversibles. Ce guide montre l'installation d'un écran de douche avec installation à gauche.

It is recommended to install the shower system on the wall adjacent to the fixed panel

Note: The shower or bath shields are reversible. This guide shows a left shower shield installation.

Installation du montant mural/ Wall jamb installation

Installation à gauche
Left installation

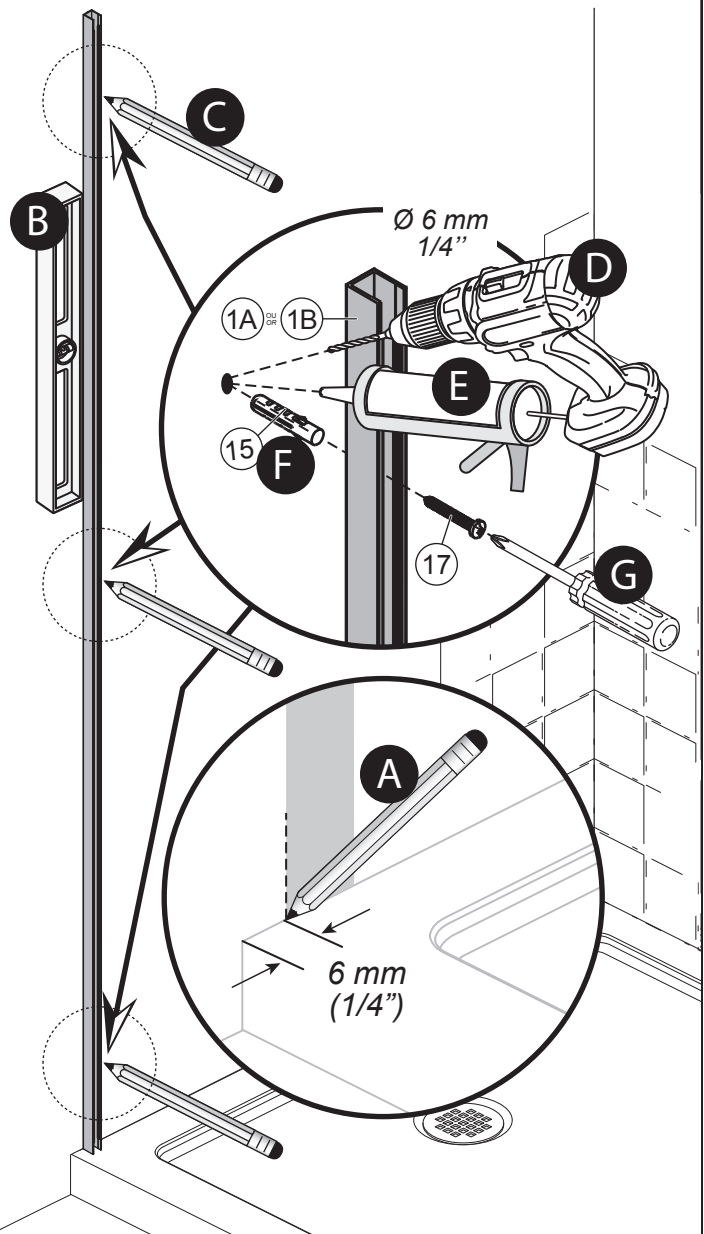

Installation du cadrage du bas/ Bottom frame installation

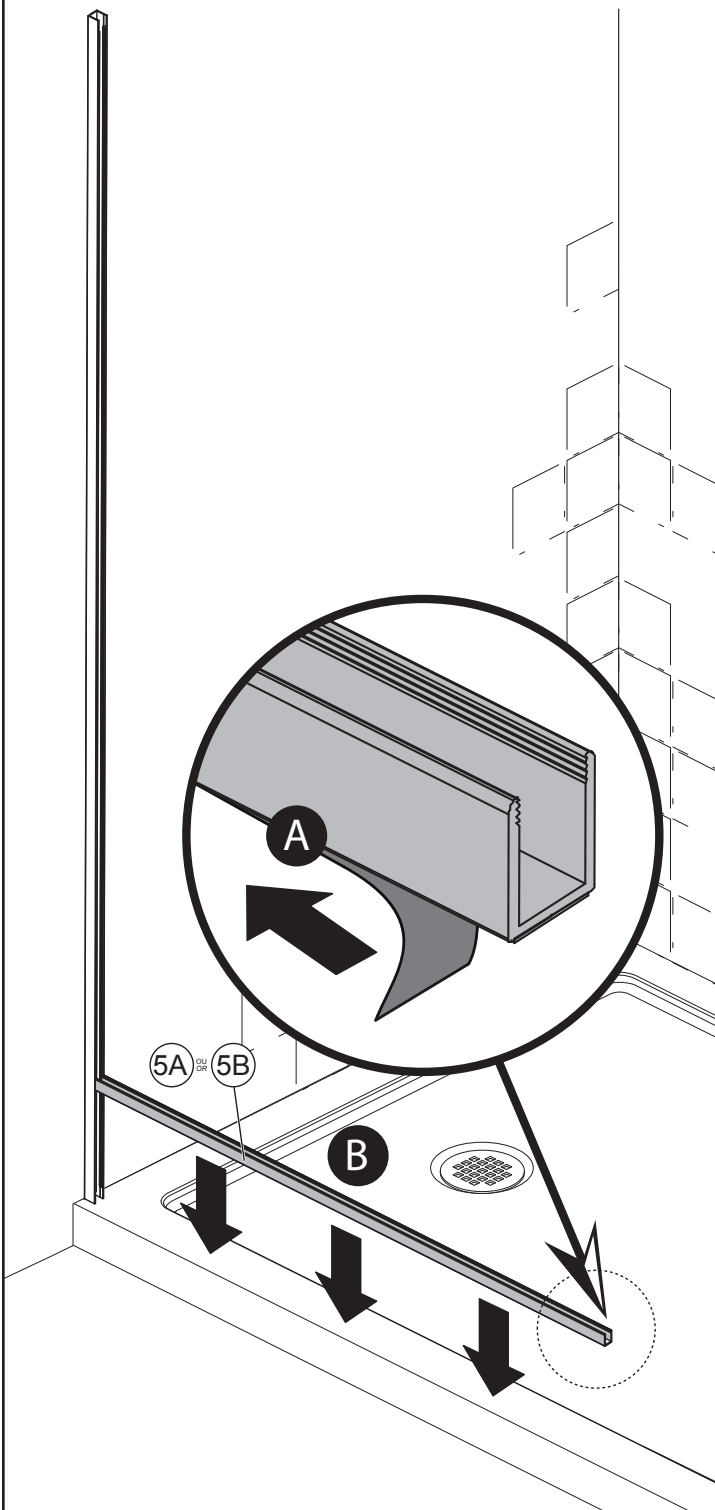

Installation de l'écran de verre/ Glass shield installation



IMPORTANT

La texture cannelé doit être installée
du coté extérieur de la douche./
The fluted texture must be installed
on the outside of the shower.

Vue de dessus/
Top view

Intérieur/Interior

Extérieur/Exterior

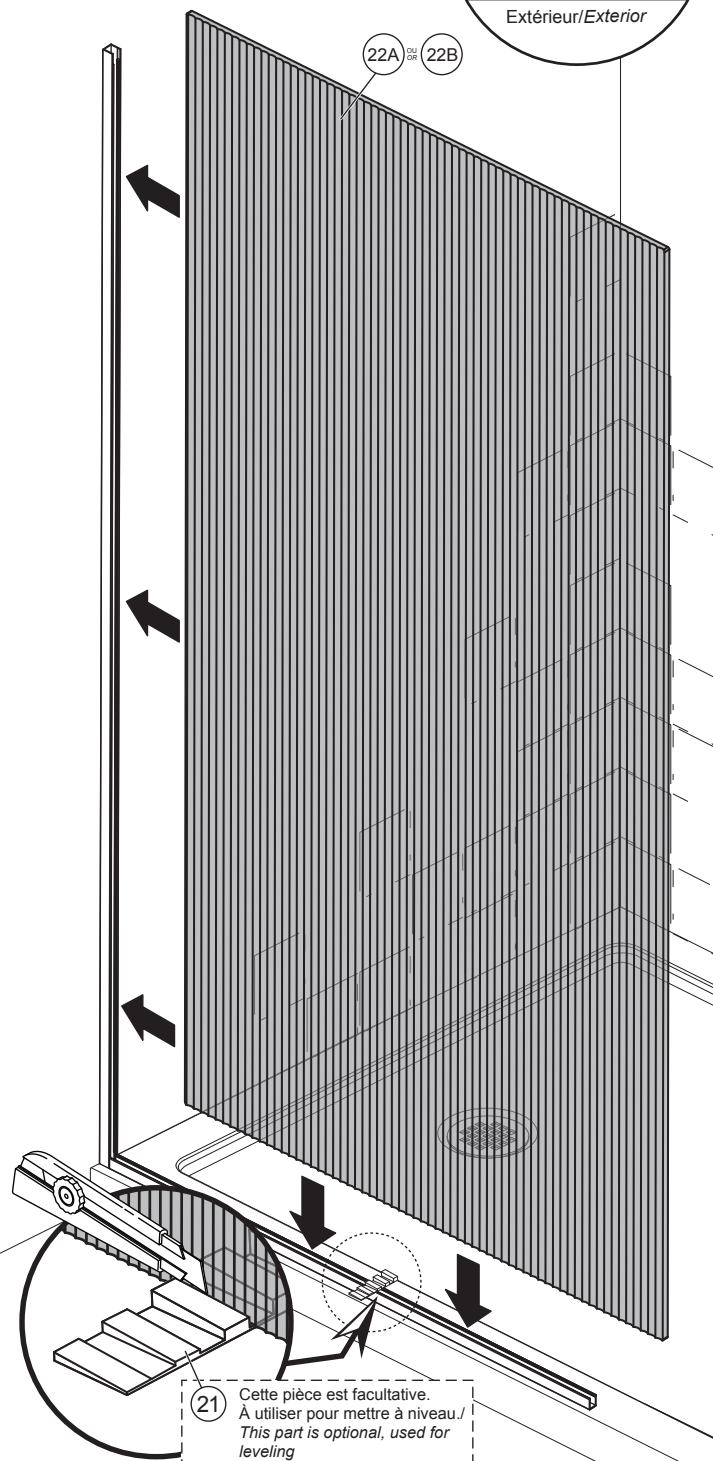
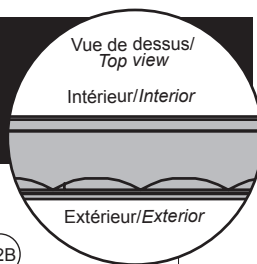

(21)

Cette pièce est facultative.
À utiliser pour mettre à niveau./
This part is optional, used for
leveling

Installation des joints de serrage en PVC/ PVC splines installation

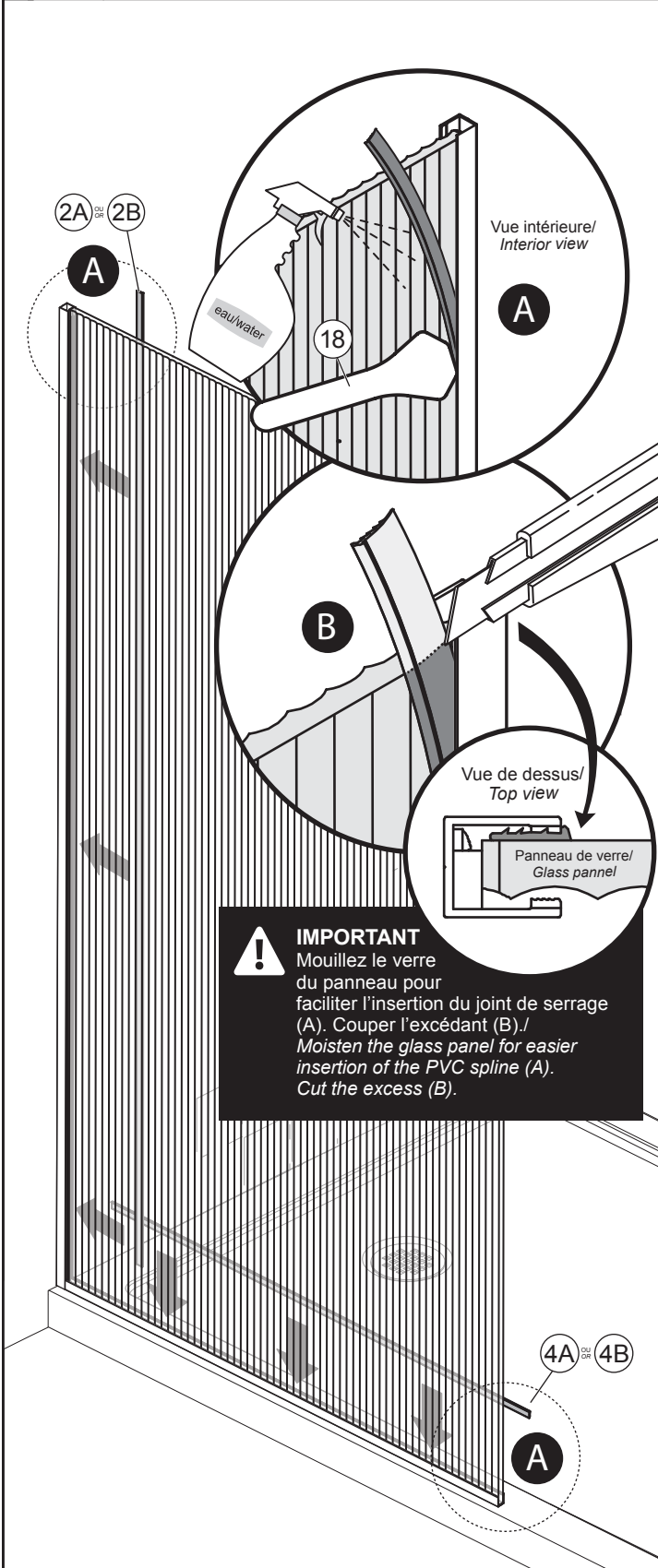

! **IMPORTANT**
Mouillez le verre du panneau pour faciliter l'insertion du joint de serrage (A). Couper l'excédant (B).
Moisten the glass panel for easier insertion of the PVC spline (A). Cut the excess (B).

Installation du montant de côté et du joint de serrage en PVC/ Side jamb and PVC spline installation

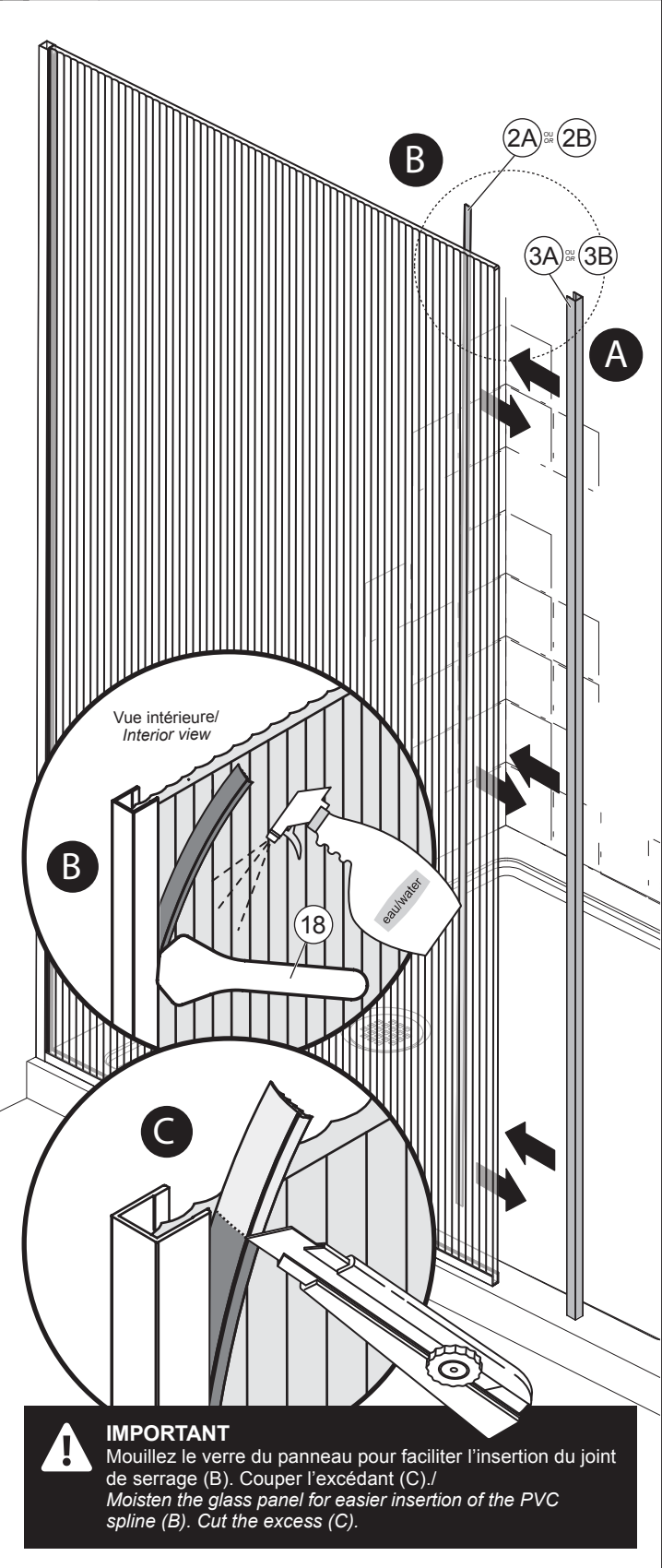

! **IMPORTANT**
Mouillez le verre du panneau pour faciliter l'insertion du joint de serrage (B). Couper l'excédant (C).
Moisten the glass panel for easier insertion of the PVC spline (B). Cut the excess (C).

Installation du cadrage du haut et du joint de serrage en PVC/ Top frame and PVC spline installation

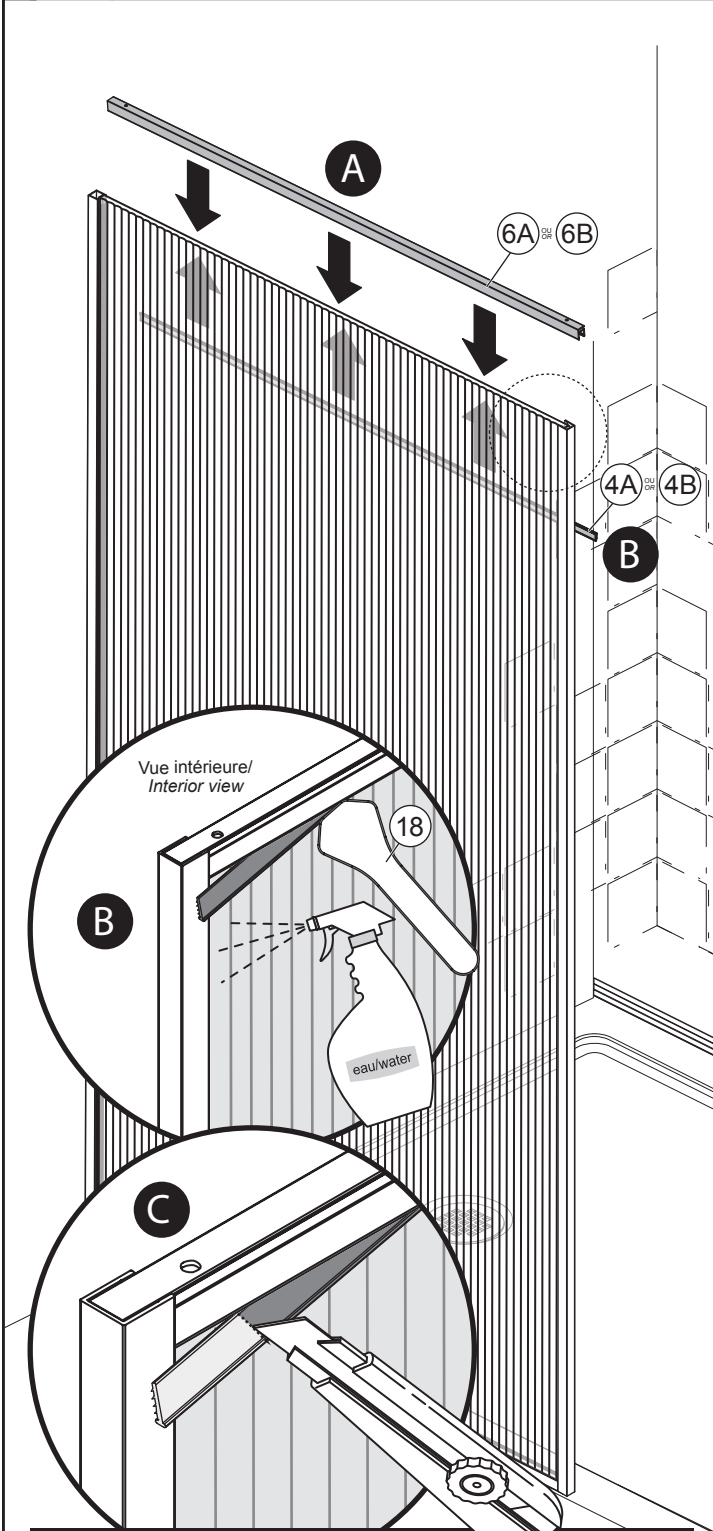

! IMPORTANT
 Mouillez le verre du panneau pour faciliter l'insertion du joint de serrage (B). Couper l'excédant (C).
 Moisten the glass panel for easier insertion of the PVC spline (B). Cut the excess (C).

Installation de la barre de soutien/ Bracing bar installation

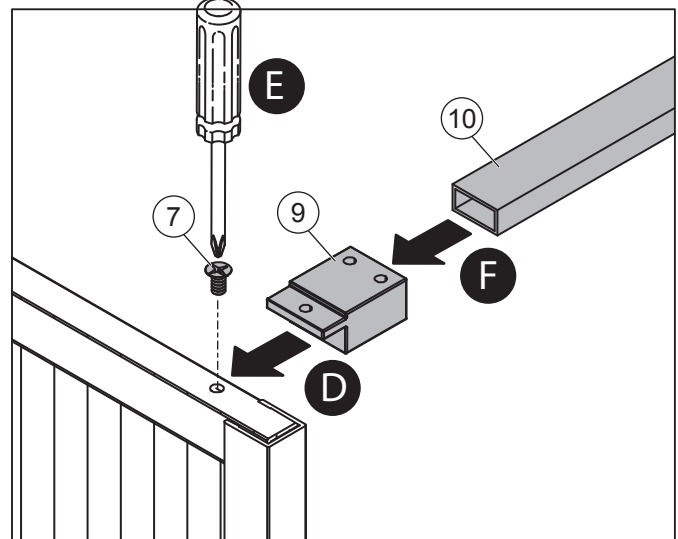
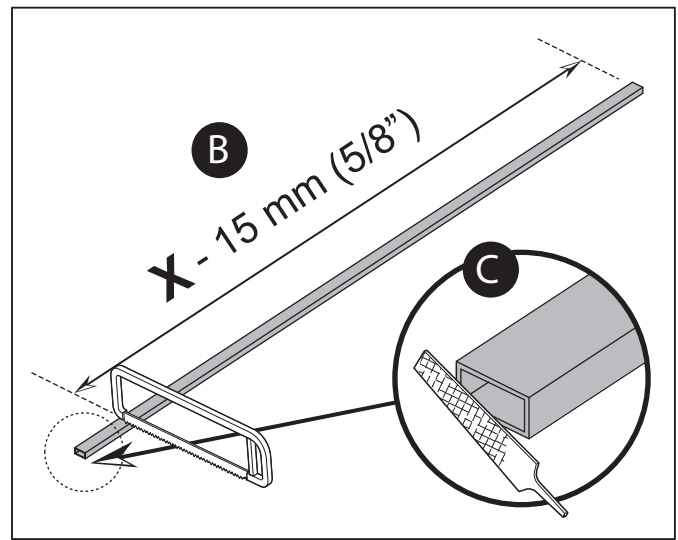
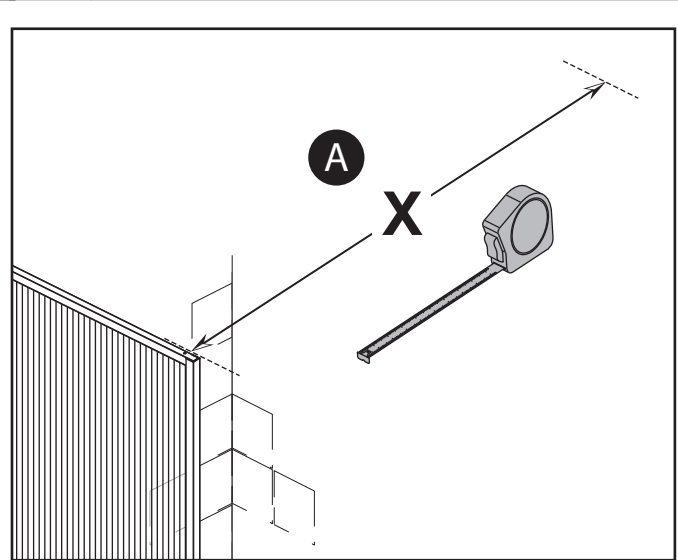

Installation du connecteur et de la barre de soutien/ Connector and bracing bar installation

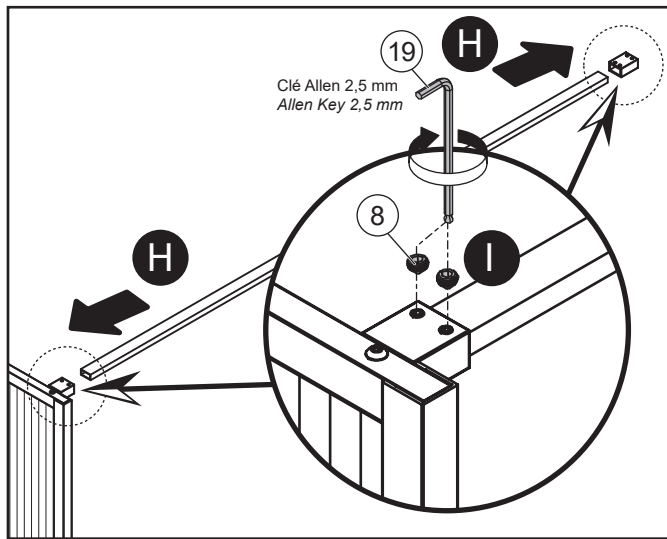
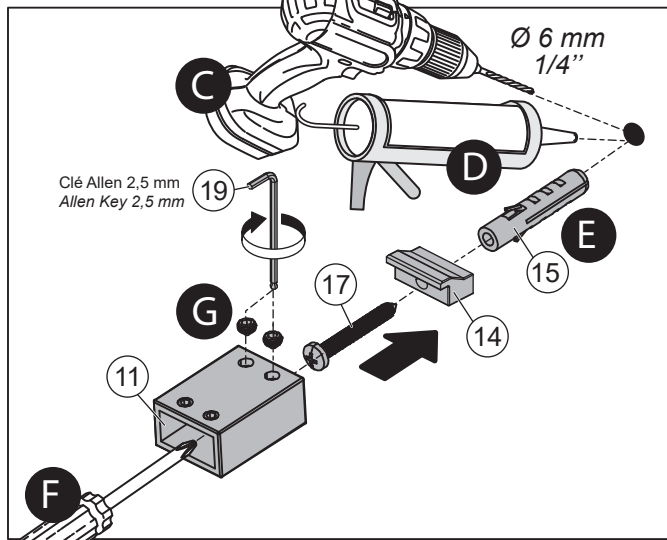
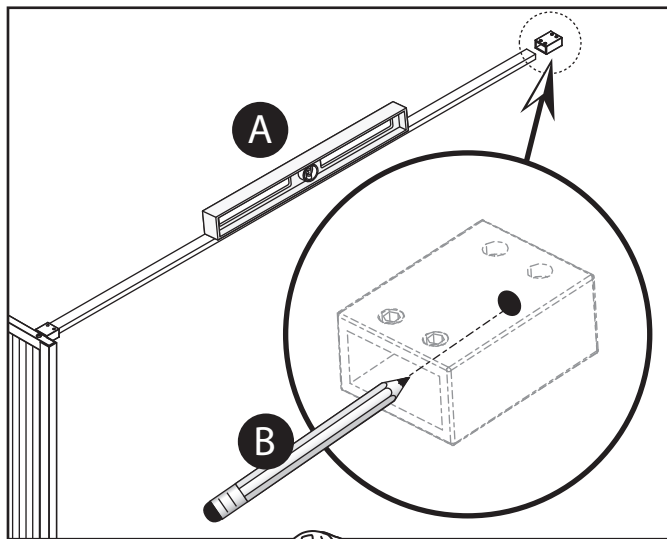

Application du calfeutrant/ Caulking application

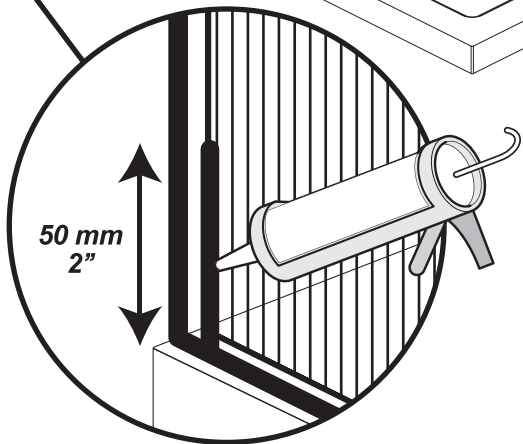
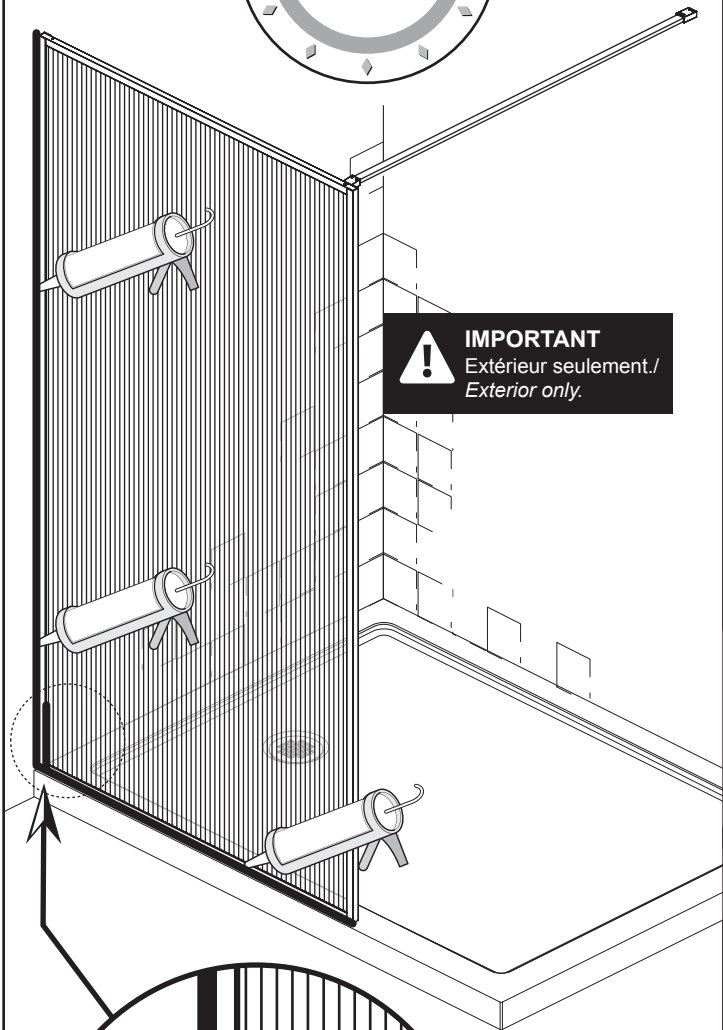

Entretien et nettoyage

Pour éviter les bris et vous assurer d'un fonctionnement optimal, il est nécessaire de suivre ces recommandations lors de l'entretien de votre produit Kalia. Les dommages par un traitement inapproprié ne sont pas couverts par la garantie Kalia.

- Rincer à l'eau propre et essuyer avec un chiffon de coton doux, une éponge ou une raclette après chaque utilisation. Ne jamais utiliser de matériel abrasif tel que brosse ou éponge à récurer pour nettoyer les surfaces.
- Pour les souillures tenaces, utiliser un détergent liquide doux tel que le liquide à vaisselle et de l'eau chaude. Ne pas utiliser de nettoyant abrasif et acide.
- Lire attentivement l'étiquette du produit de nettoyage afin de vérifier qu'il soit adéquat. Toujours essayer la solution de nettoyage sur une surface moins apparente avant de l'appliquer sur la totalité de la surface.
- Rincer complètement avec de l'eau immédiatement après l'application du nettoyant.
- Un nettoyage régulier prévient l'accumulation de saleté et souillures tenaces.

Maintenance and Cleaning

To avoid damage and optimize your product, you must follow the below recommendations when maintaining your Kalia product. Damages resulting from inappropriate handling are not covered by the Kalia warranty.

- *Rinse with clean water and dry with a soft cotton cloth, sponge or a squeegee after each use. Do not use anything abrasive such as a scouring brush or sponge to clean the surfaces.*
- *For tough stains, use a gentle liquid detergent such as dish soap and hot water. Do not use an abrasive and acidic cleaners.*
- *Carefully read the label on the cleaning product to make sure it is safe and appropriate. Always try the cleaning solution on a less visible surface before applying it to the rest.*
- *Completely rinse with water immediately after applying the cleaner.*
- *Regular cleaning prevents the accumulation of dirt and tough stains.*

Garantie

GARANTIE LIMITÉE

Kalia inc. offre la garantie limitée expresse suivante sur ses produits. Cette garantie s'adresse uniquement au propriétaire/utilisateur original pour un usage personnel domestique et elle débute à la date d'achat du produit. La garantie n'est pas transférable au propriétaire subséquent. Des restrictions additionnelles s'appliquent aux utilisations commerciales.

GARANTIE 10 ANS LIMITÉE POUR LES PORTES DE DOUCHE KALIA

Kalia inc. garantit pour 10 ans ses portes de douches contre tout défaut de matériel ou de fabrication dans des conditions normales d'utilisation et d'entretien tant et aussi longtemps que l'acheteur/propriétaire possède sa résidence.

Kalia inc. procédera, à sa discrétion, à la réparation ou au remplacement de pièces, ou de produits trouvés défectueux pour un usage domestique normal pour lequel il a été conçu.

La présente garantie exclut tout dommage causé en tout ou en partie par des erreurs d'installation, abus d'usage, utilisation non-conforme, négligence, accident, entretien non-conforme, produits abrasifs.

Kalia inc. n'est aucunement responsable pour tous frais de main-d'œuvre ou tous autres frais reliés à l'installation d'un produit, sa réparation ou son remplacement ainsi que pour tout dommage ou incident, dépense, perte directe ou indirecte.

Dans tous les cas, Kalia inc., ne peut être tenue responsable de tout montant excédant le prix d'achat du produit qui a été déboursé par le propriétaire/utilisateur, l'entrepreneur ou le constructeur.

RESTRICTIONS COMMERCIALES

En plus des conditions et restrictions mentionnées ci-dessus, la période de garantie relative à tout produit installé dans le cadre d'une application commerciale est de un (1) an à compter de la date d'achat originale par le propriétaire/utilisateur, l'entrepreneur ou le constructeur auprès d'un détaillant autorisé. Si le produit est utilisé en étalage, la période de garantie est d'un (1) an.

SERVICE

Pour se prévaloir du service en vertu de la présente garantie, veuillez communiquer avec Kalia inc., soit par l'entremise de votre détaillant ou encore directement à nos bureaux à 1 877 GO-KALIA (1 877 465-2542) ou en écrivant à : service@KaliaStyle.com ou à : Kalia inc., Service à la clientèle, 1355, 2^e Rue, Sainte-Marie (Québec) Canada G6E 1G9. Assurez-vous de pouvoir fournir toute l'information nécessaire concernant votre demande soit : description du problème et du produit, numéro de modèle, la couleur, le numéro de série, le fini, la date de l'achat, le nom du détaillant en plus de votre facture originale. Pour toute autre information ou pour connaître un réparateur près de chez vous, n'hésitez pas à nous contacter.

CETTE GARANTIE EST OFFERTE EXCLUSIVEMENT EN LIEU ET PLACE DE TOUTE AUTRE GARANTIE, Y COMPRIS LES GARANTIES DE QUALITÉ MARCHANDE OU D'APTITUDE DE PRODUIT POUR UNE APPLICATION PARTICULIÈRE.

Ceci est la garantie originale écrite de Kalia inc.

Warranty

LIMITED WARRANTY

Kalia Inc. offers the following express limited warranty on its products. This warranty extend only to the original owner/end-user for personal household use and are effective as of the date of purchase. The warranty is not transferable to subsequent owners. Additional limitations may apply for commercial use.

10 YEAR LIMITED WARRANTY ON KALIA SHOWER DOORS

Kalia Inc. guarantees all aspects of its shower doors to be free of defects in material and workmanship for normal residential use for as long as the original consumer-purchaser owns his or her home. If a defect is found during normal residential use, Kalia Inc. may, at its sole discretion, elect to repair or provide a replacement part or product.

Damage to a product caused by accident, misuse, or abuse is not covered under this warranty. Improper care and cleaning shall have the effect of rendering this warranty void. Kalia Inc. is not responsible for labor, installation or other incidental or consequential expenses. Under no circumstances shall the liability of Kalia Inc. exceed the purchase price paid for a shower door by the owner/end-user, contractor or builder.

COMMERCIAL LIMITATIONS

In addition to the previously mentioned conditions and limitations, the warranty period for products installed for commercial applications, or used in commercial ventures, shall cover a period of one (1) year from the initial date of purchase by the owner/end-user, contractor or builder from an authorized dealer. If the product is sold by Kalia Inc. as a display item, a one (1) year warranty applies.

WARRANTY SERVICE

If you wish to make a claim under this warranty, you may contact Kalia through your Dealer or directly at 1-877-GO-KALIA (1-877-465-2542) or again by writing to: service@KaliaStyle.com or to: Kalia Inc., Attn: Customer Service Dept., 1355 2nd Street, Sainte-Marie (Québec) G6E 1G9 Canada. Be sure to provide all pertinent information related to your claim, including a complete description of the problem you are experiencing, the product name, product model number, color, finish, and finally the date and the location where the product was purchased. Also include the product's serial number or original receipt. For more information or to obtain the name and address of the service and repair centre nearest you, call 1-877-GO-KALIA.

EXCEPT AS SET FORTH HEREIN, KALIA INC. PROVIDES NO OTHER WARRANTIES, EITHER EXPRESS OR IMPLIED, INCLUDING IMPLIED WARRANTIES OF FITNESS AND MERCHANTABILITY FOR A PARTICULAR PURPOSE OR COMPLIANCE WITH ANY CODE.

This is the exclusive written warranty of Kalia Inc.



HISTOIRES D'EAU^{MD}
ONCE UPON A TIME...WATER[®]

1355, 2^e Rue, Parc industriel
Sainte-Marie (Québec)
Canada G6E 1G9

T 418 387-9090
1 877 GO KALIA (1 877 465-2542)
F 418 387-9089

KaliaStyle.com