

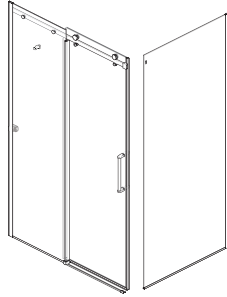

**Kalia**

HISTOIRES D'EAU<sup>MD</sup>  
ONCE UPON A TIME...WATER<sup>®</sup>



## **ROLLAX<sup>MC/TM</sup>** (Réversible / Reversible)

### **Installation de coin**

Porte de douche en **de coin** coulissante 2 panneaux (48" ou 60") avec panneau de retour (32" ou 36")

### **Corner Installation**

*Corner sliding shower door 2 panels (48" or 60") with return panel (32" or 36")*

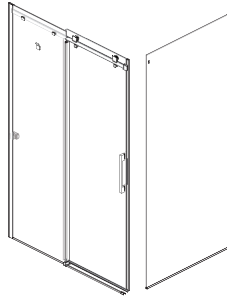

## **ROLLAX SQUARE<sup>MC/TM</sup>** (Réversible / Reversible)

### **Installation de coin**

Porte de douche en **de coin** coulissante 2 panneaux (48" ou 60") avec panneau de retour (32" ou 36")

### **Corner Installation**

*Corner sliding shower door 2 panels (48" or 60") with return panel (32" or 36")*

[www.KaliaStyle.com](http://www.KaliaStyle.com)

## **Instructions d'installation - Garantie** ***Installation Instructions - Warranty***

Numéro de série/Serial number

Conserver ce guide après l'installation car il contient des informations utiles pour le service et la garantie.

*Keep these instructions after you have finished the installation, it contains useful information regarding service and warranty.*

## Merci d'avoir choisi Kalia!

Merci d'avoir choisi un produit Kalia et de faire confiance à notre entreprise.

Kalia a une philosophie d'affaires basée sur des valeurs fondamentales dont l'innovation et l'excellence ainsi qu'un service personnalisé adapté aux exigences d'aujourd'hui et de demain. Nous sommes convaincus que ce produit saura vous plaire et surpassera vos exigences en termes de fiabilité et durabilité. Nous sommes là pour vous!

Dans ce guide vous trouverez toute l'information nécessaire à l'installation et au bon fonctionnement de votre produit Kalia.

Dans le but d'assurer une installation et une utilisation optimales veuillez prendre quelques minutes pour étudier ce guide.

En cas de problème d'installation ou de performance, veuillez communiquer avec nous au numéro sans frais **1 877 GO KALIA (1-877-465-2542)** ou par courriel au **service@KaliaStyle.com**.

Nous vous remercions encore une fois d'avoir choisi un produit Kalia.

## *Thank you for choosing Kalia!*

*Thank you for choosing a Kalia product and for placing your trust in our company.*

*Kalia has a business philosophy based on solid core values that are focused on providing innovation and excellence as well as a personalized service designed to meet the changing needs of today and tomorrow.*

*We are convinced that you will be fully satisfied with your new Kalia product and that it will exceed your expectations in terms of reliability and durability. At Kalia, we put our expertise to work for you!*

*This guide contains all the information necessary for the installation and proper use of your Kalia product. To ensure the smooth installation and optimal use of your product, we recommend to take a few moments to study the information provided in this guide.*

*In the event that you should encounter a problem related to the installation or the performance of this product, please contact us at our toll-free line **1 877 GO KALIA (1-877-465-2542)** or by email at: **service@KaliaStyle.com**.*

*Thank you once again for choosing Kalia.*

## Renseignements importants

### IMPORTANT

- Lire attentivement le présent guide avant l'installation.
- Respecter tous les codes de plomberie et de bâtiment locaux.
- Assurez-vous d'avoir tous les outils et matériaux nécessaires à l'installation.
- Il est recommandé de porter des lunettes de sécurité en tout temps lors de l'installation.
- Vérifier que toutes les pièces illustrées à la section *Schéma des pièces* sont incluses et qu'**aucune pièce n'est endommagée**.
- **La porte de douche doit être installée de niveau sur une base et des murs également de niveau.**
- Manipuler les pièces avec soin.
- Les panneaux sont fait de verre trempé et ne peuvent être coupés ou percés.
- **Assurez-vous d'avoir un seuil de douche minimum de 70 mm (2 3/4 po) pour une installation adéquate.**

### REMARQUE

- L'installation de la porte de douche requiert deux personnes.
- Couvrir le drain de la douche afin d'éviter de perdre des pièces.
- Avant l'installation, déballer la porte de douche et vérifier que toutes les pièces sont incluses et qu'elles sont en bon état (voir *schéma des pièces de rechange*). Si un problème survient, le signaler immédiatement au vendeur.
- Lors de nouvelles installations, avant d'installer la porte, assurez-vous d'avoir suffisamment d'espace de dégagement pour une utilisation adéquate de la porte.
- Vérifier que la structure des murs comporte les renforts appropriés pour supporter le poids de la porte de douche; au besoin et si possible, ajouter des montants d'ossature de 2"x 4" vis-à-vis les montants muraux de la porte ou utiliser des ancrages appropriés au type de revêtement mural.

Kalia se réserve le droit d'apporter toute modification au design du produit et ceci sans préavis. Utiliser le manuel d'installation fourni dans l'emballage.

**Kalia n'est pas responsable des problèmes causés par une installation non conforme aux directives énoncées dans le présent guide.**

***Bonne installation !***

## Important Information

### IMPORTANT

- *Read this guide before proceeding with the installation.*
- *Respect all local plumbing and building codes.*
- *Make sure you have all the tools and materials needed for installation.*
- *It is recommended to wear safety glasses at all times during the installation.*
- *Make sure all the parts shown in the Parts Diagram section are included and **in good condition**.*
- **The shower door must be installed perfectly levelled on a base and walls that are also perfectly levelled.**
- *Manipulate parts with care.*
- *The glass of the panels is tempered glass and must not be cut or drilled.*
- **Make sure to have a shower base threshold minimum of 70 mm (2 3/4 in) for a proper installation.**

### COMMENT

- *Two people are required to install the shower door.*
- *Cover the drain of the shower so no parts are lost.*
- *Before installing, take the shower door out of the packaging and make sure all the parts are included and that they are in good shape (see the service parts diagram). If there is a problem, report it immediately to the seller.*
- *For new constructions, before installing the shower door, make sure there is sufficient clearance to properly use the shower door.*
- *Make sure the wall structure is built to support the shower door weight; as required and if possible, install 2"x4" wall studs behind the door wall jambs or use appropriated anchors for the wall covering type.*

*Kalia reserves the right to make any changes to the design of the product, without notice. Use the installation instruction supplied with the product.*

***Kalia is not responsible for problems caused by an installation not executed in accordance with the directions given in this guide.***

***Good installation!***

# 48" x 36"

## INSTALLATION EN COIN / CORNER INSTALLATION DR1105-XXX-XXX (48") & DR1125-XXX-XXX (36")

### Schéma des pièces

### Parts Diagram

Ouverture à droite illustrée /  
Right opening shown

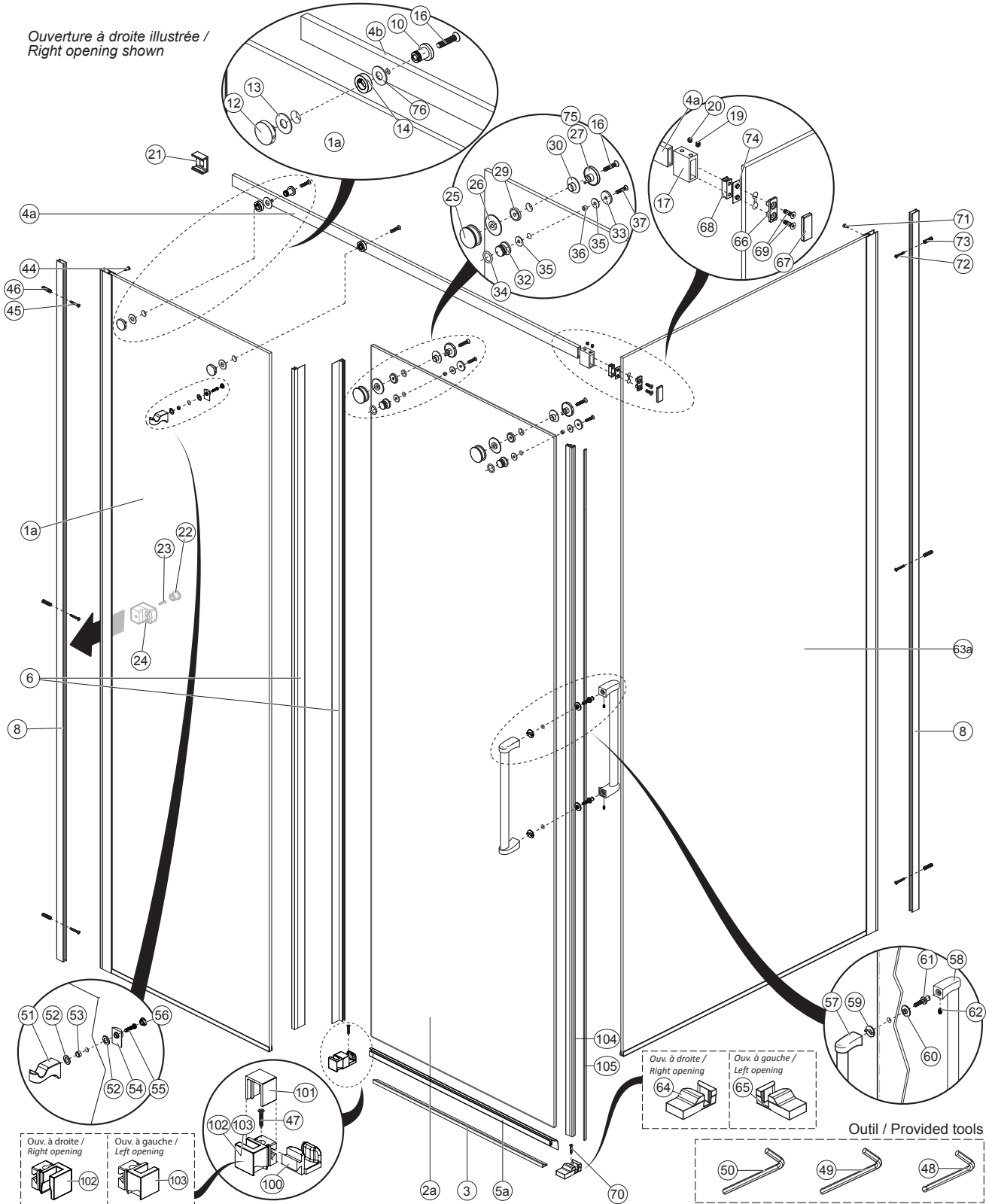

60" x 36"

INSTALLATION EN COIN / CORNER INSTALLATION  
DR1103-XXX-XXX (60") & DR1125-XXX-XXX (36")

Schéma des pièces

Parts Diagram

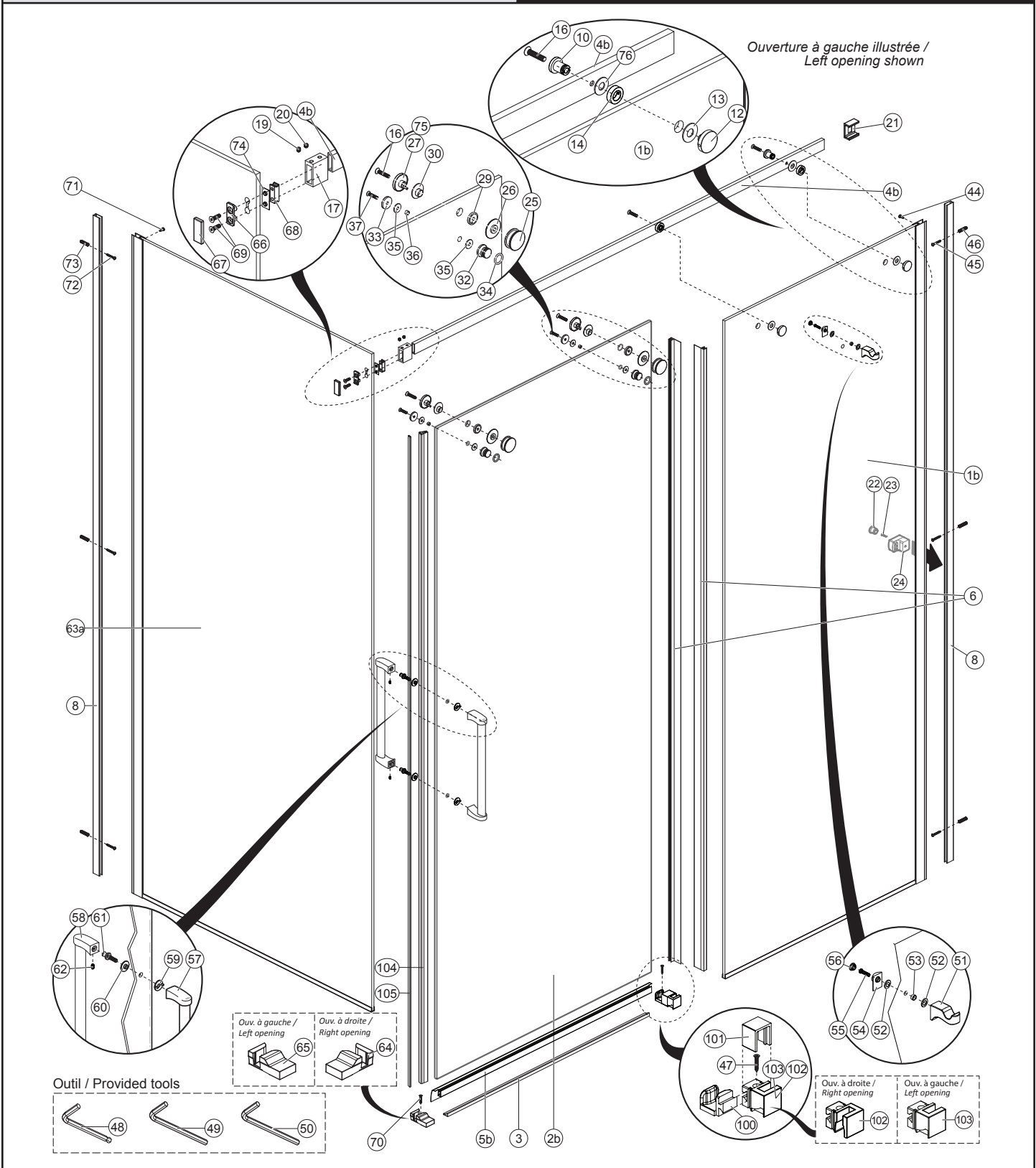

60" x 32"

INSTALLATION EN COIN / CORNER INSTALLATION  
DR1103-XXX-XXX (60") & DR1195-XXX-XXX (32")

Schéma des pièces

Parts Diagram

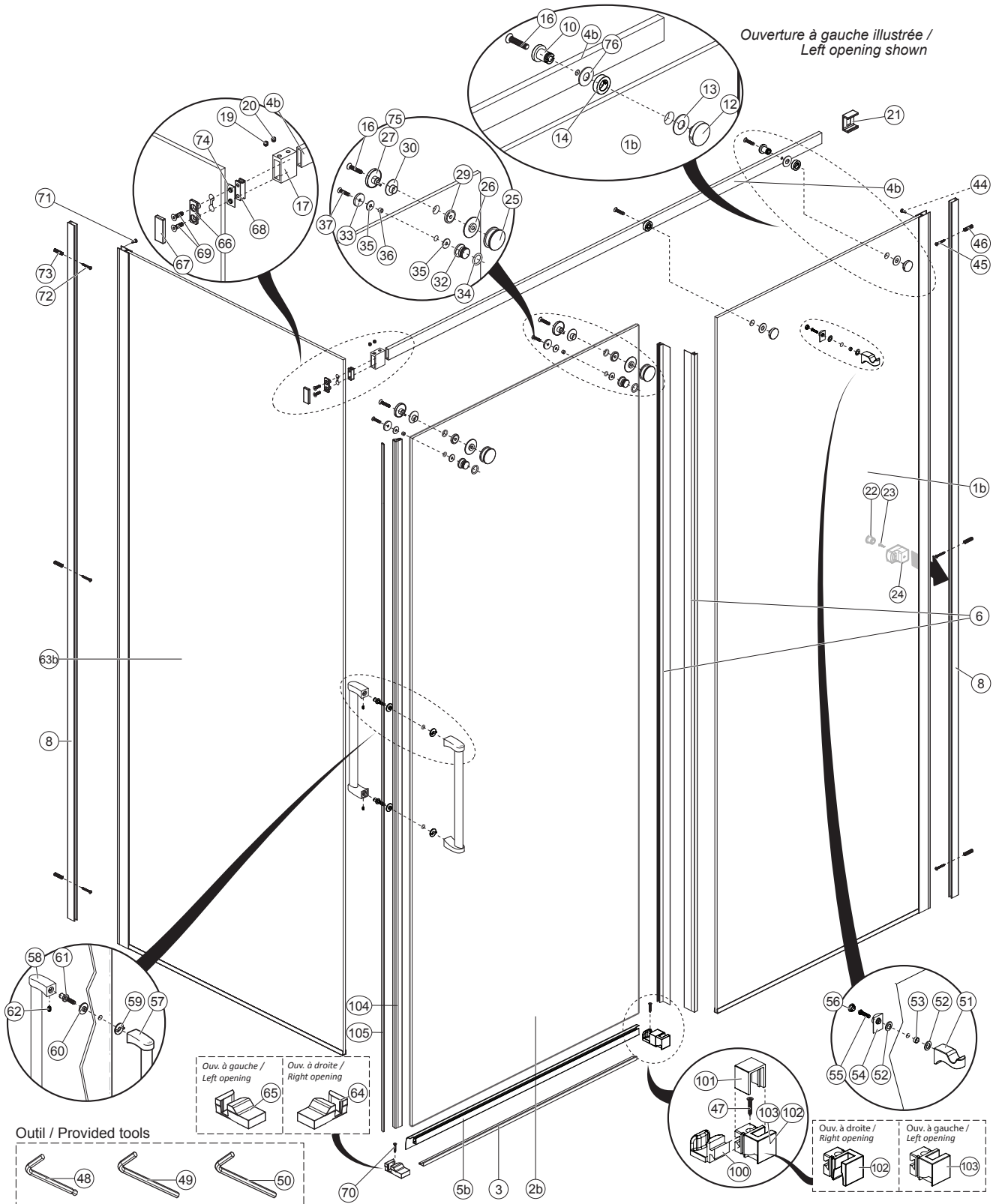

# INSTALLATION EN COIN/*CORNER INSTALLATION*

PORTE ALCÔVE/*ALCOVE DOOR* : DR1105-XXX-XXX (48") OU/OR DR1103-XXX-XXX (60")

## Liste des pièces

## Parts List

Sous-Assemblage <i>Sub-assembly</i>	#	Numéro de pièce <i>Part Number</i>	Description	Qté totale <i>Total qty</i>	
<b>COMPOSANTES COMMUNES / UNIVERSAL COMPONENTS</b>					
	3	101356-XXX*	-	Extrusion du seuil / <i>Sill extrusion 800mm (31 1/2")</i>	1
	6	102137	-	Défecteur d'eau latéral en PVC / <i>PVC water deflector side</i>	2
	8	101253-XXX*	-	Montant mural / <i>Wall jamb</i>	1
	-	Assemblage du PVC avec aimant et de l'aimant autocollant / <i>Magnet PVC and double face tape magnet assembly</i>			1
	104	104534	104255	Scellant vertical en PVC avec aimant intégré / <i>PVC vertical seal with integrated magnet 1935mm (76 3/16")</i>	1
	105		104256	Aimant avec ruban autocollant / <i>Magnet with double face tape 1940mm (76 3/8")</i>	1
	-	Emballage sous-vide de quincaillerie ronde / <i>Round Hardware blister pack</i>			1
	-	Ensemble de la bague de serrage ronde du support de rail / <i>Round rail support locking bushing kit</i>			2
	12	102171-XXX*	101379-XXX*	Bague de serrage ronde du support de rail / <i>Round rail support locking bushing</i>	1
	13		102202	Tampon de protection / <i>Protective pad</i>	1
	16		102168	Vis à tête plate M6 x 30mm SS / <i>Flat head allen screw M6 x 30mm SS</i>	1
	-	Ensemble de connecteur du rail / <i>Rail connector sleeve kit</i>			1
	17		101384-XXX*	Connecteur du rail (côté mobile) / <i>Rail connector sleeve (mobile side)</i>	1
	18	101278-XXX*	102203	Bague interne de fixation pour mur / <i>Wall internal anchor bushing</i>	1
	19		101386	Vis de pression M6 x 8mm pointu SS / <i>Set screw M6 x 8mm tip SS</i>	1
	20		101387	Vis de pression M6 x 6mm plat SS / <i>Set screw M6 x 6mm cup SS</i>	1
	21	101210-XXX*	-	Connecteur du rail (côté fixe) / <i>Rail connector sleeve (fixed side)</i>	1
	-	Ensemble amortisseur central Rollax / <i>Rollax Central Bumper kit</i>			1
	22	102359	102357	Cap central du Bumper de la Rollax / <i>Rollax Central Bumper Cap</i>	1
	23		102466	Vis auto-perçante M4.2 x 16mm / <i>Teck screw M4.2 x 16mm</i>	1
	24		102356	Amortisseur central Rollax / <i>Rollax Central Bumper</i>	1
	-	Ensemble de roulettes rondes en nylon et roulement / <i>Round Nylon roller and bearing kit</i>			2
	25		101369-XXX*	Roulette en nylon et roulement / <i>Nylon roller and bearing</i>	1
	26		101370-XXX*	Bague interne de roulette / <i>Roller inner bushing</i>	1
	27		101371-XXX*	Bague à cam de la roulette / <i>Roller cam bushing</i>	1
	75		103055	Goupille de verrouillage / <i>Lock pin</i>	1
	29		101373	Espaceur en nylon / <i>Nylon spacer</i>	1
	30		103056	Tampon de protection / <i>Protective pad</i>	1
	16		102168	Vis à tête plate M6 x 30mm SS / <i>Flat head allen screw M6 x 30mm SS</i>	1
	-	Ensemble de la butée ronde de roulette / <i>Round roller stopper kit</i>			2
	32		101391-XXX*	Butée de roulette / <i>Roller stopper</i>	1
	33		101393-XXX*	Capuchon de finition / <i>Finishing cap</i>	1
	34	101390-XXX*	101392	Joint torique rond en caoutchouc / <i>Rubber o-ring</i>	1
	35		101394	Tampon de protection en PVC / <i>PVC protective pad</i>	2
	36		101395	Tube de protection en PVC / <i>PVC protective tube</i>	1
	37		101396	Vis à tête plate M5 x 24mm SS / <i>Flat head allen screw M5 x 24mm SS</i>	1
	-	Ensemble du guide pour panneau mobile / <i>Sliding guide kit for mobile panel</i>			1
	100		104251	Guide de glissement du panneau mobile / <i>Mobile pannel sliding guide</i>	1
	101	104271-XXX*	104252-XXX *	Couvercle du guide de glissement / <i>Sliding guide cover</i>	1
	102		104253-XXX *	Support pour ouverture à droite / <i>Right-opening support</i>	1
	103		104254-XXX *	Support pour ouverture à gauche / <i>Left-opening support</i>	1
	43	101261-XXX*	-	Embout du seuil / <i>Sill end cap</i>	1
	-	Sac de quincaillerie / <i>Hardware bag</i>			1
	44		100748	Vis à tête pan TEK quadrex #8-18 x 1/2po SS / <i>Pan head TEK Quadrex Screw #8-18 x 1/2po SS</i>	1
	45		100177	Vis à métal quadrex M4 x 35mm (1 3/8") SS / <i>Metal screw quadrex M4 x 35mm (1 3/8") SS</i>	4
	46		102205	Cheville d'ancrage / <i>Wall anchor</i>	5
	47	101455	100634	Vis métal quadrex M4 x 25mm (1") SS / <i>Metal screw quadrex M4 x 25mm (1") SS</i>	2
	48		100305	Clé hexagonale Hex 2.5 à rotule pour vis M5 / <i>Allen Key ball-point Hex 2.5 for M5 Screw</i>	1
	49		100945	Clé hexagonale Hex 3 pour vis M5 / <i>Allen Key Hex 3 for M5 Screw</i>	1
	50		100824	Clé hexagonale Hex 4 pour vis M6 / <i>Allen Key Hex 4 for M6 Screw</i>	1
	99		102506	Vis métal quadrex M4 x 40mm (1 9/16") SS / <i>Metal screw quadrex M4 x 40mm (1 9/16") SS</i>	1

# INSTALLATION EN COIN/*CORNER INSTALLATION*

## PORTE ALCÔVE/*ALCOVE DOOR* : DR1105-XXX-XXX (48") OU/OR DR1103-XXX-XXX (60")

### Liste des pièces

### Parts List

Sous-Assemblage <i>Sub-assembly</i>	#	Numéro de pièce <i>Part Number</i>	Description	Qté totale <i>Total qty</i>
	-		Ensemble de crochet rond / <i>Round Hook kit</i>	1
	51	100356-XXX*	Crochet rond / <i>Round Hook</i>	1
	52	100353	Coussin protecteur de verre du crochet / <i>Hook glass protector pad</i>	2
	53	100354	Tube protecteur de verre du crochet / <i>Hook glass protector sleeve</i>	1
	54	100315-XXX*	Plaque intérieure de crochet / <i>Hook back plate</i>	1
	55	100355	Vis mécanique quadrex M5 20mm SS / <i>Mechanical screw Quadrex M5 20mm SS</i>	1
	56	100352-XXX*	Capuchon de vis du crochet / <i>Hook screw cap</i>	1
			Ensemble de poignées rondes / <i>Round Handles kit</i>	1
	57	102159-XXX*	Poignée extérieure / <i>Outside handle</i>	1
	58	102161-XXX*	Poignée intérieure / <i>Inside handle</i>	1
	59	102166	Joint torique rond en caoutchouc / <i>Rubber o-ring</i>	2
	60	102167	Tampon de protection en PVC / <i>PVC protective pad</i>	2
	61	102165	Tube de protection en PVC / <i>PVC protective tube</i>	2
	62	100212	Vis à tête plate M5 x 24mm SS / <i>Flat head allen screw M5 x 24mm SS</i>	2
			<b>COMPOSANTES CONNEXES / RELATED COMPONENTS</b>	
(48")	1A	101256-XXX*-003	Panneau fixe / <i>Fixed panel</i> 550mm (21 11/16")	1
(60")	1B	101359-XXX*-003	Panneau fixe / <i>Fixed panel</i> 702.5mm (27 11/16")	1
(48")	2A	101247-003	Panneau mobile / <i>Mobile panel</i> 628.5mm (24 3/4")	1
(60")	2B	101353-003	Panneau mobile / <i>Mobile panel</i> 781mm (30 3/4")	1
(48")	5A	102080	Défecteur d'eau en PVC / <i>PVC water deflector</i> 629mm (24 3/4")	1
(60")	5B	102081	Défecteur d'eau en PVC / <i>PVC water deflector</i> 781mm (30 3/4")	1
			Ensemble de rail / <i>Rail kit</i>	1
	4A	101977-XXX*	Rail 1195mm (47") / <i>Rail 1195mm (47")</i>	1
	-		Ensemble de la goupille du support de rail / <i>Rail support pin kit</i>	2
	10	101994-XXX*	Goupille du support de rail / <i>Rail support pin</i>	1
	76	105263-XXX*	Tampon de protection / <i>Protective pad</i>	1
	14	101995-XXX*	Espaceur du support de rail / <i>Rail support spacer</i>	1
			Ensemble de rail / <i>Rail kit</i>	1
	4B	102010-XXX*	Rail 1500mm (59") / <i>Rail 1500mm (59")</i>	1
	-		Ensemble de la goupille du support de rail / <i>Rail support pin kit</i>	2
	10	101994-XXX*	Goupille du support de rail / <i>Rail support pin</i>	1
	76	105263-XXX*	Tampon de protection / <i>Protective pad</i>	1
	14	101995-XXX*	Espaceur du support de rail / <i>Rail support spacer</i>	1

\* XXX signifie que la couleur du fini ou le motif du verre doivent être spécifiés. / XXX means that the finish color or glass pattern must be specified.

## PANNEAU RETOUR/*RETURN PANEL* : DR1125-XXX-XXX (36") OU/OR DR1195-XXX-XXX (32")

Sous-Assemblage <i>Sub-assembly</i>	#	Numéro de pièce <i>Part Number</i>	Description	Qté totale <i>Total qty</i>
			<b>COMPOSANTES COMMUNES / UNIVERSAL COMPONENTS</b>	
	8	101253-XXX*	Montant mural / <i>Wall jamb</i>	1
	-		Emballage sous-vide de quincaillerie du panneau de retour / <i>Return Panel Hardware blister pack</i>	1
	-		Ensemble du connecteur de rail / <i>Rail connector kit</i>	1
	66	101273	Connecteur du rail en plastique / <i>Plastic rail glass connector bushing</i>	1
	67	101275-XXX*	Capuchon du connecteur du rail / <i>Rail glass connector cap</i>	1
	74	102457	Tampon de protection panneau de retour / <i>Return panel anchor protection</i>	1
	68	102204	Bloc d'ancrage de rail pour panneau de retour / <i>Rail sleeve anchor for return panel</i>	1
	69	101274	Vis à tête plate M5 x 20mm SS / <i>Flat head machine screw M5 x 20mm SS</i>	2
	-		Ensemble du support de coin / <i>Corner support kit</i>	1
	64	101225-XXX*	Support de coin pour ouverture à droite / <i>Right-opening Corner support</i>	1
	65	101226-XXX*	Support de coin pour ouverture à gauche / <i>Left-opening Corner support</i>	1
	70	100634	Vis à métal quadrex M4 x 25mm SS / <i>Metal screw quadrex M4 x 25mm SS</i>	1
	73	100181	Cheville d'ancrage / <i>Wall anchor</i>	1
	71	100748	Vis à tête pan TEK quadrex #8-18 x 1/2po SS / <i>Pan head TEK Quadrex Screw #8-18 x 1/2po SS</i>	1
	72	100177	Vis à métal quadrex M4 x 35mm (1 3/8") SS / <i>Metal screw quadrex M4 x 35mm (1 3/8") SS</i>	3
	73	100181	Cheville d'ancrage / <i>Wall anchor</i>	3
			<b>COMPOSANTES CONNEXES / RELATED COMPONENTS</b>	
(36")	63A	101272-XXX*-003	Assemblage du panneau de retour / <i>Return panel Assembly</i> Verre / <i>Glass</i> = 845mm x 1951.6mm (33 1/4" x 76 13/16")	1
(32")	63B	101641-XXX *-003	Assemblage du panneau de retour / <i>Return panel Assembly</i> Verre / <i>Glass</i> = 741.5mm x 1951.6mm (29 3/16" x 76 13/16")	1

\* XXX signifie que la couleur du fini ou le motif du verre doivent être spécifiés. / XXX means that the finish color or glass pattern must be specified.

48" x 36"

INSTALLATION EN COIN / CORNER INSTALLATION  
DR1446-XXX-XXX (48") & DR1125-XXX-XXX (36")

Schéma des pièces

Parts Diagram

Ouverture à droite illustrée /  
Right opening shown

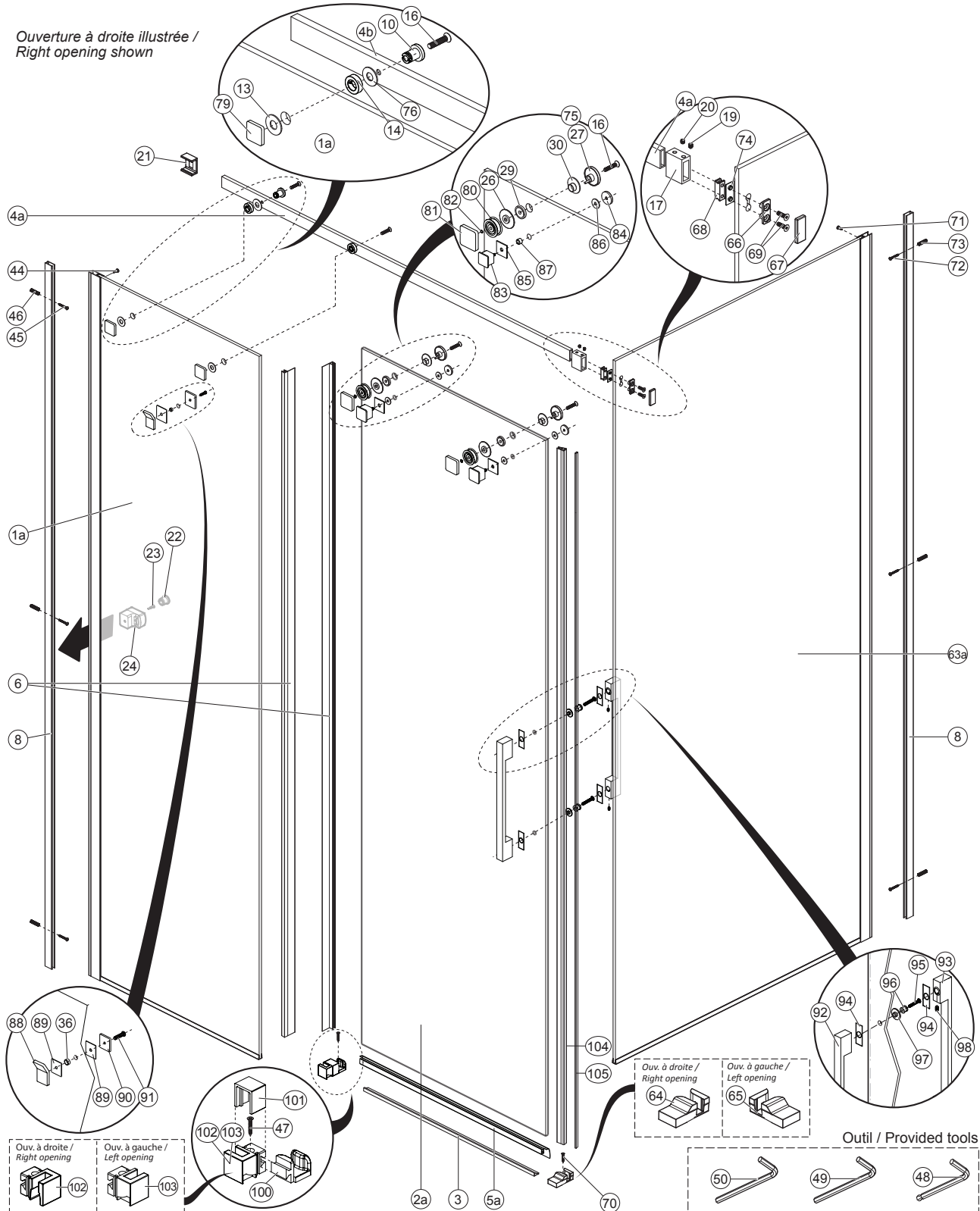

60" x 36"

# INSTALLATION EN COIN / CORNER INSTALLATION

DR1447-XXX-XXX (60") & DR1125-XXX-XXX (36")

## Schéma des pièces

## Parts Diagram

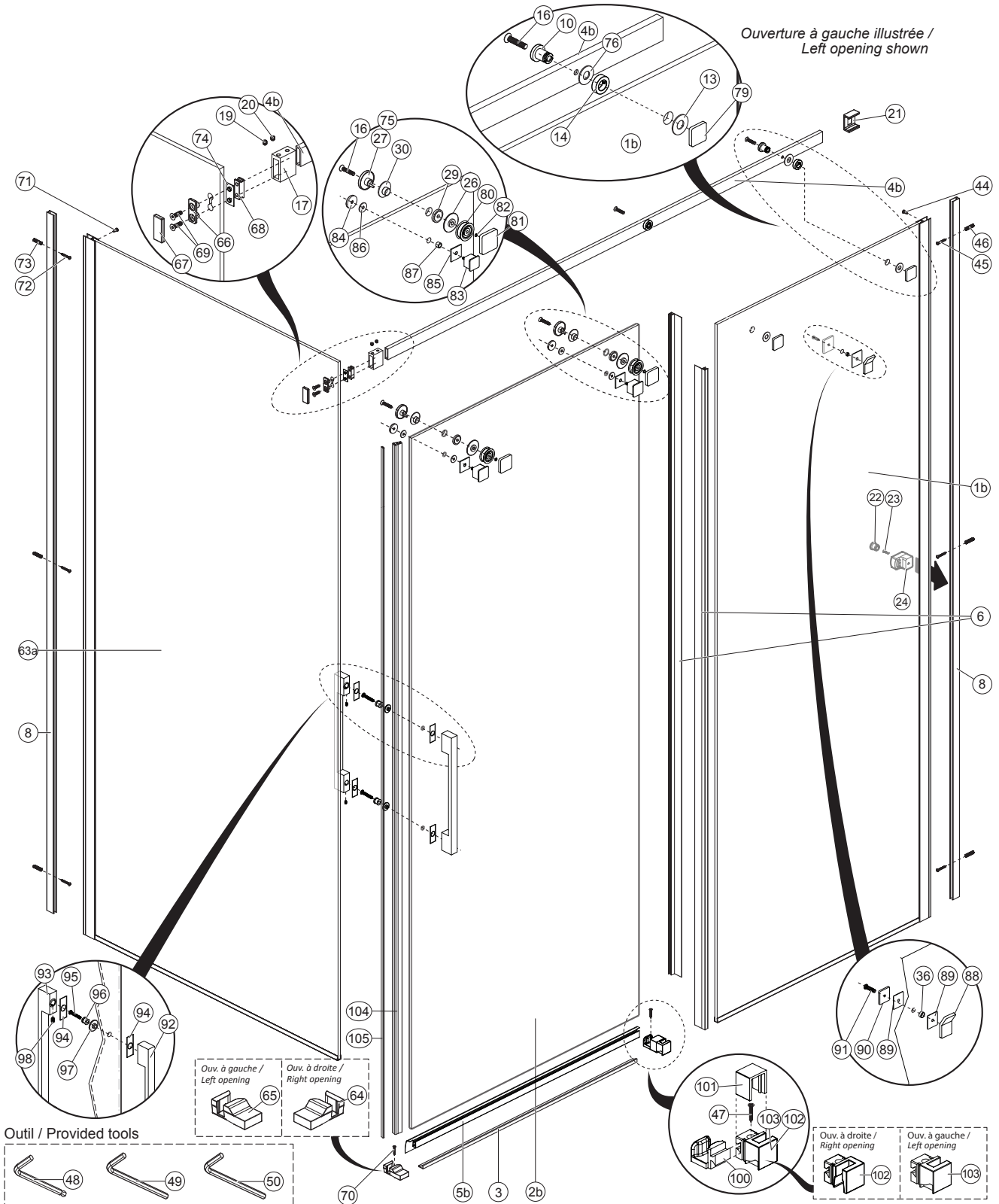

60" x 32"

INSTALLATION EN COIN / CORNER INSTALLATION  
DR1447-XXX-XXX (60") & DR1195-XXX-XXX (32")

Schéma des pièces

Parts Diagram

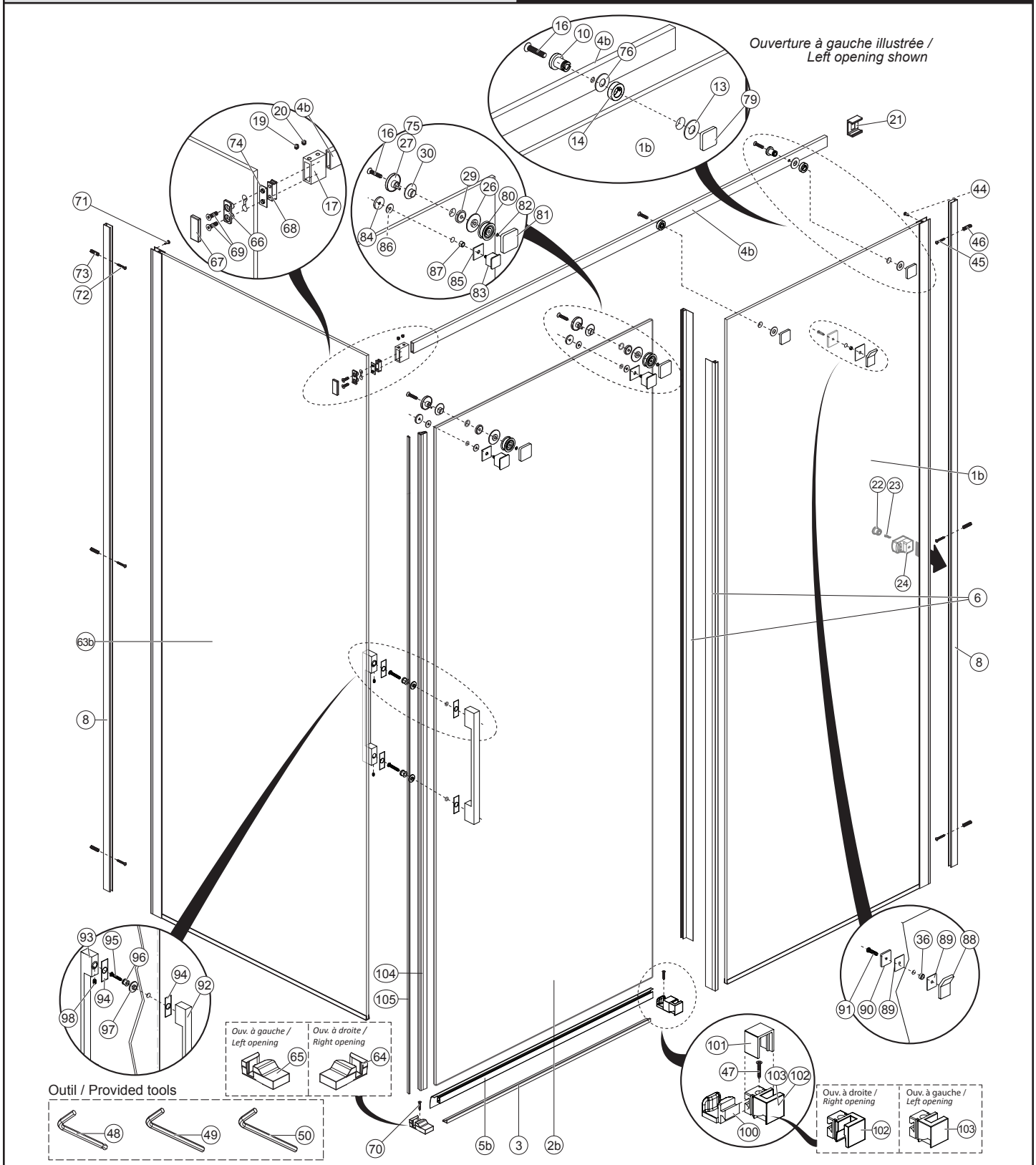

# INSTALLATION EN COIN/*CORNER INSTALLATION*

PORTE ALCÔVE/*ALCOVE DOOR* : DR1446-XXX-XXX (48") OU/OR DR1447-XXX-XXX (60")

## Liste des pièces

## Parts List

Sous-Assemblage <i>Sub-assembly</i>	#	Numéro de pièce <i>Part Number</i>	Description	Qté totale <i>Total qty</i>
<b>COMPOSANTES COMMUNES / UNIVERSAL COMPONENTS</b>				
	3	101356-XXX*	Extrusion du seuil / <i>Sill extrusion 800mm (31 1/2")</i>	1
	6	102137	Défecteur d'eau latéral en PVC / <i>PVC water deflector side</i>	2
	8	101253-XXX*	Montant mural / <i>Wall jamb</i>	1
	-	Assemblage du PVC avec aimant et de l'aimant autocollant / <i>Magnet PVC and double face tape magnet assembly</i>		1
	104	104534	Scellant vertical en PVC avec aimant intégré / <i>PVC vertical seal with integrated magnet 1935mm (76 3/16")</i>	1
	105	104256	Aimant avec ruban autocollant / <i>Magnet with double face tape 1940mm (76 3/8")</i>	1
	-	Emballage sous-vide de quincaillerie carrée / <i>Square Hardware blister pack</i>		1
	-	Ensemble de bague carré de serrage du support de rail / <i>Square rail support locking bushing assembly</i>		2
	79	103295-XXX*	Bague carrée de serrage du support de rail / <i>Square rail support locking bushing</i>	1
	13	102202	Tampon de protection / <i>Protective pad</i>	1
	16	102168	Vis à tête plate à 6 pans creux M6 x 30mm SS / <i>Flat head allen screw M6 x 30mm SS</i>	1
	-	Ensemble de connecteur du rail / <i>Rail connector sleeve kit</i>		1
	17	101384-XXX*	Connecteur du rail (côté mobile) / <i>Rail connector sleeve (mobile side)</i>	1
	18	102203	Bague interne de fixation pour mur / <i>Wall internal anchor bushing</i>	1
	19	101386	Vis de pression M6 x 8mm pointu SS / <i>Set screw M6 x 8mm tip SS</i>	1
	20	101387	Vis de pression M6 x 6mm plat SS / <i>Set screw M6 x 6mm cup SS</i>	1
	21	101210-XXX*	Connecteur du rail (côté fixe) / <i>Rail connector sleeve (fixed side)</i>	1
	-	Ensemble amortisseur central Rollax / <i>Rollax Central Bumper kit</i>		1
	22	102359	Cap central du Bumper de la Rollax / <i>Rollax Central Bumper Cap</i>	1
	23	102466	Vis auto-perçante M4.2 x 16mm / <i>Teck screw M4.2 x 16mm</i>	1
	24	102356	Amortisseur central Rollax / <i>Rollax Central Bumper</i>	1
	-	Ensemble de roulettes carrées en nylon et roulement / <i>Square nylon roller and bearing kit</i>		2
	80	103299	Roulette en nylon et roulement / <i>Nylon roller and bearing</i>	1
	26	101370-XXX*	Bague interne de roulette / <i>Roller inner bushing</i>	1
	27	101371-XXX*	Bague à cam de la roulette / <i>Roller cam bushing</i>	1
	81	103297-XXX*	Finition carré de roulette / <i>Roller square trim</i>	1
	82	103298	Joint torique rond en caoutchouc / <i>Rubber o-ring</i>	1
	75	103055	Goupille de verrouillage / <i>Lock pin</i>	1
	29	101373	Espaceur en nylon / <i>Nylon spacer</i>	1
	30	103056	Tampon de protection / <i>Protective pad</i>	1
	16	102168	Vis à tête plate M6 x 30mm SS / <i>Flat head allen screw M6-x 30mm SS</i>	1
	-	Ensemble de la butée carré de roulette / <i>Square roller stopper kit</i>		2
	83	103301-XXX*	Butée carré de roulette / <i>Square roller stopper</i>	1
	84	103302-XXX*	Capuchon de finition / <i>Finishing cap</i>	1
	85	103303	Tampon de protection en PVC / <i>PVC protective pad</i>	1
	86	103317	Tampon de protection en PVC / <i>PVC protective pad</i>	1
	87	101395	Tube de protection en PVC / <i>PVC protective tube</i>	1
	-	Ensemble du guide pour panneau mobile / <i>Sliding guide kit for mobile panel</i>		1
	100	104271-XXX*	Guide de glissement du panneau mobile / <i>Mobile pannel sliding guide</i>	1
	101	104252-XXX *	Couvercle du guide de glissement / <i>Sliding guide cover</i>	1
	102	104253-XXX *	Support pour ouverture à Droite / <i>Right opening support</i>	1
	103	104254-XXX *	Support pour ouverture à Gauche / <i>Left opening support</i>	1
	43	101261-XXX*	Embout du seuil / <i>Sill end cap</i>	1
	-	Sac de quincaillerie / <i>Hardware bag</i>		1
	44	100748	Vis à tête pan TEK quadrex #8-18 x 1/2po SS / <i>Pan head TEK Quadrex Screw #8-18 x 1/2po SS</i>	1
	45	100177	Vis à métal quadrex M4 x 35mm (1 3/8") SS / <i>Metal screw quadrex M4 x 35mm (1 3/8") SS</i>	4
	46	102205	Cheville d'ancrage / <i>Wall anchor</i>	5
	47	100634	Vis métal quadrex M4 x 25mm (1") SS / <i>Metal screw quadrex M4 x 25mm (1") SS</i>	2
	48	100305	Clé hexagonale Hex 2.5 à rotule pour vis M5 / <i>Allen Key ball-point Hex 2.5 for M5 Screw</i>	1
	49	100945	Clé hexagonale Hex 3 pour vis M5 / <i>Allen Key Hex 3 for M5 Screw</i>	1
	50	100824	Clé hexagonale Hex 4 pour vis M6 / <i>Allen Key Hex 4 for M6 Screw</i>	1
	99	102506	Vis métal quadrex M4 x 40mm (1 9/16") SS / <i>Metal screw quadrex M4 x 40mm (1 9/16") SS</i>	1

# INSTALLATION EN COIN/*CORNER INSTALLATION*

## PORTE ALCÔVE/*ALCOVE DOOR* : DR1446-XXX-XXX (48") OU/OR DR1447-XXX-XXX (60")

### Liste des pièces

### Parts List

Sous-Assemblage <i>Sub-assembly</i>	#	Numéro de pièce <i>Part Number</i>	Description	Qté totale <i>Total qty</i>
	-		Ensemble de crochet carré / <i>Square Hook kit</i>	1
	88	103319-XXX*	Crochet carré / <i>Square hook</i>	1
	89	103321	Coussin protecteur de verre du crochet / <i>Hook glass protector pad</i>	2
	36	101395	Tube protecteur de verre du crochet / <i>Hook glass protector sleeve</i>	1
	90	103320-XXX*	Plaque intérieure de crochet carré / <i>Square hook back plate</i>	1
	91	103322	Vis à tête plate mécanique M5 x 20mm / <i>Mechanical flat head screw M5 x 20mm</i>	1
			Ensemble de poignées carrées / <i>Square Handles assembly</i>	1
	92	103304-XXX*	Poignée extérieure / <i>Outside handle</i>	1
	93	103305-XXX*	Poignée intérieure / <i>Inside handle</i>	1
	94	103306	Tampon de protection en PVC / <i>PVC protective pad</i>	2
	95	103308	Vis mécanique quadrex M6 x 35mm (1-3/8") SS / <i>Mechanical screw Quadrex M6 x 35mm (1-3/8") SS</i>	2
	96	103309	Douille conique / <i>Conical sleeve</i>	2
	97	103310	Tube de protection en PVC / <i>PVC protective tube</i>	2
	98	103311	Vis de pression M5 x 20mm pointu SS / <i>Set screw M5 x 20mm tip SS</i>	2
			<b>COMPOSANTES CONNEXES / RELATED COMPONENTS</b>	
(48")	1A	101256-XXX*-003	Panneau fixe / <i>Fixed panel</i> 550mm (21 11/16")	1
(60")	1B	101359-XXX*-003	Panneau fixe / <i>Fixed panel</i> 702.5mm (27 11/16")	1
(48")	2A	101247-003	Panneau mobile / <i>Mobile panel</i> 628.5mm (24 3/4")	1
(60")	2B	101353-003	Panneau mobile / <i>Mobile panel</i> 781mm (30 3/4")	1
(48")	5A	102080	Déflecteur d'eau en PVC / <i>PVC water deflector</i> 629mm (24 3/4")	1
(60")	5B	102081	Déflecteur d'eau en PVC / <i>PVC water deflector</i> 781mm (30 3/4")	1
			Ensemble de rail / <i>Rail kit</i>	1
	4A	101977-XXX*	Rail 1195mm (47") / <i>Rail 1195mm (47")</i>	1
	-		Ensemble de la goupille du support de rail / <i>Rail support pin kit</i>	2
	10	101994-XXX*	Goupille du support de rail / <i>Rail support pin</i>	1
	76	105263-XXX*	Tampon de protection / <i>Protective pad</i>	1
	14	101995-XXX*	Espaceur du support de rail / <i>Rail support spacer</i>	1
			Ensemble de rail / <i>Rail kit</i>	1
	4B	102010-XXX*	Rail 1500mm (59") / <i>Rail 1500mm (59")</i>	1
	-		Ensemble de la goupille du support de rail / <i>Rail support pin kit</i>	2
	10	101994-XXX*	Goupille du support de rail / <i>Rail support pin</i>	1
	76	105263-XXX*	Tampon de protection / <i>Protective pad</i>	1
	14	101995-XXX*	Espaceur du support de rail / <i>Rail support spacer</i>	1

\* XXX signifie que la couleur du fini ou le motif du verre doivent être spécifiés. / XXX means that the finish color or glass pattern must be specified.

## PANNEAU RETOUR/*RETURN PANEL* : DR1125-XXX-XXX (36") OU/OR DR1195-XXX-XXX (32")

Sous-Assemblage <i>Sub-assembly</i>	#	Numéro de pièce <i>Part Number</i>	Description	Qté totale <i>Total qty</i>
			<b>COMPOSANTES COMMUNES / UNIVERSAL COMPONENTS</b>	
	8	101253-XXX*	Montant mural / <i>Wall jamb</i>	1
			Emballage sous-vide de quincaillerie du panneau de retour / <i>Return Panel Hardware blister pack</i>	1
	-		Ensemble du connecteur de rail / <i>Rail connector kit</i>	1
	66	101273	Connecteur du rail en plastique / <i>Plastic rail glass connector bushing</i>	1
	67	101275-XXX*	Capuchon du connecteur du rail / <i>Rail glass connector cap</i>	1
	74	102457	Tampon de protection panneau de retour / <i>Return panel anchor protection</i>	1
	68	102204	Bloc d'ancrage de rail pour panneau de retour / <i>Rail sleeve anchor for return panel</i>	1
	69	101274	Vis à tête plate M5 x 20mm SS / <i>Flat head machine screw M5 x 20mm SS</i>	2
	-		Ensemble du support de coin / <i>Corner support kit</i>	1
	64	101225-XXX*	Support de coin pour ouverture à droite / <i>Right-opening Corner support</i>	1
	65	101226-XXX*	Support de coin pour ouverture à gauche / <i>Left-opening Corner support</i>	1
	70	100634	Vis à métal quadrex M4 x 25mm SS / <i>Metal screw quadrex M4 x 25mm SS</i>	1
	73	100181	Cheville d'ancrage / <i>Wall anchor</i>	1
	71	100748	Vis à tête pan TEK quadrex #8-18 x 1/2po SS / <i>Pan head TEK Quadrex Screw #8-18 x 1/2po SS</i>	1
	72	100177	Vis à métal quadrex M4 x 35mm (1 3/8") SS / <i>Metal screw quadrex M4 x 35mm (1 3/8") SS</i>	3
	73	100181	Cheville d'ancrage / <i>Wall anchor</i>	3
			<b>COMPOSANTES CONNEXES / RELATED COMPONENTS</b>	
(36")	63A	101272-XXX*-003	Assemblage du panneau de retour / <i>Return panel Assembly</i> Verre / <i>Glass</i> = 845mm x 1951,6mm (33 1/4" x 76 13/16")	1
(32")	63B	101641-XXX *-003	Assemblage du panneau de retour / <i>Return panel Assembly</i> Verre / <i>Glass</i> = 741,5mm x 1951,6mm (29 3/16" x 76 13/16")	1

\* XXX signifie que la couleur du fini ou le motif du verre doivent être spécifiés. / XXX means that the finish color or glass pattern must be specified.

## Outils et matériaux nécessaires

## Necessary Tools and Materials

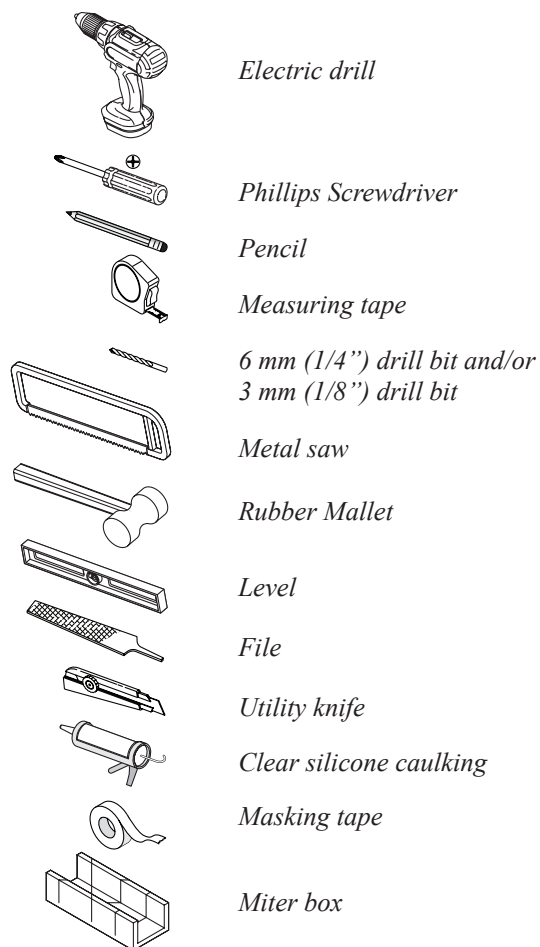
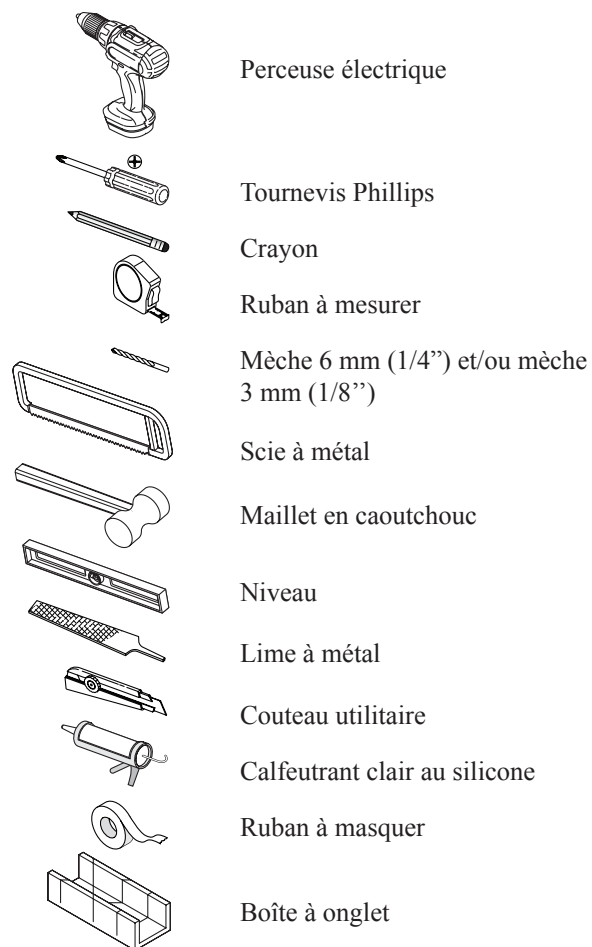

### Rollax DR1105/DR1103

### Rollax Square DR1446/DR1447

Ouverture à droite/*Right-opening*

Ouverture à gauche/*Left-opening*

Ouverture à droite/*Right-opening*

Ouverture à gauche/*Left-opening*

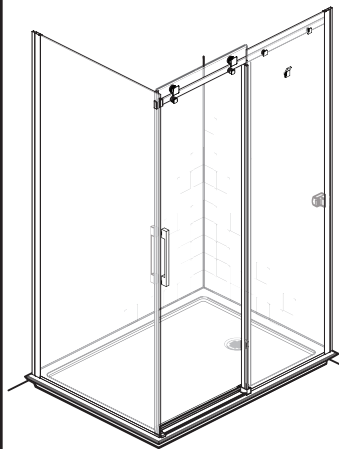
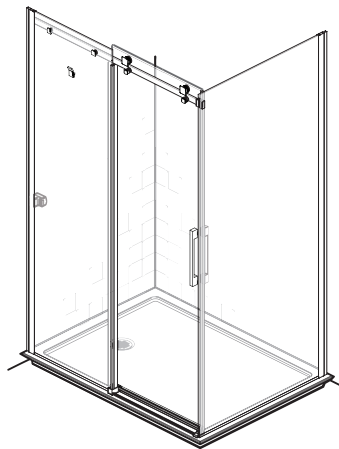
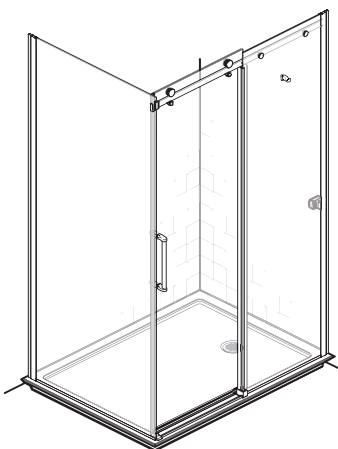
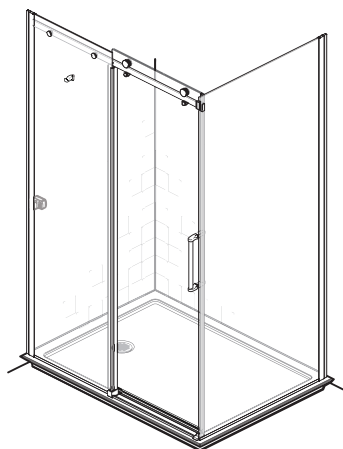

Ce modèle est utilisé dans ce guide pour illustrer l'installation. / *In this guide, this model is used to demonstrate this installation.*

# INSTALLATION EN COIN / CORNER INSTALLATION

## Étape 1 - Assemblage du panneau mobile

Mettre le panneau mobile sur une boîte de carton afin de faciliter l'assemblage (fig. 1.1).

Installer les roulettes sur le panneau mobile (fig. 1.2). S'assurer que les roulettes sont ajustées afin que le trou sur la bague à cam se retrouve vers le bas (fig. 1.3).

Installer le joint d'étanchéité égal au haut du panneau du côté des trous de la poignée (fig. 1.4).

Installer le déflecteur d'eau sous le rebord inférieur du panneau mobile et le positionner près du joint d'étanchéité. S'assurer que la partie flexible du déflecteur d'eau se situe vers l'intérieur de la douche (fig. 1.5). Utiliser un maillet en caoutchouc si nécessaire.

Appuyer le panneau mobile sur un mur à l'intérieur de la douche et le poser sur un carton pour éviter tout dommage et ainsi simplifier les étapes à suivre (fig. 1.6).

## Step 1 - Mobile Panel Assembly

To facilitate the assembly, place the mobile panel on cardboard packaging box to use it as a platform (fig. 1.1).

Install the rollers on the mobile panel (fig. 1.2). Make sure the rollers are adjusted to let the hole in the rollers cam bushing is towards the bottom (fig. 1.3).

Install the water seal equal to the top of the mobile panel on the handle's holes side (fig. 1.4).

Install the water deflector at the bottom of the mobile panel and position it near to the water seal. **Make sure that the flexible part of the water deflector is inside the shower (fig. 1.5).** If necessary, use a rubber mallet.

To facilitate the next steps, lean the mobile panel on the wall inside the shower; place a cardboard on shower base and wall to protect glass and surfaces (fig. 1.6).

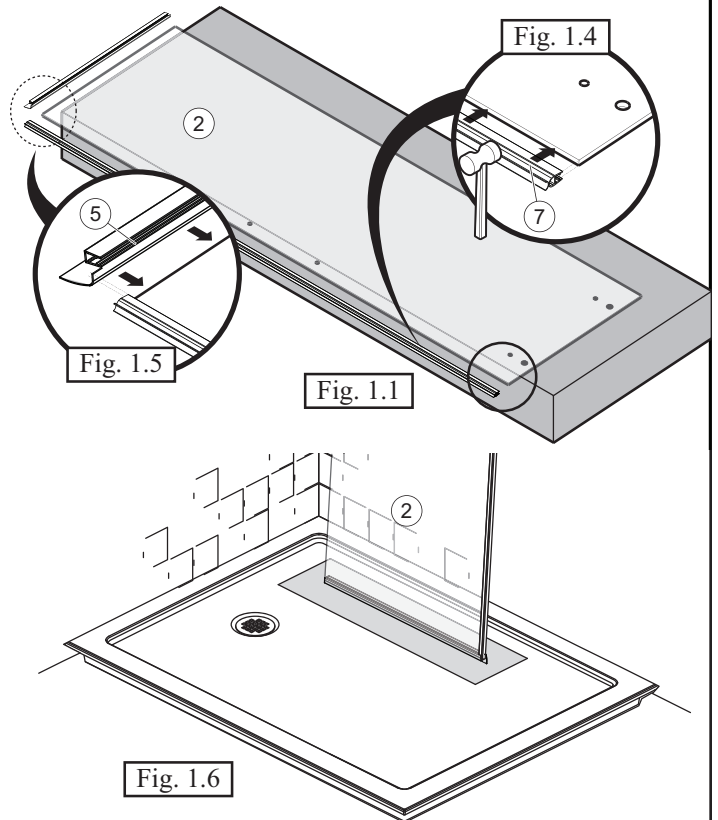
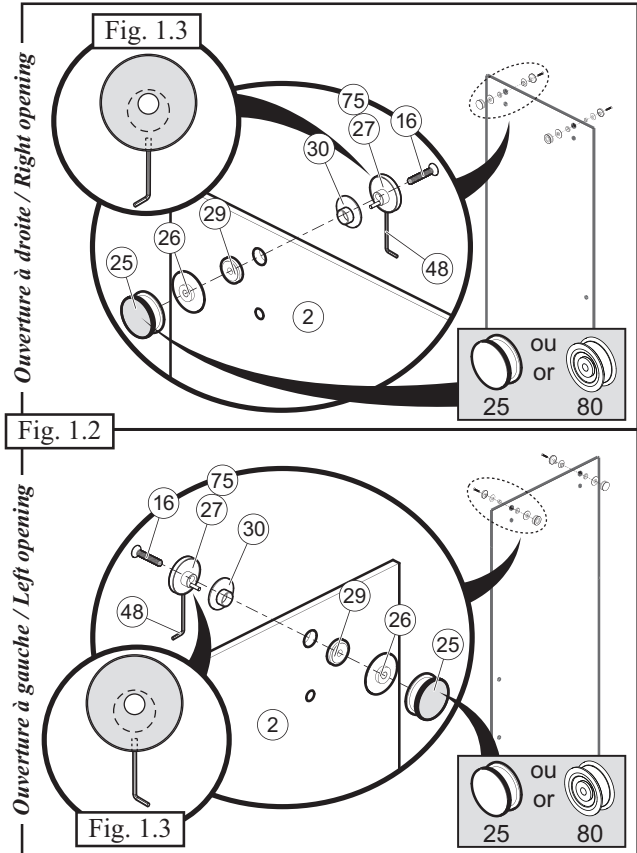

# INSTALLATION EN COIN/*CORNER INSTALLATION*

## Étape 2 - Installation du montant mural du panneau de retour

Identifier l'emplacement du montant mural du panneau de retour à **13 mm (1/2")** de l'extérieur du seuil (fig. 2.1).

Mettre le montant mural de niveau. Marquer l'emplacement des trous du montant mural au mur (fig. 2.2).

Percer des trous de 6 mm (1/4") pour un mur de céramique (ajouter du calfeutrant pour un mur de céramique seulement) et installer les chevilles d'ancrage fournies. Pour tout autres épaisseurs ou types de revêtement mural, utiliser des ancrages appropriés. Remettre le montant mural en position et fixer au mur à l'aide des vis fournies (fig. 2.3).

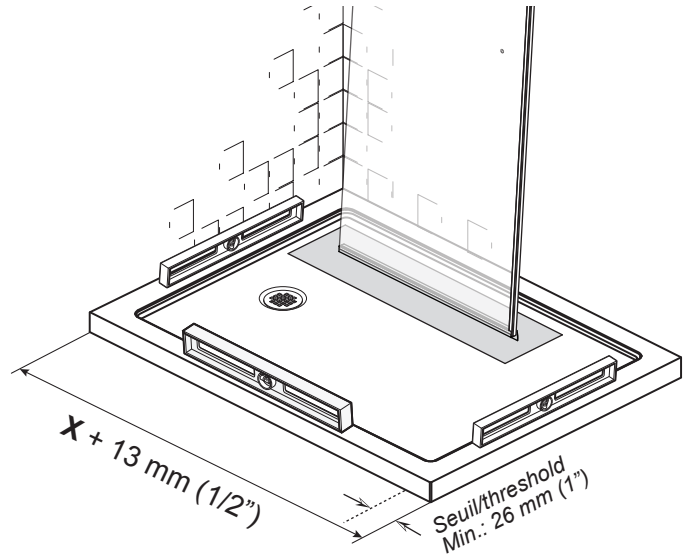

### Ajustement de la douche/*Door adjustment*

<b>X</b>	48"	1130 mm à/to 1219 mm (44 1/2" à/to 48")
	60"	1422 mm à/to 1524 mm (56" à/to 60")

## Step 2 - Wall Jamb Installation for the Return Panel

Identify location of the wall jamb of the return panel from **13 mm (1/2")** of the outside of the shower base threshold (fig. 2.1).

Make sure the wall jamb is levelled. Mark the wall jamb holes on the wall (fig. 2.2).

Drill 6 mm (1/4") holes in the ceramic wall (add silicone only for ceramic wall) and insert the wall anchors provided. For any other wall covering type and/or thickness, use appropriated anchors. Place the wall jamb back in position and secure it using the screws provided (fig. 2.3).

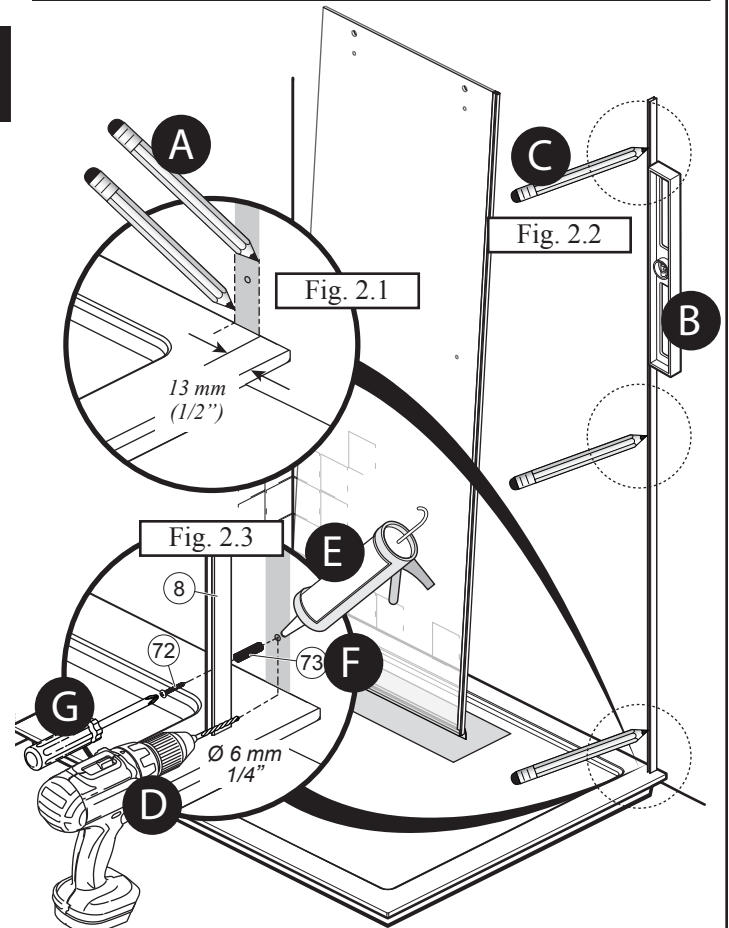

## INSTALLATION EN COIN/*CORNER INSTALLATION*

### Étape 3 - Installation du panneau de retour

Positionner le panneau de retour sur la base ; attention de ne pas abîmer la base de douche en y déposant le panneau.

Soulever légèrement le panneau de retour pour l'insérer sur le montant mural en prenant soin d'insérer le bas en premier. Pousser le jusqu'au fond pour maintenir le panneau en position durant l'installation (fig. 3.1).

**Important : Le panneau de retour doit être en contact avec le seuil de la base à la fin de l'étape.**

### *Step 3 - Return Panel Installation*

*Position the return panel on the shower base ; be careful not to damage the shower base when installing the panel.*

*Slightly lift the return panel and insert in on the wall jamb. Make sure to insert the bottom part first. Push it all the way to hold the panel in position during installation (fig. 3.1).*

***Important : The return panel must be fully in contact with the shower base threshold at the end of this step.***

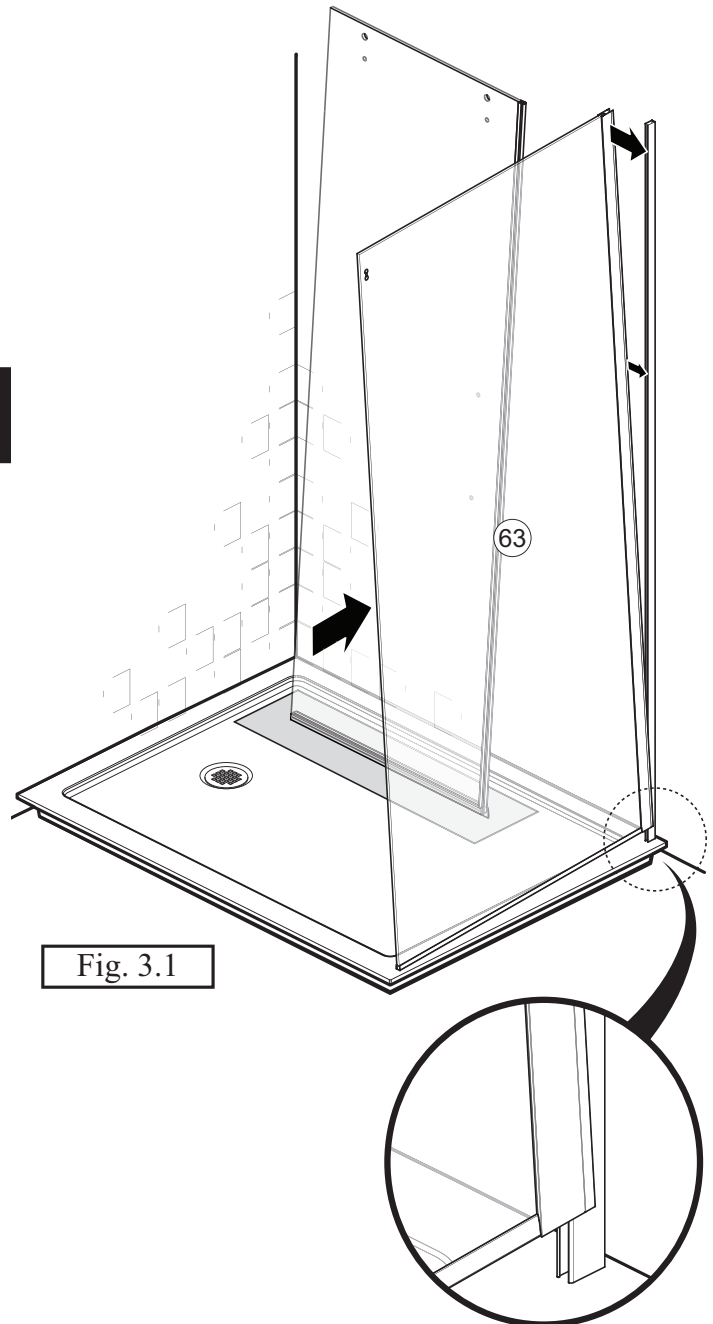

Fig. 3.1

## INSTALLATION EN COIN/*CORNER INSTALLATION*

### Étape 4 - Installation du montant mural du panneau fixe

Identifier l'emplacement du montant mural du panneau fixe à **13 mm (1/2")** de l'extérieur du seuil (fig. 4.1).

Mettre le montant mural de niveau. Marquer l'emplacement des trous du montant mural au mur (fig. 4.2).

Percer des trous de 6 mm (1/4") pour un mur de céramique (ajouter du calfeutrant pour un mur de céramique seulement) et installer les chevilles d'ancrage fournies. Pour tout autres épaisseurs ou types de revêtement mural, utiliser des ancrages appropriés. Remettre le montant mural en position et fixer au mur à l'aide des vis fournies (fig. 4.3).

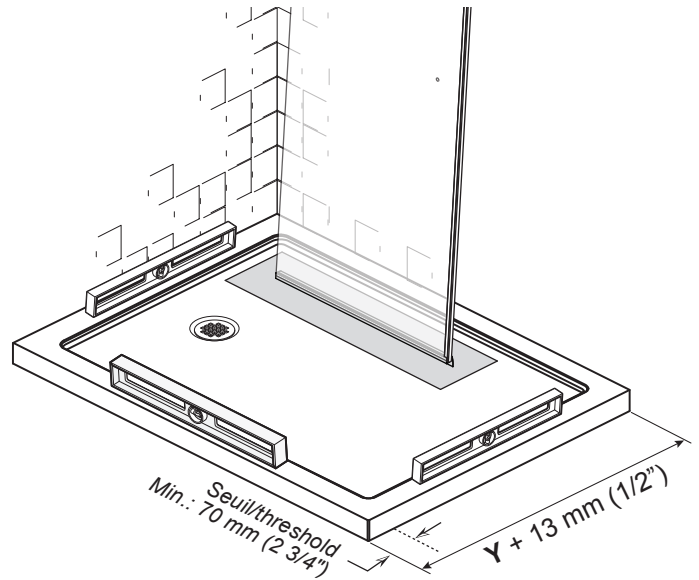

#### Ajustement de la douche/*Door adjustment*

Y	32"	775 mm à/to 787 mm (30 1/2" à/to 31")
	36"	876 mm à/to 889 mm (34 1/2" à/to 35")

### Step 4 - Wall Jamb Installation for the Fixed Panel

Identify location of the wall jamb of the fixed panel from **13 mm (1/2")** of the outside of the shower base threshold (fig. 4.1).

Make sure the wall jamb is levelled. Mark the wall jamb holes on the wall (fig. 4.2).

Drill 6 mm (1/4") holes in the ceramic wall (add silicone only for ceramic wall) and insert the wall anchors provided. For any other wall covering type and/or thickness, use appropriated anchors. Place the wall jamb back in position and secure it using the screws provided (fig. 4.3).

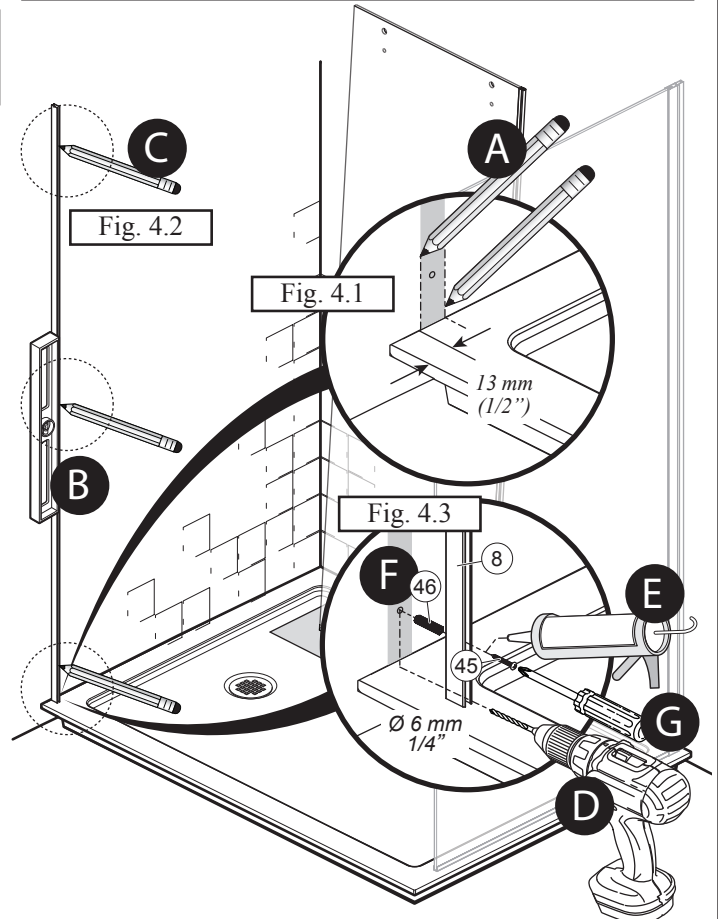

## INSTALLATION EN COIN/*CORNER INSTALLATION*

### Étape 5 - Installation du panneau fixe

Positionner le panneau fixe sur la base; attention de ne pas abîmer la base de douche en y déposant le panneau.

Soulever légèrement le panneau fixe pour l'insérer sur le montant mural en prenant soin d'insérer le bas en premier. Pousser le jusqu'au fond pour maintenir le panneau en position durant l'installation (fig. 5.1).

**Important: Le panneau fixe doit être en contact avec le seuil de la base à la fin de l'étape.**

### *Step 5 - Fixed Panel Installation*

*Position the fixed panel on the shower base; be careful not to damage the shower base when installing the panel.*

*Slightly lift the fixed panel and insert it on the wall jamb. Make sure to insert the bottom part first. Push it all the way to hold the panel in position during installation (fig. 5.1).*

***Important: The fixed panel must be in contact with the shower base threshold at the end of this step.***

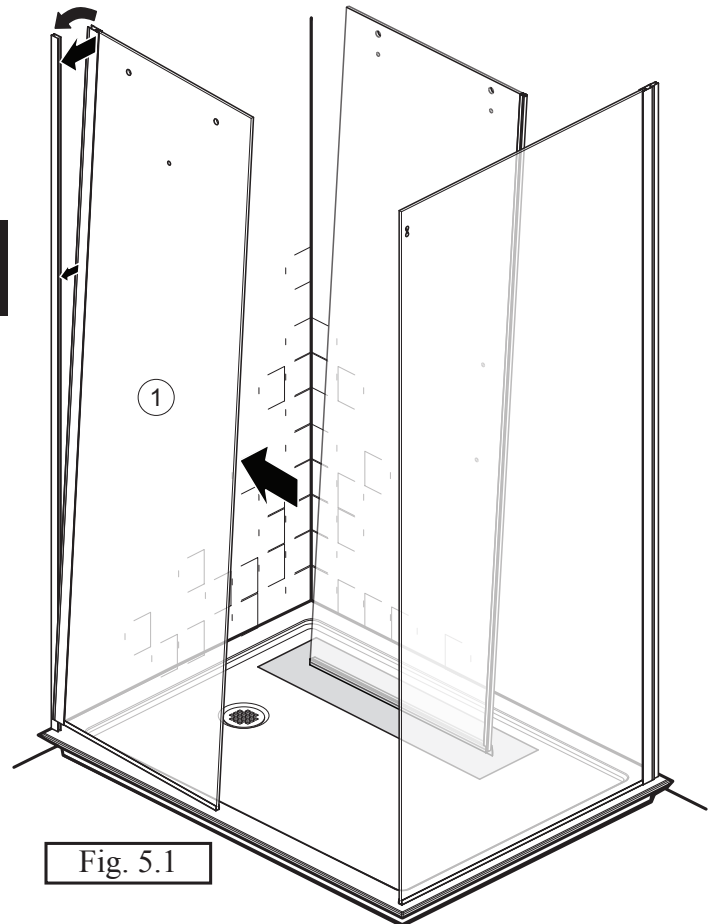

Fig. 5.1

# INSTALLATION EN COIN/*CORNER INSTALLATION*

## Étape 6 - Assemblage du rail

S'assurer que le panneau de retour est parallèle à la base puis mesurer la distance entre le panneau et le mur opposé (fig. 6.1).

**Couper le rail du côté opposé aux deux trous de cette distance diminué de 26 mm (1").** Limer cette extrémité pour enlever les bavures (fig. 6.2).

Note : Conserver le papier protecteur pour protéger le rail lors de la coupe puis l'enlever.

**Important : Toujours dévisser partiellement les vis de pression avant d'insérer un item sur la rail pour éviter les égratignures.**

Toujours positionner les vis de pression vers le haut et positionner celle qui est située le plus près du bord du connecteur vers une extrémité (fig. 6.3).

Démonter le connecteur ayant la bague de fixation interne pour insérer le bloc d'ancrage à deux trous inclus dans la boîte du panneau de retour (fig. 6.3).

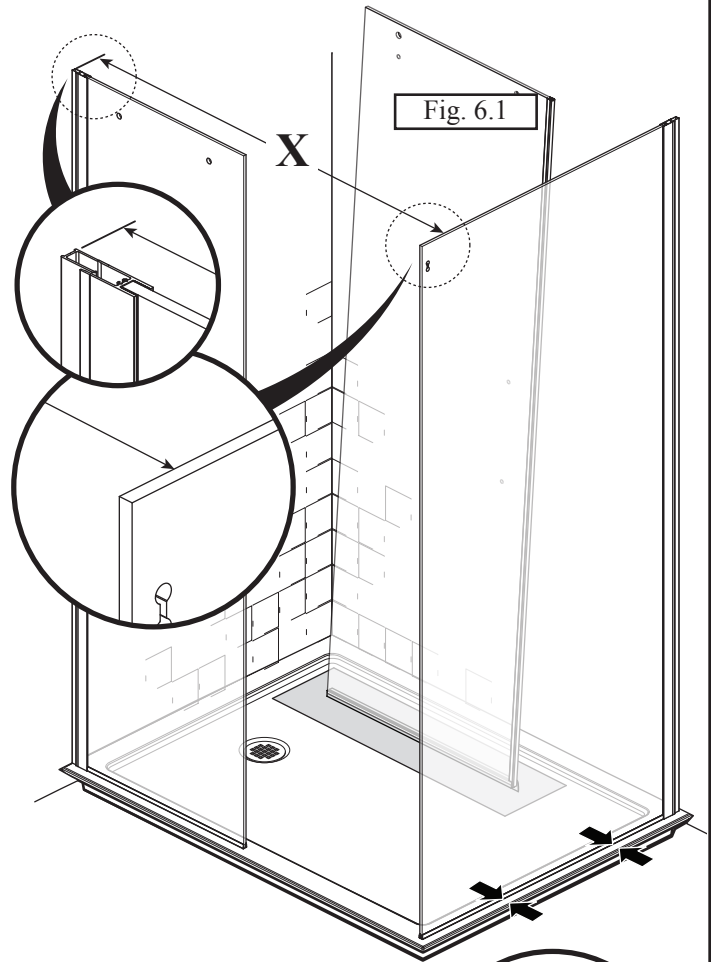

## Step 6 - Rail Assembly

*Make sure the return panel is parallel to the shower base then measure the distance between this panel and the opposite wall (fig. 6.1).*

***Cut the rail on the opposite side of the two holes by this distance decrease by 26 mm (1").*** File this end to remove the burr (fig. 6.2).

*Note: During the cut, keep the protector film to protect the rail.*

***Important : Always partially unscrew set screws before the insert an item on the rail to avoid scratches.***

*Always put the set-screws on the top and position the set-screw, which is located nearest to the edge of the connector, towards an extremity (fig. 6.3).*

*Disassemble the connector with the wall internal anchor bushing to insert the sleeve anchor with two holes included in the return panel box in the connector (fig. 6.3).*

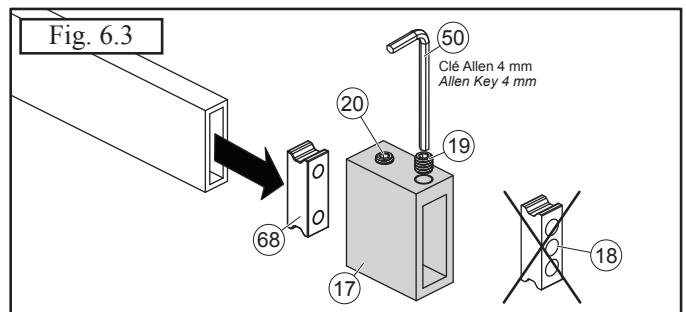
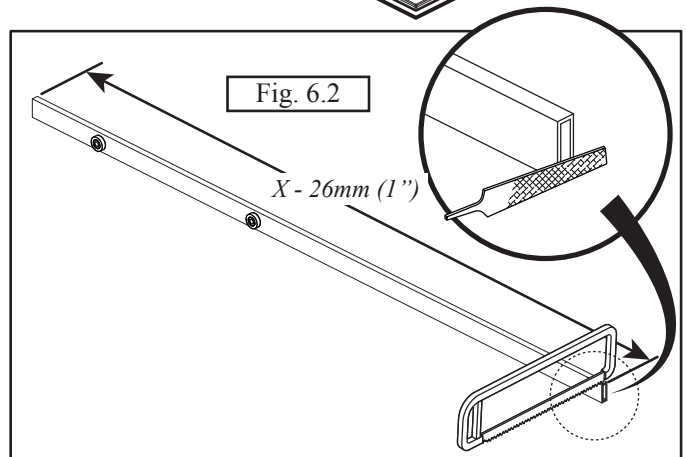

# INSTALLATION EN COIN/CORNER INSTALLATION

## Étape 7 - Fixation du rail

Nettoyer le rail et le haut du verre à l'intérieur du panneau fixe avant d'installer le rail (fig. 7.1). Aligner les trous du rail avec ceux du panneau fixe et fixer ce dernier à l'intérieur de la douche avec les deux supports de rail à l'aide de la clé hexagonale fournie. Ne pas visser complètement pour aider les futurs ajustements (fig. 7.2).

Pousser le rail vers l'intérieur, puis fixer le connecteur au rail à l'aide des vis de pression sur le dessus (fig. 7.3).

Mettre le rail de niveau en ajustant les supports de rail en s'assurant que le panneau fixe demeure parallèle à la base (fig. 7.4). À l'aide des deux clés hexagonales, orienter le trou de la vis de pression de chaque support de rail vers le haut puis les visser complètement (fig. 7.4).

Poser le capuchon du connecteur de rail (fig. 7.5).

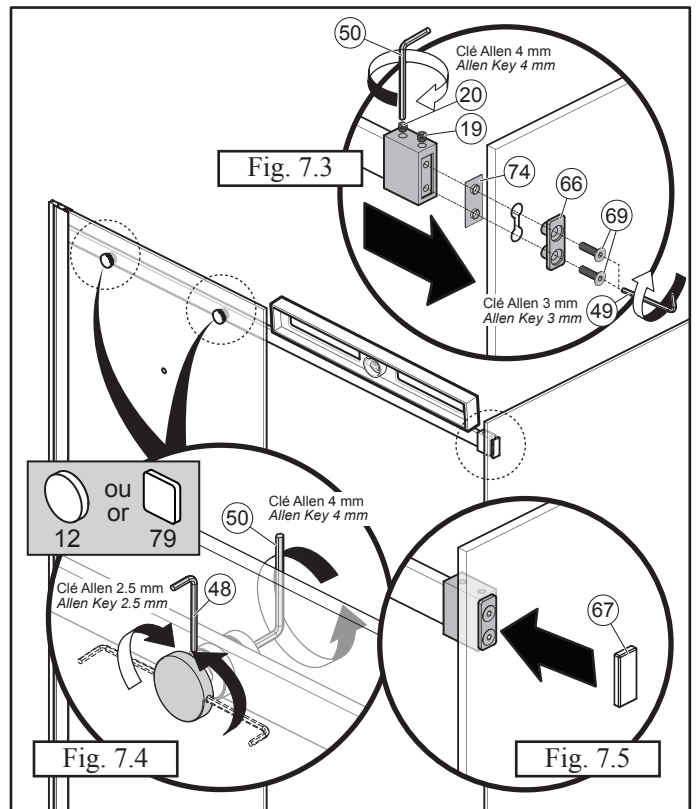
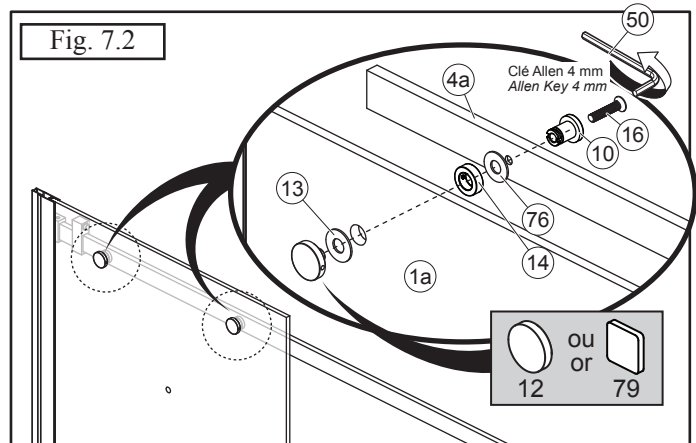
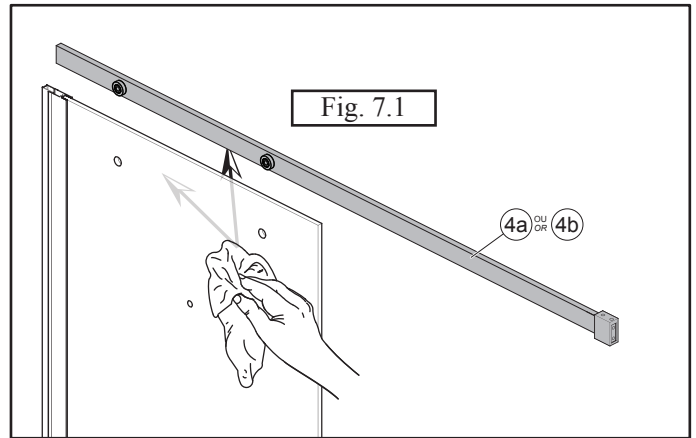

## Step 7 - Fixing Rail

Clean the rail and the top inside fixed panel glass before installing the rail (fig. 7.1). Align the rail-holes with the holes in the fixed panel. Then secure them with the two rail-supports, from the inside of the shower enclosure, with the Allen key provided. Do not tighten them completely to help in future steps (fig. 7.2).

Push the rail toward inside and fix the connector to the rail with screws on the top (fig. 7.3).

Make sure the rail stays levelled and the fixed panel remains parallel to the base. If necessary, correct the rail with the two rail supports adjustments (fig. 7.4). Using the two Allen keys provided, guide the rail supports holes set-screws to the top then completely screw the rail supports. (fig. 7.4).

Cover with the rail glass connector cap (fig. 7.5).

# INSTALLATION EN COIN / CORNER INSTALLATION

## Étape 8 - Fixation du panneau fixe et du panneau retour

Fixer le panneau fixe au montant mural à l'aide d'une vis en métal quadrex M4 25 mm sur le montant mural du panneau fixe à 30 mm (1 3/16") à partir du haut (fig. 8.1).

Répéter cette étape avec le panneau de retour (fig. 8.2).

## Step 8 - Fixed Panel and Return Panel Fixation

Secure the fixed panel using the metal screw quadrex M4 25 mm on the wall jamb at 30 mm (1 3/16") of the top (fig. 8.1).

Repeat this step for the return panel (fig. 8.2).

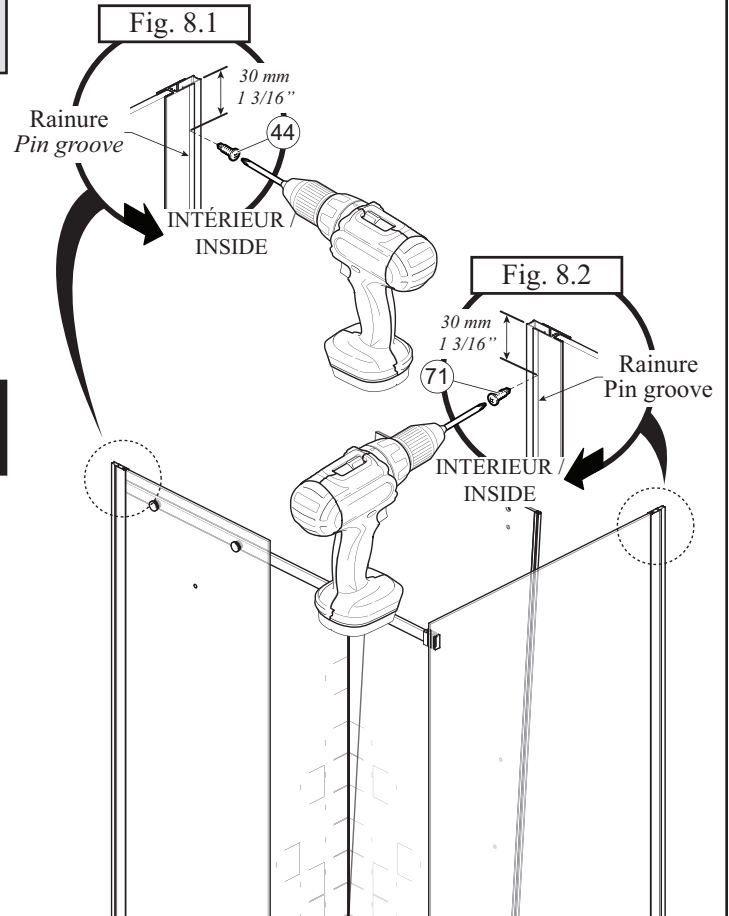

## Étape 9 - Installation du crochet

Visser le crochet sur le panneau fixe tel qu'illustré (fig. 9 et 9.1). S'assurer que les tampons protecteur sont bien en position à l'intérieur et à l'extérieur pour protéger le verre. Installer le capuchon sur la vis.

## Step 9 - Hook Installation

Install the hook on the fixed panel as shown (fig. 9 and 9.1). Make sure the protective pads are in place on the inside and outside so no metal touches the glass. Install the hook screw cap.

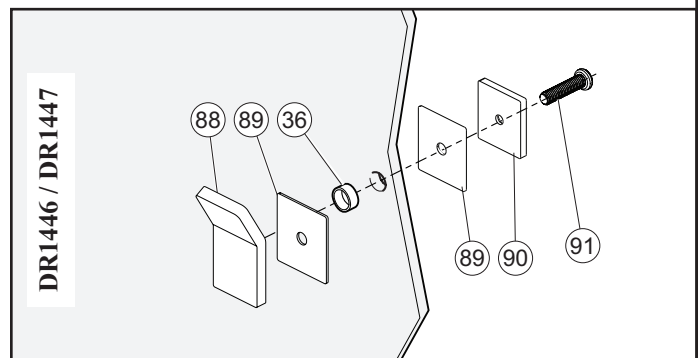
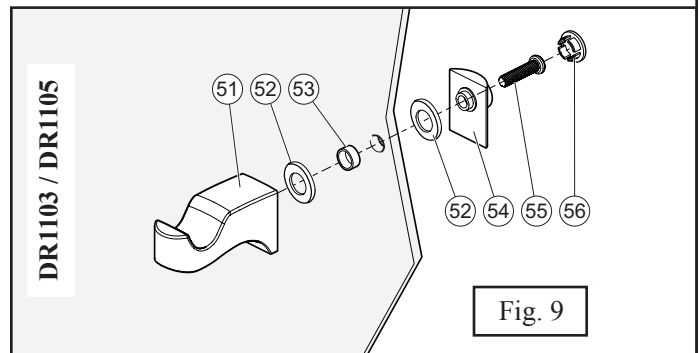

# INSTALLATION EN COIN / CORNER INSTALLATION

## Étape 10 - Installation du guide du panneau mobile

Insérer le support central à la base du panneau fixe au centre de la douche en prenant soin de mettre le guide du panneau mobile vers l'intérieur de la douche. Marquer l'emplacement de la vis (fig. 10.1).

**Important:** S'assurer que le panneau fixe reste parallèle au seuil.

Pour une base d'acrylique, percer un trou de 3 mm (1/8"), y appliquer une goutte de silicone puis visser le guide à la base à l'aide de la vis de métal quadrex M4 25 mm (fig. 10.2).

Pour une base en céramique, percer un trou de 6 mm (1/4"). Installer la cheville d'ancrage fournie dans le trou, appliquer une goutte de silicone et visser le guide à la base à l'aide de la vis de métal quadrex M4 25 mm (fig. 10.2).

Assembler le reste du support central pour panneau mobile (fig. 10.3).

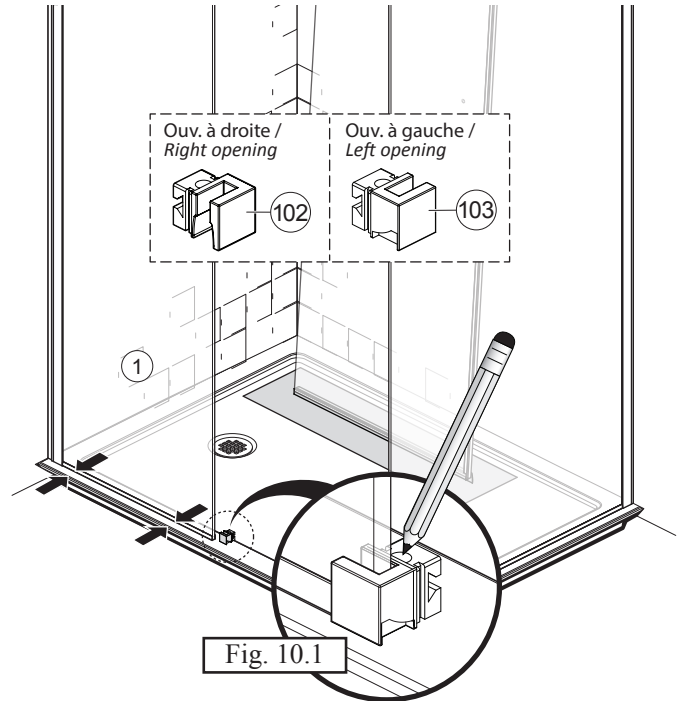

## Step 10 - Mobile Panel Guide Installation

Insert the central support at the bottom of the fixed panel base. The screw hole should be on the inside of the shower. Mark the location of the screw (fig. 10.1).

**Important:** Make sure that the fixed panel is parallel to the threshold.

For an acrylic shower base, drill a hole of 3 mm (1/8"). Apply a bead of silicone then secure the guide to the base with a metal screw quadrex M4 25 mm (fig. 10.2).

For a ceramic shower base, drill a hole of 6 mm (1/4"). Install the wall anchor, apply a bead of silicone then secure the central support to the base with a metal screw quadrex M4 25 mm (fig. 10.2).

Assemble the rest of mobile pannel sliding guide (fig. 10.3).

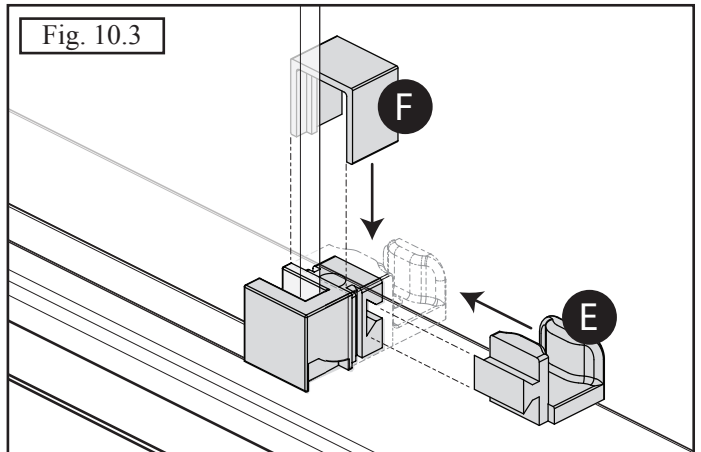
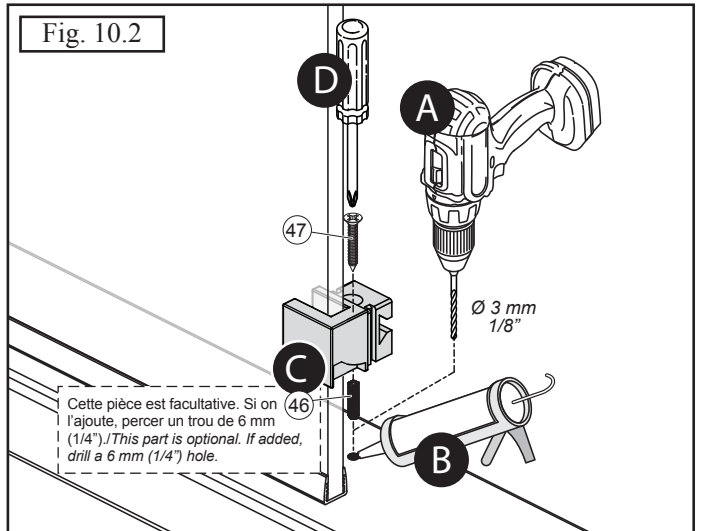

## INSTALLATION EN COIN/*CORNER INSTALLATION*

### Étape 11 - Installation du panneau mobile

Insérer le bas du panneau mobile dans le guide de glissement. Soulever doucement le panneau mobile puis l'accrocher sur le rail avec les roulettes (fig.11.1).

Note: Ne pas soulever le panneau mobile afin d'éviter qu'il tombe jusqu'à ce que les amortisseurs soient réinstallés.

S'assurer que le côté du panneau mobile est parallèle au panneau de retour lorsqu'il est fermé afin d'éviter toute fuite d'eau. Pour modifier la position du panneau mobile, utiliser la clé hexagonale fournie pour ajuster les roulettes de l'intérieur de la douche (fig.11.2).

Pour combler le vide restant entre le panneau mobile et le panneau de retour, ressortir doucement le joint d'étanchéité à l'aide d'un morceau de bois et du maillet en caoutchouc tel qu'illustré (fig.11.3).

Pour la Rollax Square (DR1446 ou DR1447), visser la plaque carrée de finition sur les roulettes et l'ajuster parallèle au rail (fig.11.4).

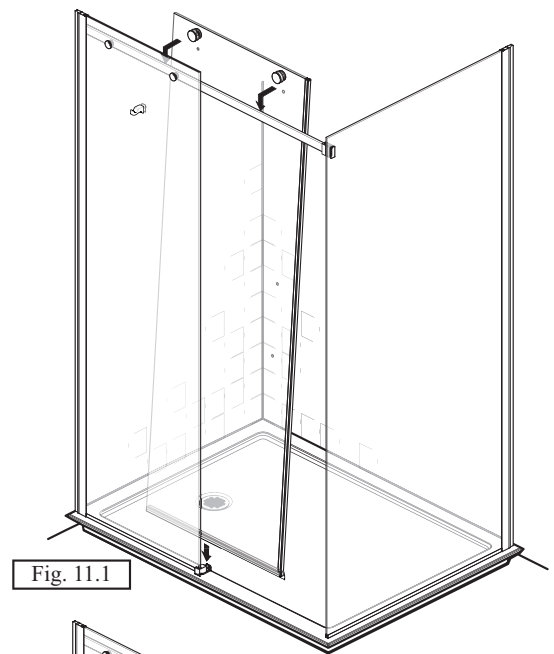

Fig. 11.1

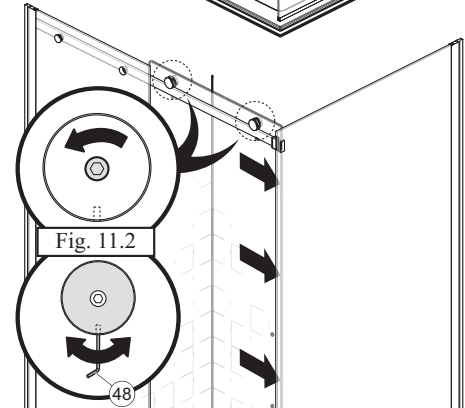

Fig. 11.2

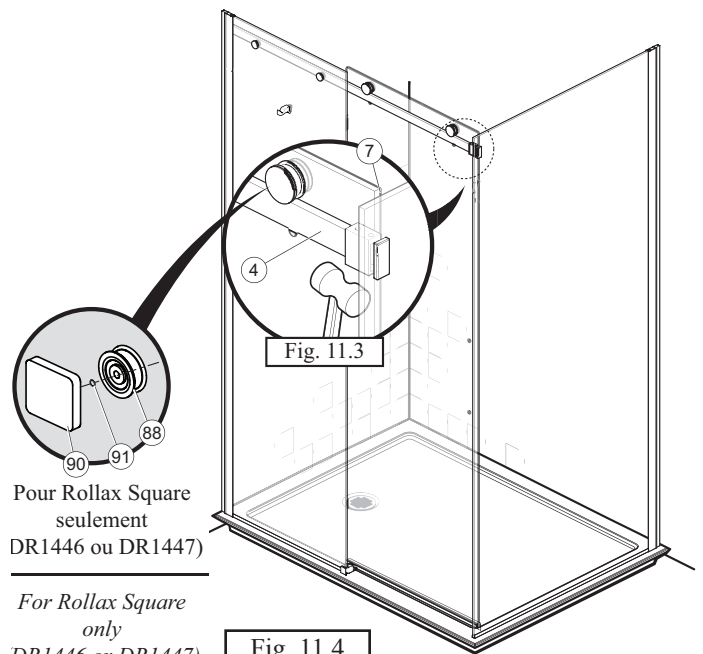

Fig. 11.3

Pour Rollax Square  
seulement  
DR1446 ou DR1447)

For Rollax Square  
only  
DR1446 or DR1447)

Fig. 11.4

### Step 11 - Mobile Panel Installation

Insert the bottom of the mobile panel in the sliding guide. Gently raise the mobile panel hang it on the rail with the rollers (fig.11.1).

Note: Until bumpers are reinstalled, to prevent the door from falling, do not lift the door.

Make sure that the mobile panel side is parallel to the return panel when it's closed to avoid water leak. Modify the mobile panel position by using the Allen key provided to adjust rollers from the inside of the shower (fig.11.2).

If necessary, get out slowly the PVC seal with a piece of wood and a rubber mallet to fill the free space remains between the mobile panel and the return panel (fig.11.3).

For Rollax Square (DR1446 or DR1447), screw the finishing Square face plate on the rollers and adjust parallel to the rail (fig.11.4).



## INSTALLATION EN COIN / CORNER INSTALLATION

### Étape 12 - Installation des butées de roulettes

Installer les deux butées d'arrêt des roulettes dans les trous inférieurs du panneau mobile se trouvant sous le rail à environ 1 mm (1/16") de celui-ci de façon à ce que les butées ne touchent pas au rail (fig. 12).

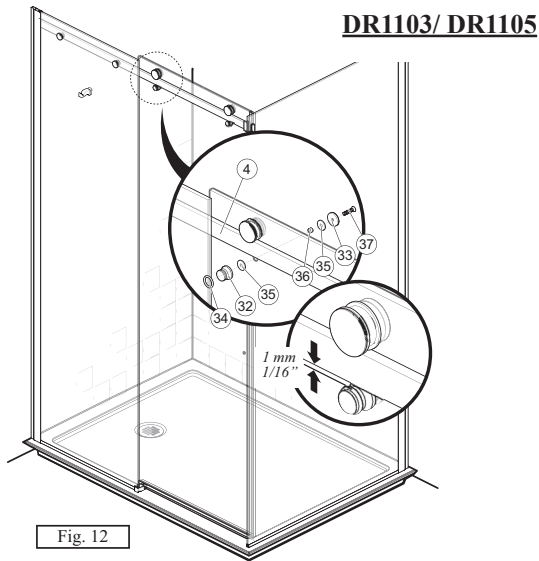

### Step 12 - Roller Stoppers Installation

Install the two stoppers in the bottom 2 holes which are below the rail. Adjust them at 1 mm (1/16") under the rail to avoid contact with it (fig. 12).

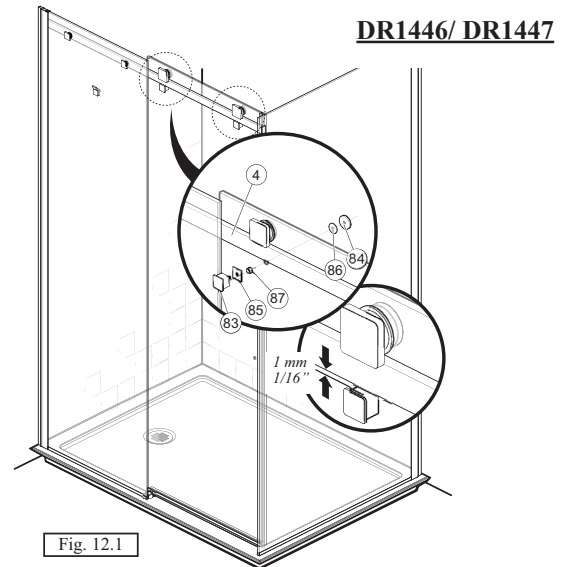

### Étape 13 - Installation des déflecteurs d'eau

Installer un déflecteur d'eau latéral sur le panneau mobile, du côté opposé à la poignée. (fig 13) Utiliser un maillet en caoutchouc au besoin.

Installer le deuxième déflecteur d'eau latéral sur le panneau fixe (facultatif) (fig 13.1)

### Step 13 - Water Deflectors Installation

Install the PVC water deflector side on the mobile panel, at the opposite side of the handle (fig 13). Use a rubber mallet if necessary.

Install the second PVC water deflector side on the fixed panel (Optional) (fig 13.1)

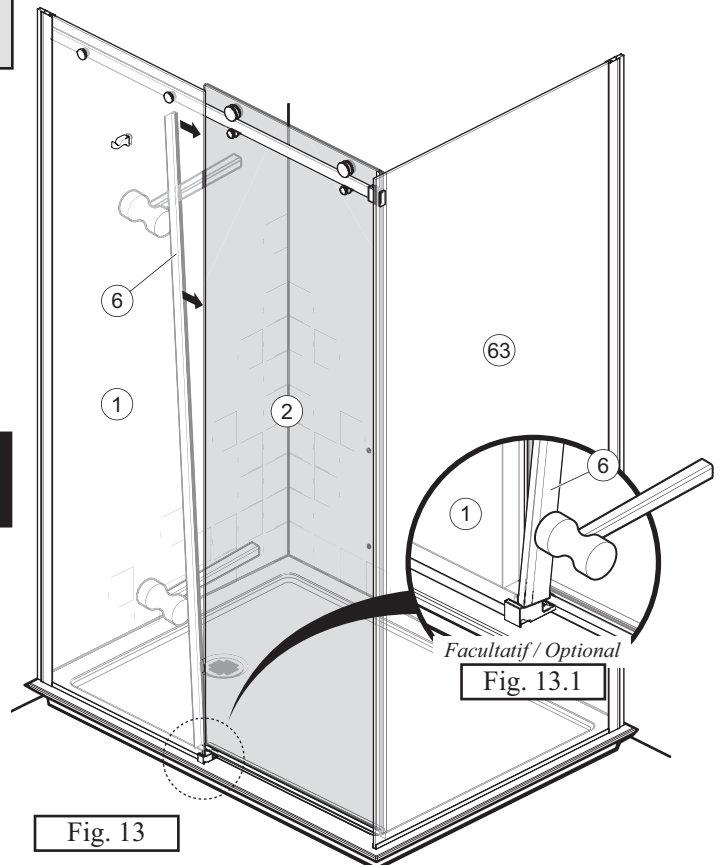

# INSTALLATION EN COIN / CORNER INSTALLATION

## Étape 14 - Installation de la poignée

**Important:** Il est important que la vis à pression soit positionnée dans la rainure de la vis de la poignée installée en usine (fig. 14.1 ou fig. 14.3).

Les embouts de la poignée peuvent se déplacer légèrement. Il est possible de les repositionner correctement afin de faciliter l'installation (fig. 14.2).

Désassembler la poignée. Assembler la poignée extérieure sur le panneau mobile. S'assurer que les tampons protecteurs sont bien en position pour protéger le verre afin qu'aucun métal ne touche le verre. Serrer les vis de la poignée. Installer la poignée intérieure et serrer les vis à pression à l'aide de la clé hexagonale fournie (fig 14.1 ou fig. 14.3).

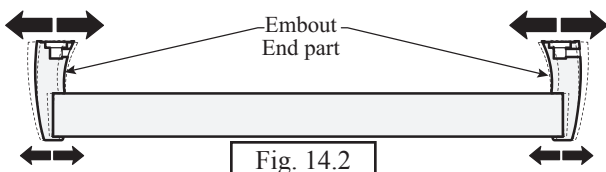
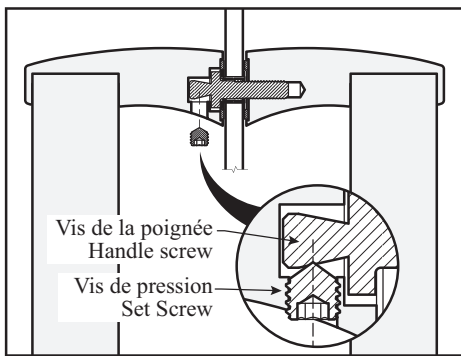
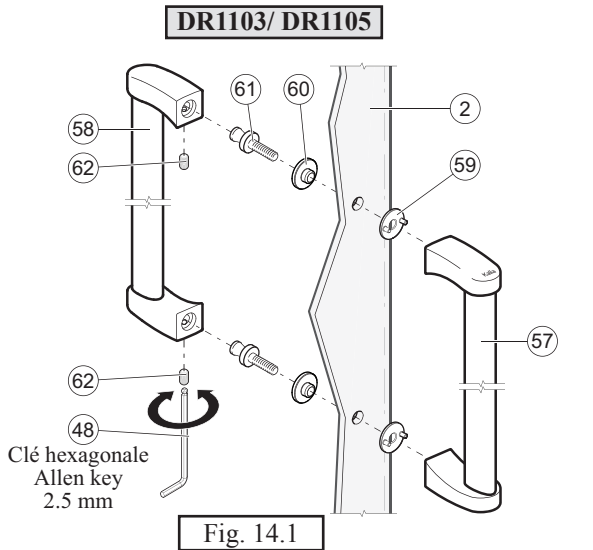

## Step 14 - Handle Installation

**Important:** It is important to position the set screw in the factory-installed handle screw groove (fig. 14.1 or fig. 14.3).

The handle ends may move slightly. The handle end parts can be adjusted to facilitate the handle installation (fig. 14.2).

Disassemble the handle. Install the outside handle on the mobile panel. Make sure the handle protective pads are in place to protect the glass so no metal parts touch the glass. Screw in the handle screws. Install the inside handle and screw in the set screws using the Allen key provided (fig 14.1 or fig. 14.3).

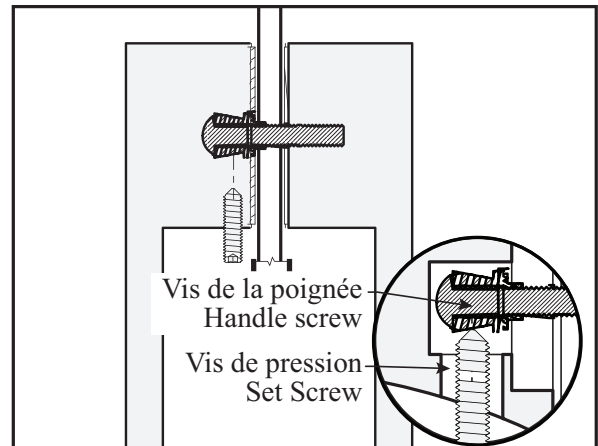
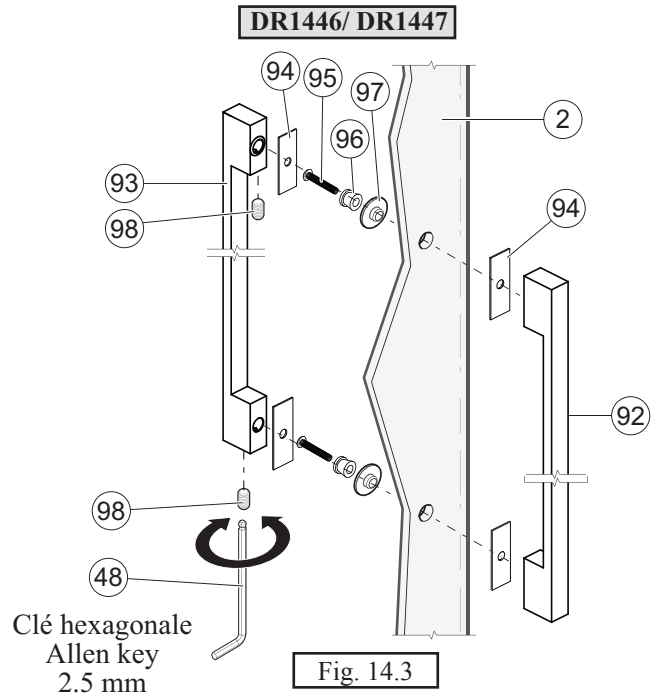

## INSTALLATION EN COIN/*CORNER INSTALLATION*

### Étape 15 - Installation du seuil et du capuchon de coin

Mesurer la distance entre l'extrémité du guide située au centre de la base et du panneau de retour. Couper l'extrusion du seuil de cette distance tel qu'illustré (fig. 15.1).

Insérer le seuil dans le guide en prenant soin d'être parallèle à la base (fig. 15.2).

S'assurer que le panneau mobile glisse correctement dans le capuchon de coin puis marquer l'emplacement de la vis (fig. 15.2).

Pour une base d'acrylique, percer un trou de 3 mm (1/8"), y appliquer une goutte de silicone puis visser le capuchon à la base à l'aide de la vis de métal quadrex M4 25 mm (fig. 15.3).

Pour une base en céramique, percer un trou de 6 mm (1/4"). Installer la cheville d'ancrage fournies dans le trou, appliquer une goutte de silicone et visser le capuchon à la base à l'aide de la vis de métal quadrex M4 25mm (fig. 15.3).

### Step 15 - Sill and Corner Cap Installation

Measure the distance from the end of the sliding guide to the return panel. Cut the sill extrusion as shown (fig.15.1).

Insert the sill extrusion inside the sliding guide and make sure it is parallel to the edge of shower base. (fig. 15.2).

Choose the corner cap according to the opening side chosen and insert the sill extrusion nearest to the return panel (fig. 15.2). Make sure the mobile panel slides easily into the corner cap then mark the location for the screw (fig. 15.2).

For an acrylic shower base, drill a hole of 3 mm (1/8"). Apply a bead of silicone then screw the corner cap to the base with a metal screw quadrex M4 25 mm (fig. 15.3).

For a ceramic shower base, drill a hole of 6 mm (1/4"). Install the wall anchor, apply a bead of silicone then screw the guide to the base with a metal screw quadrex M4 25mm (fig. 15.3).

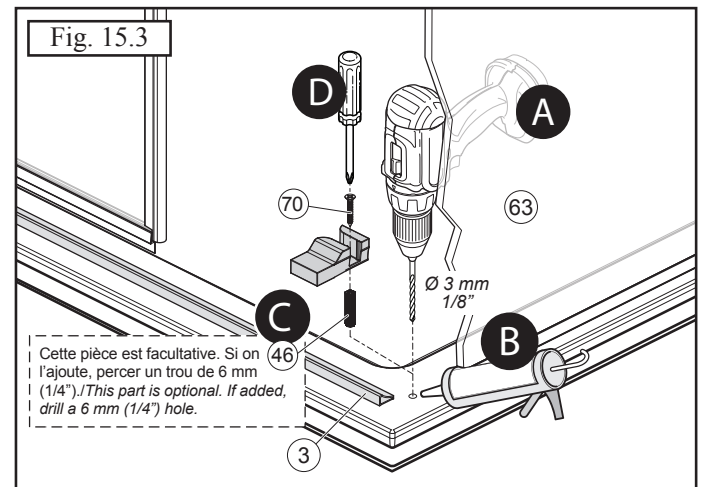
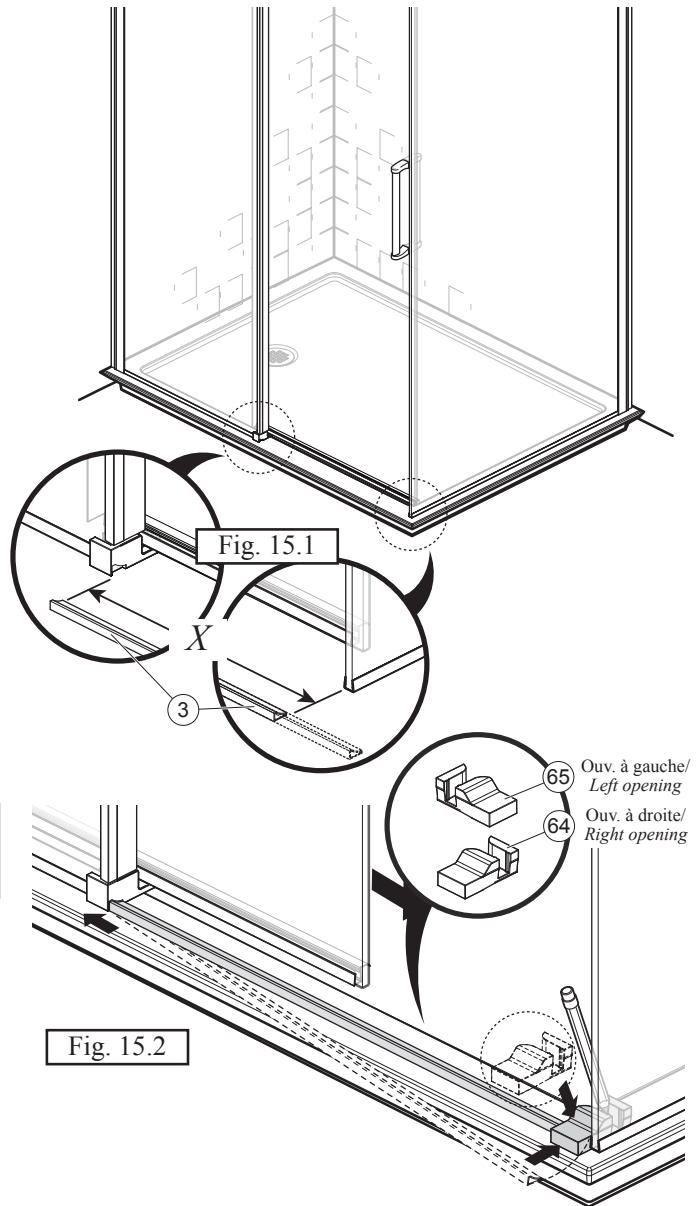

## INSTALLATION EN COIN/CORNER INSTALLATION

### Étape 16 - Installation des aimants verticaux du panneau mobile

Retirer le ruban double face du capuchon du rail. Insérer le capuchon dans le rail du côté du panneau fixe (fig.16.1).

Installer le scellant vertical en PVC avec aimant intégré (#104) sur le panneau mobile (fig.16.2).

Aligner l'aimant avec ruban autocollant (#105) en haut avec le scellant vertical en PVC avec aimant intégré (#104). Couper l'excédant de l'aimant au bas si nécessaire. Retirer le ruban double face sur la partie extérieure (fig.16.3).

Fermer délicatement le panneau mobile vers le mur afin de fixer l'aimant au mur. Déplacer le panneau mobile puis appuyer sur toute la longueur de l'aimant avec ruban autocollant (#105). (fig.16.4).

### Step 16 - Mobile panel vertical magnets installation

Remove the double face tape from the rail connector end cap. Clip the end cap to the rail on fixed panel side (fig 16.1)

Install the PVC vertical seal with integrated magnet (#104) on the mobile panel (fig.16.2).

Align magnet with double face tape (#105) at the top with the PVC vertical seal with integrated magnet (#104). Cut excess magnet at the bottom if necessary. Remove the double face tape on the outside part (fig.16.3).

Gently close the mobile panel to the wall, so the double face tape adhere securely. Open the door and apply pressure to the entire length (#105)(fig. 16.4).

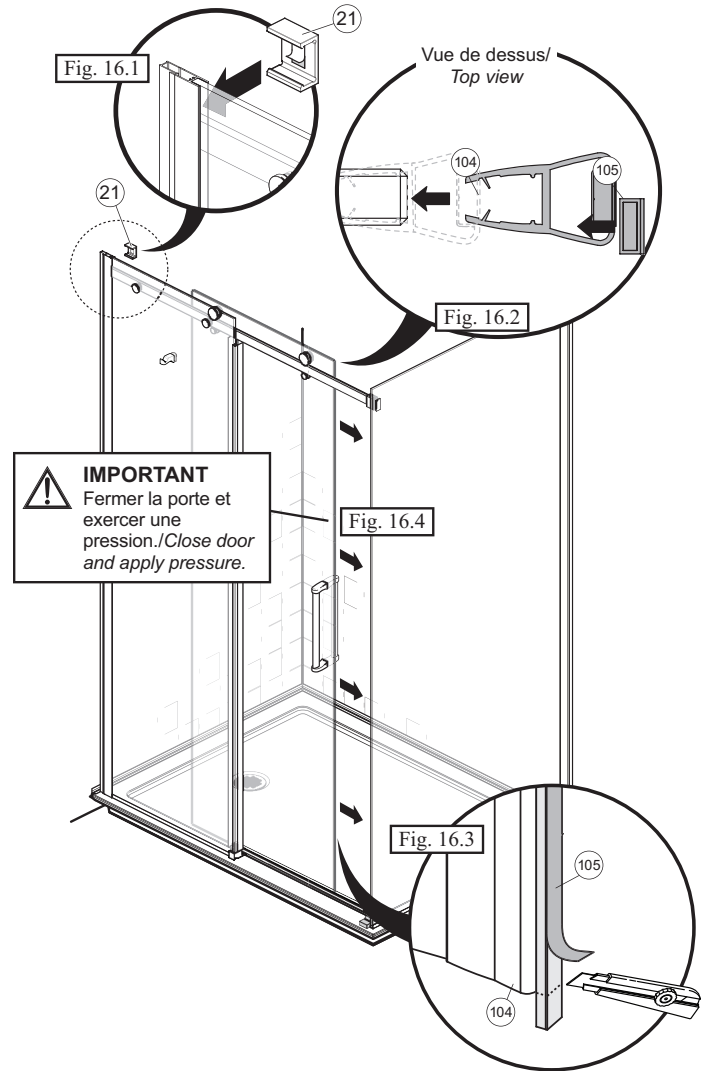

### Étape 17 -Installation de l'amortisseur central

Positionner l'amortisseur au centre du montant mural du panneau fixe à la moitié de la hauteur du montant mural à 978 mm (38.5"). À l'aide de la vis auto-perçante, fixer l'amortisseur en place et installer le cap de finition (fig. 17.1).

### Step 17 - Central bumper installation

Position the bumper at the center of the wall jamb of the fixed panel at 978 mm (38.5") at the center of the height of the wall jamb. Using the self-tapping screw, attach the bumper in place and install the finishing cap. (fig. 17.1).

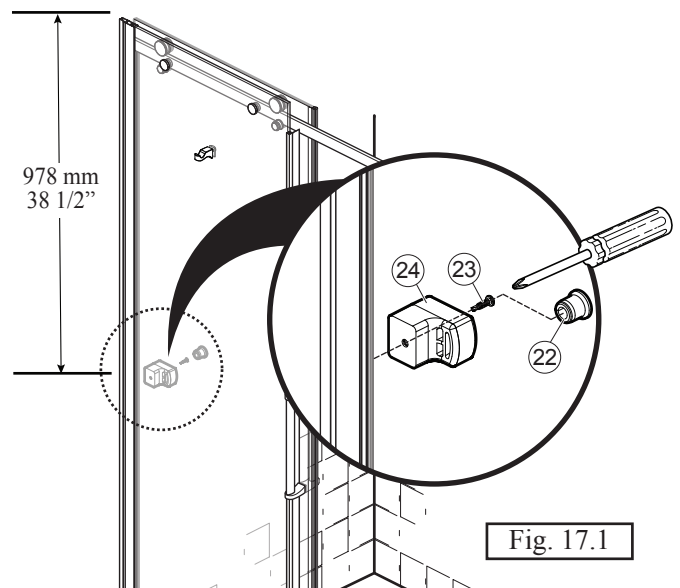

## INSTALLATION EN COIN/*CORNER INSTALLATION*

### Étape 18 - Application du calfeutrant

**IMPORTANT :** Appliquer le calfeutrant à l'extérieur de la douche seulement pour éviter toute fuite d'eau. Attendre 24 heures avant d'utiliser la douche.

Votre installation est maintenant complétée !

### *Step 18 - Caulking*

**IMPORTANT:** Apply caulking only on the exterior of the shower to avoid any water leaks. Wait 24 hours before using the shower.

Your installation is now complete!

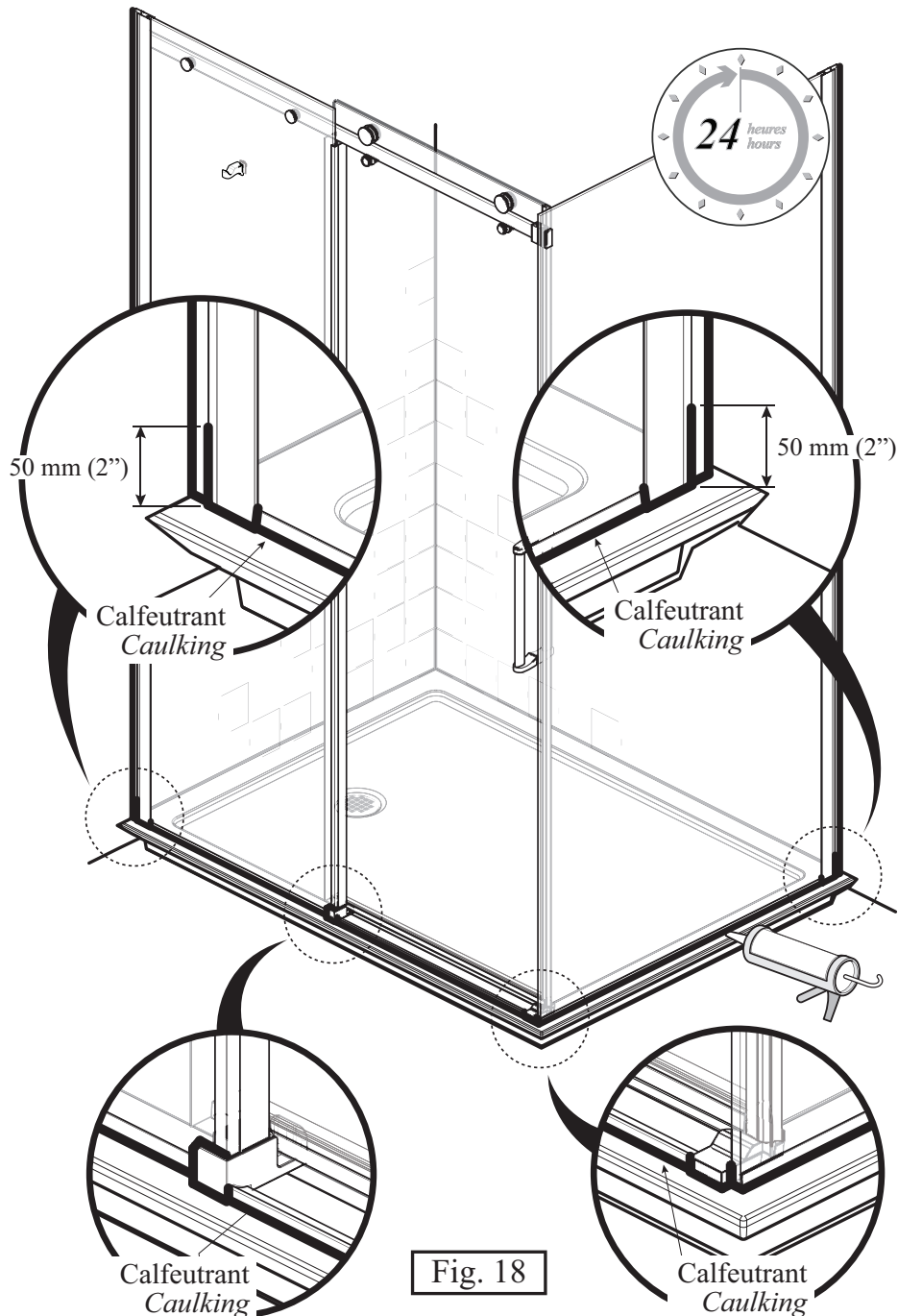

## Entretien et nettoyage

**Pour éviter les bris et vous assurer d'un fonctionnement optimal, il est nécessaire de suivre ces recommandations lors de l'entretien de votre produit Kalia. Les dommages par un traitement inapproprié ne sont pas couverts par la garantie Kalia.**

- Rincer à l'eau propre et essuyer avec un chiffon de coton doux ou une éponge. Ne jamais utiliser de matériel abrasif tel que brosse ou éponge à récurer pour nettoyer les surfaces.
- Pour les souillures tenaces, utiliser un détergent liquide doux tel que le liquide à vaisselle et de l'eau chaude. Ne pas utiliser de nettoyant abrasif et acide.
- Lire attentivement l'étiquette du produit de nettoyage afin de vérifier qu'il soit adéquat. Toujours essayer la solution de nettoyage sur une surface moins apparente avant de l'appliquer sur la totalité de la surface.
- Rincer complètement avec de l'eau immédiatement après l'application du nettoyant.
- Un nettoyage régulier prévient l'accumulation de saleté et souillures tenaces.

## *Maintenance and Cleaning*

*To avoid damage and optimize your product, you must follow the below recommendations when maintaining your Kalia product. Damages resulting from inappropriate handling are not covered by the Kalia warranty.*

- Rinse with clean water and dry with a soft cotton cloth or sponge. Do not use anything abrasive such as a scouring brush or sponge to clean the surfaces.
- For tough stains, use a gentle liquid detergent such as dish soap and hot water. Do not use an abrasive and acidic cleaner.
- Carefully read the label on the cleaning product to make sure it is safe and appropriate. Always try the cleaning solution on a less visible surface before applying it to the rest.
- Completely rinse with water immediately after applying the cleaner.
- Regular cleaning prevents the accumulation of dirt and tough stains.



## Garantie

### **GARANTIE LIMITÉE**

Kalia inc. offre la garantie limitée expresse suivante sur ses produits. Cette garantie s'adresse uniquement au propriétaire/utilisateur original pour un usage personnel domestique et elle débute à la date d'achat du produit. La garantie n'est pas transférable au propriétaire subséquent. Des restrictions additionnelles s'appliquent aux utilisations commerciales.

### **GARANTIE 10 ANS LIMITÉE POUR LES PORTES DE DOUCHE KALIA**

Kalia inc. garantit pour 10 ans ses portes de douches contre tout défaut de matériel ou de fabrication dans des conditions normales d'utilisation et d'entretien tant et aussi longtemps que l'acheteur/propriétaire possède sa résidence.

Kalia inc. procédera, à sa discrétion, à la réparation ou au remplacement de pièces, ou de produits trouvés défectueux pour un usage domestique normal pour lequel il a été conçu.

La présente garantie exclut tout dommage causé en tout ou en partie par des erreurs d'installation, abus d'usage, utilisation non-conforme, négligence, accident, entretien non-conforme, produits abrasifs.

Kalia inc. n'est aucunement responsable pour tous frais de main-d'œuvre ou tous autres frais reliés à l'installation d'un produit, sa réparation ou son remplacement ainsi que pour tout dommage ou incident, dépense, perte directe ou indirecte.

Dans tous les cas, Kalia inc., ne peut être tenue responsable de tout montant excédant le prix d'achat du produit qui a été déboursé par le propriétaire/utilisateur, l'entrepreneur ou le constructeur.

### **RESTRICTIONS COMMERCIALES**

En plus des conditions et restrictions mentionnées ci-dessus, la période de garantie relative à tout produit installé dans le cadre d'une application commerciale est de un (1) an à compter de la date d'achat originale par le propriétaire/utilisateur, l'entrepreneur ou le constructeur auprès d'un détaillant autorisé. Si le produit est utilisé en étalage, la période de garantie est d'un (1) an.

### **SERVICE**

Pour se prévaloir du service en vertu de la présente garantie, veuillez communiquer avec Kalia inc., soit par l'entremise de votre détaillant ou encore directement à nos bureaux à 1-877-GO-KALIA (1-877-465-2542) ou en écrivant à : [service@KaliaStyle.com](mailto:service@KaliaStyle.com) ou à : Kalia inc., Service à la clientèle, 1355, 2<sup>e</sup> Rue, Sainte-Marie (Québec) Canada G6E 1G9. Assurez-vous de pouvoir fournir toute l'information nécessaire concernant votre demande soit : description du problème et du produit, numéro de modèle, la couleur, le numéro de série, le fini, la date de l'achat, le nom du détaillant en plus de votre facture originale. Pour toute autre information ou pour connaître un réparateur près de chez vous, n'hésitez pas à nous contacter.

**CETTE GARANTIE EST OFFERTE EXCLUSIVEMENT EN LIEU ET PLACE DE TOUTE AUTRE GARANTIE, Y COMPRIS LES GARANTIES DE QUALITÉ MARCHANDE OU D'APTITUDE DE PRODUIT POUR UNE APPLICATION PARTICULIÈRE.**

**Ceci est la garantie originale écrite de Kalia inc.**

## Warranty

### **LIMITED WARRANTY**

*Kalia Inc. offers the following express limited warranty on its products. This warranty extend only to the original owner/end-user for personal household use and are effective as of the date of purchase. The warranty is not transferable to subsequent owners. Additional limitations may apply for commercial use.*

### **10 YEAR LIMITED WARRANTY ON KALIA SHOWER DOORS**

*Kalia Inc. guarantees all aspects of its shower doors to be free of defects in material and workmanship for normal residential use for as long as the original consumer-purchaser owns his or her home. If a defect is found during normal residential use, Kalia Inc. may, at its sole discretion, elect to repair or provide a replacement part or product.*

*Damage to a product caused by accident, misuse, or abuse is not covered under this warranty. Improper care and cleaning shall have the effect of rendering this warranty void. Kalia Inc. is not responsible for labor, installation or other incidental or consequential expenses. Under no circumstances shall the liability of Kalia Inc. exceed the purchase price paid for a shower door by the owner/end-user, contractor or builder.*

### **COMMERCIAL LIMITATIONS**

*In addition to the previously mentioned conditions and limitations, the warranty period for products installed for commercial applications, or used in commercial ventures, shall cover a period of one (1) year from the initial date of purchase by the owner/end-user, contractor or builder from an authorized dealer. If the product is sold by Kalia Inc. as a display item, a one (1) year warranty applies.*

### **WARRANTY SERVICE**

*If you wish to make a claim under this warranty, you may contact Kalia through your Dealer or directly at 1-877-GO-KALIA (1-877-465-2542) or again by writing to: [service@KaliaStyle.com](mailto:service@KaliaStyle.com) or to: Kalia Inc., Attn: Customer Service Dept., 1355 2<sup>nd</sup> Street, Sainte-Marie (Québec) G6E 1G9 Canada. Be sure to provide all pertinent information related to your claim, including a complete description of the problem you are experiencing, the product name, product model number, color, finish, and finally the date and the location where the product was purchased. Also include the product's serial number or original receipt. For more information or to obtain the name and address of the service and repair centre nearest you, call 1-877-GO-KALIA.*

**EXCEPT AS SET FORTH HEREIN, KALIA INC. PROVIDES NO OTHER WARRANTIES, EITHER EXPRESS OR IMPLIED, INCLUDING IMPLIED WARRANTIES OF FITNESS AND MERCHANTABILITY FOR A PARTICULAR PURPOSE OR COMPLIANCE WITH ANY CODE.**

***This is the exclusive written warranty of Kalia Inc.***



HISTOIRES D'EAU<sup>MD</sup>  
ONCE UPON A TIME...WATER<sup>®</sup>

1355, 2<sup>e</sup> Rue, Parc industriel  
Sainte-Marie (Québec)  
Canada G6E 1G9

T 418 387-9090  
1 877 GO KALIA (1 877 465-2542)  
F 418 387-9089

KaliaStyle.com     